

CROWN

TOOLS FOR A BETTER LIFE

■ CT26008HX

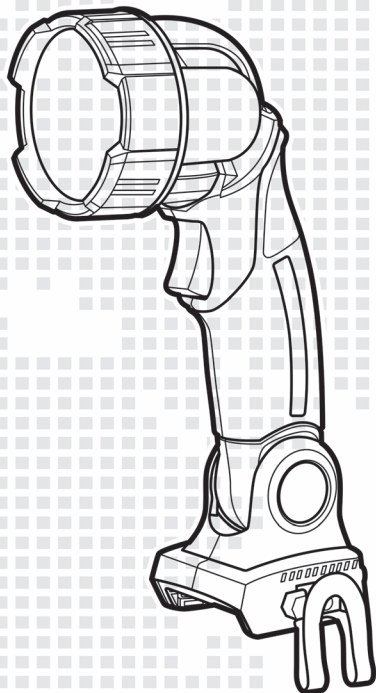

de Originalbetriebsanleitung

en Original instructions

fr Notice originale

it Istruzioni originali

es Manual original

pt Manual original

tr Orijinal işletme talimatı

pl Instrukcja oryginalna

cs Původní návod k používání

sk Povodny návod na použitie

ro Instrucțiuni originale

bg Оригинална инструкция

el Πρωτότυπο οδηγιών χρήσης

ru Оригинальное руководство по эксплуатации

ua Оригінальна інструкція з експлуатації

lt Originali instrukcija

kz Пайдалану нұсқаулығының түпнұсқасы

ar دليل المستخدم الأصلي

fa دفترچه راهنمای اصلی

**Inhalt / Content / Sommaire / Indice / Contenido / Índice / İçindekiler /
Zawartość / Obsah / Obsah / Conținut / Съдържание / Περιεχόμενα /
Содержание / Зміст / Turinys / Мазмұны / المحتويات / محتوا**

Deutsch

Erklärende Zeichnungen	Seiten 5 - 7
Allgemeine sicherheitshinweise, Gebrauchsanweisung	Seiten 8 - 12

English

Explanatory drawings	pages 5 - 7
General safety rules, instructions manual	pages 13 - 16

Français

Dessins explicatifs	pages 5 - 7
Recommandations générales de sécurité, mode d'emploi	pages 17 - 21

Italiano

Disegni esplicativi	pagine 5 - 7
Precauzioni generali di sicurezza, manuale istruzioni	pagine 22 - 26

Español

Dibujos explicativos	páginas 5 - 7
Recomendaciones generales de seguridad, manual de instrucciones	páginas 27 - 31

Português

Esboços explicativos	páginas 5 - 7
Recomendações gerais de segurança, manual de instruções	páginas 32 - 36

Türkçe

Açıklayıcı resimler	sayfalar 5 - 7
Genel güvenlik tavsiyeleri, kullanım kılavuzu	sayfalar 37 - 40

Polski

Rysunki objaśniające	strony 5 - 7
Ogólne zalecenia w zakresie zasad bezpieczeństwa, instrukcja obsługi	strony 41 - 45

**Inhalt / Content / Sommaire / Indice / Contenido / Índice / İçindekiler /
Zawartość / Obsah / Obsah / Conținut / Съдържание / Περιεχόμενα /
Содержание / Зміст / Turinys / Мазмұны / المحتويات / محتوا**

Česky

Vysvětlující výkresy	strany 5 - 7
Obecné bezpečnostní pokyny, provozní příručka	strany 46 - 49

Slovensky

Vysvetľujúce výkresy	strany 5 - 7
Všeobecné bezpečnostné pokyny, prevádzková príručka	strany 50 - 53

Română

Desene explicative	pagini 5 - 7
Recomandări generale privind siguranța, manual de instrucțiuni	pagini 54 - 58

Български

Пояснителни чертежи	страници 5 - 7
Общи указания по техника на безопасност, наръчник с инструкции	страници 59 - 63

Ελληνικά

Επεξηγηματικά σχέδια	σελίδες 5 - 7
Γενικές οδηγίες ασφάλειας προστασίας από δυστυχήματα, εγχειρίδιο οδηγιών	σελίδες 64 - 68

Русский

Пояснительные рисунки	страницы 5 - 7
Общие указания по ТБ, инструкция по эксплуатации	страницы 69 - 73

Українська

Пояснювальні малюнки	сторінки 5 - 7
Загальні вказівки по ТБ, інструкція з експлуатації	сторінки 74 - 78

Lietuviškai

Aiškinamieji brėžiniai	puslapiai 5 - 7
Bendrieji saugaus darbo su technika nurodymai, naudojimo instrukcija	puslapiai 79 - 82

Қазақ тілі

Түсіндіргіш әлеміштер	беттер 5 - 7
Жалпы қауіпсіздік жөніндегі ұсыныстар, пайдалану нұсқаулығы	беттер 83 - 87

العربية

اشكال توضیحی	صفحه های 5 - 7
قوانین ایمنی کلی، دفترچه دستور العمل ها	صفحه های 88 - 92

فارسی

اشكال توضیحی	صفحه های 5 - 7
قوانین ایمنی کلی، دفترچه دستور العمل ها	صفحه های 93 - 96



CT26008HX

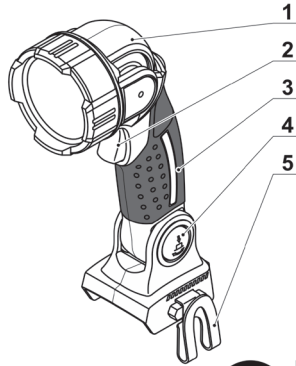

1

CT26008HX

CAB202013X (2 Ah)
EAN: 7640177424853

CAC202001X
EAN: 7640177424891

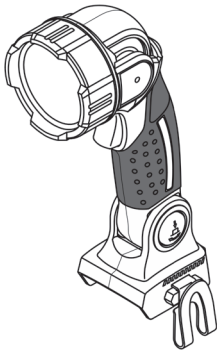

+

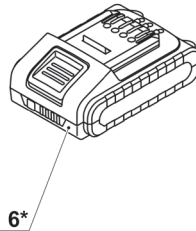

+

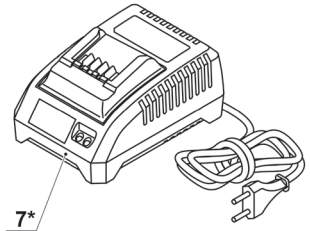

2

CT26008HX

CAB204014X (4 Ah)
EAN: 7640177424877

CAC204001X
EAN: 7640177424907

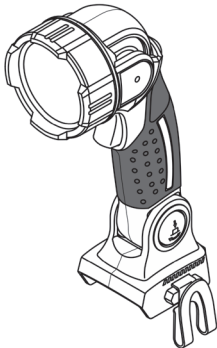

+

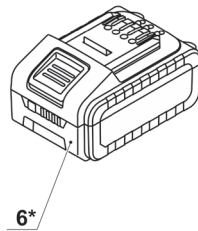

+

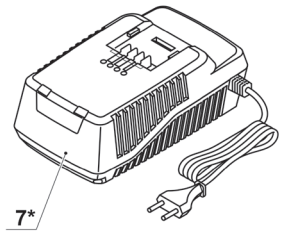

3.1

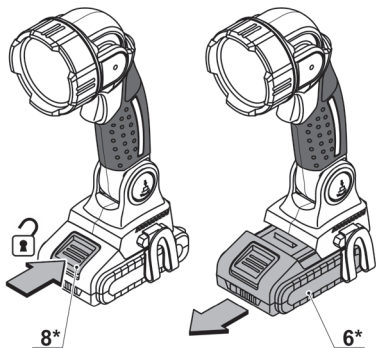

3.2

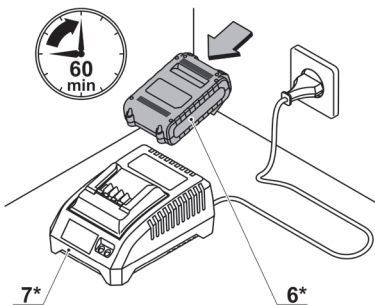

3.3

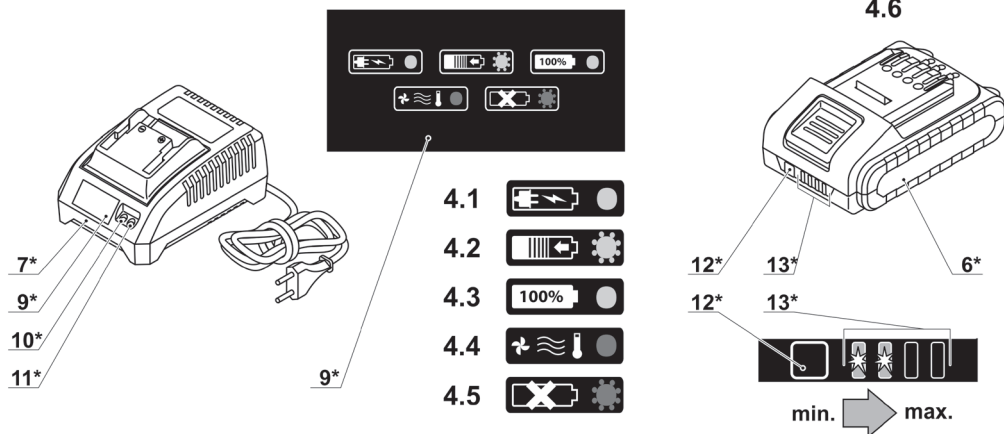
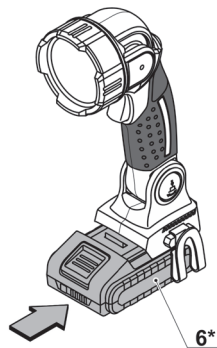

5.1

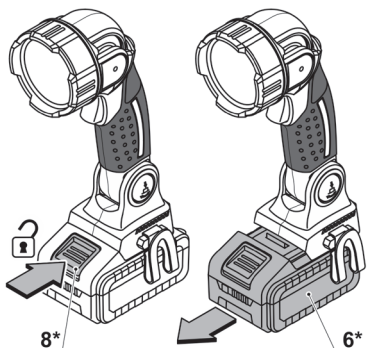

5.2

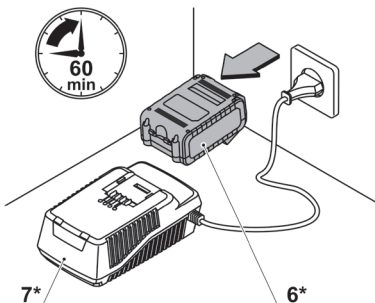

5.3

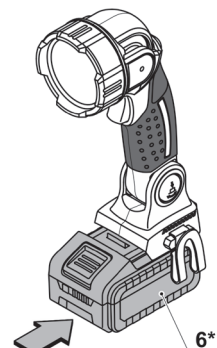

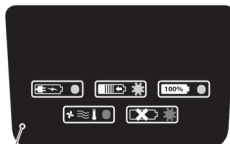
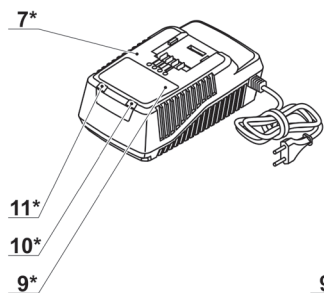

- 6.1
- 6.2
- 6.3
- 6.4
- 6.5

6.6

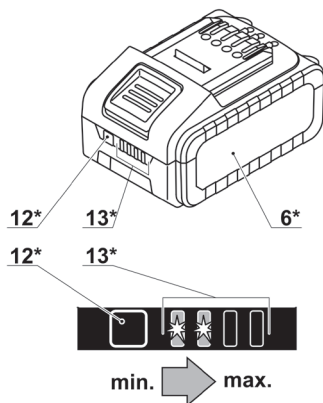

7.1

7.2

7.3

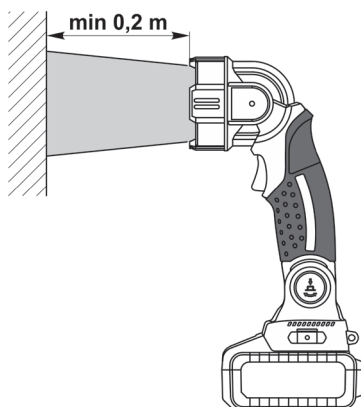
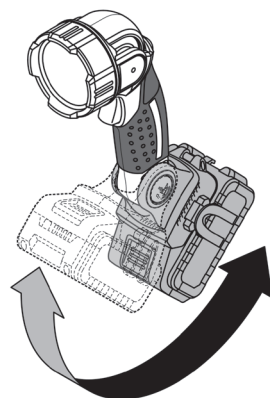
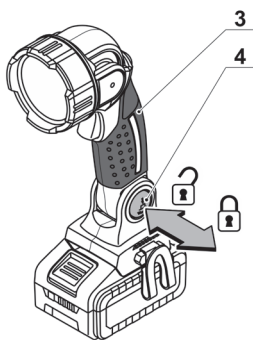
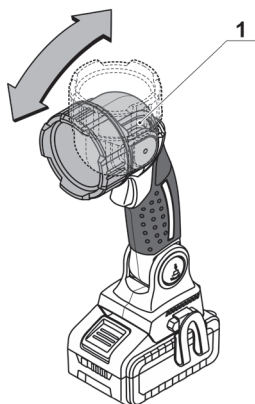

Elektrowerkzeug - technische Daten

Akkulampe		CT26008HX
Elektrowerkzeug - Code		424822
Nennspannung	[V]	20 *
Akkutyp		Li-Ion
LED Netz	[W]	3
Lichtstrom	[lm]	180-250
Max. Neigungswinkel des Schwenkkopfes		270°
Leuchtdauer, ca. (abhängig von der Batteriekapazität):		
- 2 Ah	[h]	~12
- 4 Ah	[h]	~24
Gewicht (ohne Batterie)	[kg] [lb]	0,42 0.93
Schutzklasse		III
* Die maximale anfängliche Batteriespannung (gemessen ohne Arbeitsbelastung) beträgt 20 Volt. Die Nennspannung beträgt 18 Volt.		

CE Konformitätserklärung

Wir erklären in alleiniger Verantwortung, dass das unter "Elektrowerkzeug - technische Daten" beschriebene Produkt allen einschlägigen Bestimmungen der Richtlinien 2006/42/EC einschließlich ihrer Änderungen entspricht und mit folgenden Normen übereinstimmt:

EN 60598-2-4,
EN 60598-1,
EN 62471,
EN 62778,
EN 61347-2-13,
EN 61347-1,
EN 55015,
EN 61547.

Zertifizierungsmanager

Wu Cunzhen

Merit Link International AG
Stabio, Schweiz, 06.11.2019



WARNUNG - Der Benutzer muss die Bedienungsanleitung lesen, um die Verletzungsgefahr zu verringern!

Allgemeine Sicherheitsvorschriften



WARNUNG! Lesen Sie alle Sicherheitshinweise, Anweisungen, Abbildungen und Spezifikationen zu diesem Werkzeug. Nichtbeachtung der Warnungen

und Anweisungen kann zum Stromschlag, Brand und / oder zu schweren Verletzungen führen.

Bewahren Sie alle Warnungen und Anweisungen für die Zukunft auf.

Der Begriff "Elektrowerkzeug" in den Warnhinweisen bezieht sich auf Ihr netzbetriebenes (kabelgebunden) oder batteriebetriebenes (kabellos) Elektrowerkzeug.



Richten Sie den Lichtstrahl nicht auf Menschen oder Tiere und blicken Sie weder direkt in den Lichtstrahl noch in eine Reflexion. Der Lichtstrahl kann Menschen erblinden lassen, Unfälle verursachen und die Augen schädigen.

- Einige Teile des Elektrowerkzeugs werden beim Gebrauch sehr heiß, das Elektrowerkzeug daher nicht in explosionsgefährdeten Umgebungen verwenden, z. B. in Anwesenheit von brennbaren Flüssigkeiten, Gasen oder Staub. Es ist auch strengstens verboten, die Arbeitstaschenlampe abzudecken, da dies zu Überhitzung und Brand führen kann.

- Der Mindestabstand zwischen dem Elektrowerkzeug und den beleuchteten Flächen muss mindestens 0,2m betragen (siehe Abb. 8). Anderenfalls besteht die Gefahr der Erwärmung der beleuchteten Gegenstände, was zum Brand führen kann.

- Das Elektrowerkzeug sollte so verwendet werden, dass der Abstand zwischen dem Benutzer und der Lichtquelle mind. 0,998m beträgt, damit der Benutzer nicht längere Zeit aus kurzer Entfernung in das Licht blickt.

- Das Elektrowerkzeug weder Regen noch Feuchtigkeit aussetzen. Das Eindringen von Wasser in das

Deutsch

Elektrowerkzeug kann zu einer Betriebsstörung führen. Die Garantie erlischt in diesem Fall.

- Das Elektrowerkzeug nicht zur Beleuchtung beim Fahren (z. B. beim Fahrradfahren) verwenden.
- Das Elektrowerkzeug nicht für eine dauerhafte Raumbeleuchtung (anstelle von festen Beleuchtungskörpern) verwenden.
- Wenn das Elektrowerkzeug nicht verwendet wird, muss es mit abgeklemmter Batterie außerhalb der Reichweite von Kindern aufbewahrt werden. Das Elektrowerkzeug nicht von Personen benutzen lassen, die mit dem Elektrowerkzeug oder dieser Anleitung nicht vertraut sind. Die Elektrowerkzeuge können gefährlich sein, wenn sie von unerfahrenen Personen benutzt werden.
- Wenn der Temperaturschutz ausgelöst hat (im Falle der automatischen Abschaltung des Elektrowerkzeugs), das Elektrowerkzeug nicht sofort einschalten, sondern eine Weile warten, bis das Elektrowerkzeug und die Batterie abgekühlt sind. Andernfalls kann die Batterie beschädigt werden.
- Personen mit beschränkten psychophysischen oder geistigen Fähigkeiten sowie Kinder können das Elektrowerkzeug nicht benutzen, wenn sie nicht überwacht werden oder über die Verwendung des Elektrowerkzeugs von einer Person unterwiesen wurden, die für ihre Sicherheit verantwortlich ist.
- Halten Sie die Handgriffe und Greifflächen trocken, sauber und frei von Öl und Fett. Rutschige Handgriffe und Greifflächen verhindern eine sichere Handhabung und Kontrolle über das Werkzeug in unerwarteten Situationen.

Verwendung und Pflege des Akkuwerkzeugs

- **Laden Sie die Akkus nur in Ladegeräten auf, die vom Hersteller empfohlen werden.** Es besteht die Brandgefahr, wenn ein Ladegerät, das für eine bestimmte Art von Akkupack geeignet ist, mit anderen Akkus verwendet wird.
- **Verwenden Sie in den Elektrowerkzeugen nur die speziell gekennzeichneten Akkus.** Die Verwendung von anderen Akkus kann zu Verletzungen und Brandgefahr führen.
- **Halten Sie den nicht benutzten Akku fern von Metallgegenständen, wie Büroklammern, Münzen, Schlüsseln, Nägeln, Schrauben oder anderen kleinen Metallgegenständen, die eine Überbrückung der Kontakte verursachen können.** Ein Kurzschluss zwischen den Akkukontakten kann Verbrennungen oder Brand zur Folge haben.
- **Bei unrichtiger Anwendung kann Flüssigkeit aus dem Akku austreten, bitte Kontakt vermeiden. Bei zufälligem Kontakt, mit Wasser spülen. Wenn die Flüssigkeit in die Augen gelangt, suchen Sie noch einen Arzt auf.** Austretende Akkuflüssigkeit kann zu Hautreizungen oder Verbrennungen führen.
- **Unbeabsichtigtes Einschalten vermeiden. Stellen Sie vor dem Einlegen des Akku - Packs sicher, dass der Ein- / Ausschalter in der Aus - Position ist.** Der Transport des Elektrowerkzeugs mit dem Finger auf dem Ein- / Ausschalter und Einlegen des Akku-Packs in ein eingeschaltetes Elektrowerkzeug kann zu Unfällen führen.
- **Öffnen Sie das Batteriefach nicht.** Kurzschlussgefahr.
- **Bei Beschädigung und unsachgemäßer Verwendung des Akkus können Dämpfe freigesetzt werden. Sorgen Sie für ausreichende Belüftung und bei Beschwerden suchen Sie einen Arzt auf.** Die Dämpfe können das Atmungssystem reizen.

• **Wenn der Akku defekt ist, kann die Flüssigkeit entweichen und mit benachbarten Komponenten in Kontakt kommen.** Überprüfen Sie alle betroffenen Teile. Es ist nötig, diese Teile zu reinigen und wenn nötig auszutauschen.

• **Schützen Sie die Akkus vor Hitze, z.B., auch gegen kontinuierliche Sonneneinstrahlung und Feuer.** Es besteht die Explosionsgefahr.



WARNUNG! Lesen Sie alle Sicherheits-hinweise und Anweisungen.

- **Schützen Sie das Ladegerät vor Regen und Feuchtigkeit.** Das Eindringen von Wasser in ein Akkuladegerät erhöht das Risiko eines Stromschlags.
- **Laden Sie keine anderen Akkus auf.** Das Akkuladegerät eignet sich nur zum Aufladen von Lithium-Ionen - Batterien im angegebenen Spannungsbereich. Da sonst Brand - und Explosionsgefahr besteht.
- **Halten Sie das Ladegerät sauber.** Bei Verschmutzung besteht die Gefahr eines Stromschlags.
- **Überprüfen Sie das Ladegerät, die Kabel und Stecker vor jedem Einsatz. Verwenden Sie das Ladegerät nicht, wenn Defekte festgestellt wurden. Öffnen Sie das Ladegerät nicht selbst und lassen Sie es nur von qualifiziertem Fachpersonal und nur mit Originalersatzteilen reparieren.** Beschädigte Akkuladegeräte, Kabel und Stecker erhöhen das Risiko eines Stromschlags.
- **Betreiben Sie das Ladegerät nicht auf leicht entflammaren Oberflächen (z. B., Papier, Textilien etc.) oder in brennbarer Umgebung.** Es besteht die Brandgefahr durch die Erwärmung des Akkuladegeräts während des Ladevorgangs.









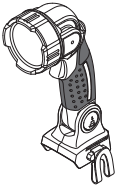



Service



- **Lassen sie das Elektrowerkzeug nur von qualifiziertem Fachpersonal und nur mit Original-Ersatzteilen reparieren.** Damit wird sichergestellt, dass die Sicherheit des Elektrowerkzeugs erhalten bleibt.
- Die Lichtquelle kann nicht vom Benutzer ausgetauscht werden. Wenn die Lichtquelle defekt ist, muss sie in einem offiziellen CROWN Wartungszentrum ausgetauscht werden.

In der Gebrauchsanweisung verwendete Symbole

Die folgenden Symbole werden in der Gebrauchsanweisung verwendet, bitte ihre Bedeutung merken. Die korrekte Interpretation der Symbole ermöglicht die korrekte und sichere Nutzung des Elektrowerkzeuges.

Symbol	Bedeutung
	Akkulampe Grau markierte Sektionen - weicher Griff (mit isolierter Oberfläche).

Symbol	Bedeutung
	Seriennummernaufkleber: CT ... - Modell; XX - Datum der Herstellung; XXXXXXX - Seriennummer.
	Alle Sicherheitsregelungen und Anweisungen lesen.
	Die Batterie nicht über 45°C aufheizen. Vor längerer direkter Sonneneinstrahlung schützen.
	Batterie nicht in den Hausmüll entsorgen.
	Batterie nicht dem Feuer aussetzen.
	Batterie vor Regen schützen.
	Akkuladezeit.
	Bewegungsrichtung.
	Umdrehungsrichtung.
	Geschlossen.
	Offen.
III	Schutzklasse.
	Ein Zeichen, das die Konformität des Produkts mit den wesentlichen Anforderungen der EU-Richtlinien und der harmonisierten EU-Standards zertifiziert.

Symbol	Bedeutung
	Achtung. Wichtig.
	Nützliche Hinweise.
	Elektrowerkzeug nicht in den Hausmüll entsorgen.

Elektrowerkzeug - Bestimmungsgemäßer Gebrauch

Das kabellose Arbeitslicht dient zur Beleuchtung bestimmter Bereiche des Raums bei Dunkelheit oder bei schlechten Lichtverhältnissen. Es ist für Innen- und Außeneinsatz geeignet.

Elektrowerkzeug Einzelteile

- 1 Schwenkkopf
- 2 Ein- / Ausschalter
- 3 Gehäuse
- 4 Verriegelungstaste der Gehäuseposition
- 5 Haken für den Riemen *
- 6 Akku *
- 7 Ladegerät *
- 8 Akkuverriegelung *
- 9 Typenschild des Ladegeräts *
- 10 Anzeige (rot) *
- 11 Anzeige (grün) *
- 12 Kontrollschalter des Akkuladestands *
- 13 Anzeige des Akkuladestands *

* Zubehör

Abgebildetes oder beschriebenes Zubehör gehört teilweise nicht zum Lieferumfang.

Laden des Akkus

Das Elektrowerkzeug kann ohne Batterie 6 und Ladegerät 7 geliefert werden. Die für das Elektrowerkzeug geeigneten Batterien 6 und Ladegeräte 7 sind in den Abbildungen 1-2 dargestellt.

Ladevorgang (siehe Abb. 3, 5)

- Blockade des Akkus 8 drücken und Akku 6 herausnehmen (siehe Abb. 3.1, 5.1).
- Ladegerät 7 an die Stromversorgung anschließen.
- Akku 6 in Ladegerät 7 einlegen (siehe Abb. 3.2, 5.2).
- Das Ladegerät 7 nach Aufladen vom Netz trennen.
- Akku 6 aus Ladegerät 7 herausnehmen und Akku 6 in Elektrowerkzeug einlegen (siehe Abb. 3.3, 5.3).

Anzeigen des Ladegeräts (siehe Abb. 4, 6)

Die Anzeigen des Ladegeräts **10** und **11** informieren Sie über den Akkuladeprozess. Die Signale der Anzeigen **10** und **11** werden auf dem Typenschild **9** angezeigt (siehe Abb. 4, 6).

- Abb. 4.1, 6.1 - (die grüne Anzeige **11** leuchtet, der Akku **6** ist nicht in das Ladegerät **7** eingesetzt) - das Ladegerät **7** ist mit dem Stromnetz verbunden (ladebereit).
- Abb. 4.2, 6.2 - (die grüne Anzeige **11** blinkt, der Akku **6** ist in das Ladegerät **7** eingesetzt) - der Akku **6** wird geladen.
- Abb. 4.3, 6.3 - (die grüne Anzeige **11** leuchtet, der Akku **6** ist in das Ladegerät **7** eingesetzt) - der Akku **6** ist vollständig geladen.
- Abb. 4.4, 6.4 - (die rote Anzeige **10** leuchtet, der Akku **6** ist in das Ladegerät **7** eingesetzt) - der Ladevorgang des Akkus **6** wurde wegen zu hoher Temperatur abgebrochen. Wenn die Temperatur wieder auf normale Werte gesunken ist, wird der Ladevorgang fortgesetzt.
- Abb. 4.5, 6.5 - (die rote Anzeige **10** blinkt, der Akku **6** ist in das Ladegerät **7** eingesetzt) - der Ladevorgang des Akkus **6** wurde wegen eines Akkufehlers abgebrochen. Ersetzen Sie den fehlerhaften Akku **6**. Er darf nicht weiter verwendet werden.



Beim Ladeprozess erhitzen sich der Akku **6** und das Ladegerät **7**, das ist ein normaler Prozess.

Ein- / Ausschalten des Elektrowerkzeuges

Einschalten:

Ein- / Ausschalter **2** drücken und loslassen.

Ausschalten:

Ein- / Ausschalter **2** drücken und loslassen.

Funktionsmerkmale des Elektrowerkzeuges

Temperaturschutz

Der Temperaturschutz schaltet das Elektrowerkzeug automatisch ab, wenn die Temperatur der Batterie **6** 70°C überschreitet. Dadurch wird das Elektrowerkzeug vor Beschädigung geschützt, wenn die Betriebsbedingungen nicht eingehalten werden.

Tiefentladungsschutz

Der Akku **6** besitzt ein Sicherheitssystem zum Schutz für Tiefentladung. Im Falle einer vollständigen Entladung wird das Elektrowerkzeug automatisch ausgeschaltet. **Achtung: versuchen Sie nicht, das Elektrowerkzeug einzuschalten, wenn das Schutzsystem aktiviert ist, ansonsten kann der Akku 6 beschädigt werden.**

Anzeigen für den Ladezustand des Akkus (siehe Abb. 4.6, 6.6)

Beim Drücken des Schalters **12** zeigen die Anzeigen **13** den Status der Akkuladung **6** an (siehe Abb. 4.6, 6.6).

Schwenkkopf (siehe Abb. 7.1)

Der Schwenkkopf **1** kann bezogen auf Gehäuse **3** gedreht werden (der Drehwinkel beträgt 180°), wie in Abbildung 7.1 dargestellt ist.

Drehung des Gehäuses (siehe Abb. 7.2-7.3)

Das Gehäuse **3** kann gedreht werden (Drehwinkel 90°), wie in Abbildung 7.3 dargestellt ist.

- Die Verriegelungstaste **4** drücken und halten (siehe Abb. 7.2).
- Das Gehäuse **3** drehen (siehe Abb. 7.3).
- Die Verriegelungstaste **4** loslassen (siehe Abb. 7.2).

Tipps zum Arbeiten mit Elektrowerkzeugen

- Sicherstellen, dass die Verwendung des Elektrowerkzeugs nicht zu Verstößen gegen die Sicherheitsbestimmungen führt (siehe oben).
- Der Mindestabstand zwischen dem Elektrowerkzeug und den beleuchteten Flächen muss mindestens 0,2m betragen (siehe Abb. 8). Anderenfalls besteht die Gefahr der Erwärmung der beleuchteten Gegenstände, was zum Brand führen kann.
- Durch Drehen von Schwenkkopf **1** und Gehäuse **3** kann die für die Arbeit bequemste Position gewählt werden.
- Das Elektrowerkzeug einschalten. Sie können das Elektrowerkzeug entweder in der Hand halten oder mit Gürtelclip **5** (z. B. am Gürtel) aufhängen oder auf horizontalen Flächen installieren.
- Das Elektrowerkzeug nach Gebrauch ausschalten, eine Weile warten, bis es abgekühlt ist, und dann aufbewahren. Es wird empfohlen, das Elektrowerkzeug bei abgeklemmter Batterie aufzubewahren.

Elektrowerkzeug - Wartung und vorbeugende Maßnahmen

Anweisungen zur Instandhaltung des Akkus

- Laden, bevor Akku **6** vollständig entladen ist. Bei schwacher Stromversorgung Arbeit unterbrochen und Akku laden.
- Akku **6** nicht überladen, das verkürzt seine Lebensdauer.
- Akku **6** bei Zimmertemperatur von 10°C bis 40°C (50°F - 104°F) laden.
- Akku **6**, wenn er längere Zeit nicht benutzt wird, alle 6 Monate laden.
- Verschlossene Akkus rechtzeitig ersetzen. Nachlassende Leistung oder deutlich kürzere Laufzeiten des Elektrowerkzeugs sind ein Hinweis darauf, dass der Akku **6** verschlissen ist und ausgetauscht werden sollte. Beachten Sie, dass sich der Akku **6** bei Temperaturen unter 0°C schneller entlädt.
- Falls das Elektrowerkzeug lange ohne Benutzung gelagert wurde wird empfohlen, den Akku **6** bei Raumtemperatur zu lagern, die Akkuladung sollte bei 50% liegen.

Reinigung des Elektrowerkzeuges

Die regelmäßige Reinigung Ihres Elektrowerkzeugs ist eine unerlässliche Voraussetzung für lange Lebensdauer.

After-Sales Service und Anwendungsdienstleistungs-Service

Unser After-Sales-Service beantwortet Ihre Fragen zur Instandhaltung und Reparatur Ihres Produkts sowie zu Ersatzteilen. Informationen über unsere Servicestellen, Teile-Diagramme und Informationen finden Sie außerdem unter: www.crown-tools.com.

Transport des Elektrowerkzeuges

- Während des Transports darf kategorische kein mechanischer Druck auf die Verpackung ausgeübt werden.
- Beim Abladen / Aufladen ist es unzulässig, irgendeine Technologie zu verwenden, die auf dem Grundsatz der befestigenden Verpackung beruht.

Li-Ion Batterie

Die Li-Ion enthaltenden Batterien fallen unter die Bestimmungen des Gefahrgutrechts. Der Benutzer kann die Batterien ohne weitere Anforderungen auf der Straße transportieren.

Wenn der Transport von Dritten durchgeführt wird (z.B. Lufttransport oder Spedition) müssen besondere Anforderungen an Verpackung und Etikettierung beachtet werden. Es ist erforderlich, zur Vorbereitung des zu versendenden Gegenstands einen Experten für Gefahrgut zu konsultieren.

Batterien dürfen nur transportiert werden, wenn das Gehäuse unbeschädigt ist. Kontakte isolieren bzw. abkleben und die Batterie so einpacken, dass sie in der Verpackung nicht verrutschen kann. Bitte auch mögliche, detaillierte nationale Regelungen beachten.

Umweltschutz



Rohstoffrückgewinnung statt Müllentsorgung.

Elektrowerkzeug, Zubehör und Verpackung zur umweltfreundlichen Entsorgung trennen.

Zum sortenreinen Recycling sind Kunststoffteile gekennzeichnet.

Diese Anleitung ist aus chlorfrei gefertigtem Recycling-Papier hergestellt.

Power tool specifications

Cordless work light		CT26008HX
Power tool code		424822
Rated voltage	[V]	20 *
Battery type		Li-Ion
LED power	[W]	3
Luminous flux	[lm]	180-250
Max. tilt angle of swivel head		270°
Lighting duration, approx. (depending on battery capacity):		
- 2 Ah	[h]	~12
- 4 Ah	[h]	~24
Weight (without battery)	[kg] [lb]	0,42 0.93
Safety class		III

* Maximum initial battery voltage (measured without workload) is 20 Volts. Nominal voltage is 18 Volts.

CE Declaration of conformity

We declare under our sole responsibility that the product described under "Power tool specifications" is in conformity with all relevant provisions of the directives 2006/42/EC including their amendments and complies with the following standards:

EN 60598-2-4,
EN 60598-1,
EN 62471,
EN 62778,
EN 61347-2-13,
EN 61347-1,
EN 55015,
EN 61547.

Certification
manager

Wu Cunzhen

Merit Link International AG
Stabio, Switzerland, 06.11.2019



WARNING - To reduce the risk of injury, user must read instruction manual!

General safety rules



WARNING! Read all safety warnings, instructions, illustrations and specifications provided with this power tool. Failure to follow the warnings and instructions

may result in electric shock, fire and / or serious injury.

Save all warnings and instructions for future reference.

The term "power tool" in the warnings refers to your mains-operated (corded) power tool or battery-operated (cordless) power tool.



Do not direct a flashlight beam at people or animals and do not look at a direct or reflected flashlight beam. The flashlight beam can blind people, cause an accident, or damage the eyes.

- When used, some parts of the power tool become very hot, so do not use power tools in explosive environments, for example, in the presence of flammable liquids, gases or dust. It is also strictly forbidden to cover the working flashlight, it can lead to overheating and cause a fire.

- The minimum distance between the power tool and the illuminated surfaces must be at least 0,2m (see fig. 8). Otherwise there is a danger of heating the illuminated objects, which can cause a fire.

- The power tool should be positioned so that minimum distance between the user and the light source must be at least 0,998m, to prevent the user from prolonged staring at the light at a short distance.

- Do not expose the power tool to rain or moisture. Water entering inside the power tool may cause a breakdown. In this case warranty repair will be denied.
- Do not use the power tool for lighting when driving (e.g. when riding a bicycle).

- Do not use the power tool for permanent room lighting (instead of fixed lighting fixtures).

English

- When not in use, the power tool must be stored with the battery disconnected, out of the reach of children. Do not allow persons who have not get acquainted with the power tool or these instructions to use the power tool. Power tools are dangerous in the hands of untrained users.
- When temperature protection has triggered (in case of automatic turn off of the power tool) do not turn on the power tool immediately, wait a while for the power tool and the battery to cool down. Otherwise the battery may be damaged.
- The persons with lowered psychophysical or mental aptitudes as well as children can not operate the power tool, if they are not supervised or instructed about use of the power tool by a person responsible for their safety.
- Keep handles and grasping surfaces dry, clean and free from oil and grease. Slippery handles and grasping surfaces do not allow for safe handling and control of the tool in unexpected situations.

Battery tool use and care

- **Recharge only with the charger specified by the manufacturer.** A charger that is suitable for one type of battery pack may create a risk of fire when used with another battery pack.
- **Use power tools only with specifically designated battery packs.** Use of any other battery packs may create a risk of injury and fire.
- **When battery pack is not in use, keep it away from other metal objects, like paper clips, coins, keys, nails, screws or other small metal objects, that can make a connection from one terminal to another.** Shorting the battery terminals together may cause burns or a fire.
- **Under abusive conditions, liquid may be ejected from the battery; avoid contact. If contact accidentally occurs, flush with water. If liquid contacts eyes, additionally seek medical help.** Liquid ejected from the battery may cause irritation or burns.
- **Avoid unintentional switching on. Ensure the on / off switch is in the off position before inserting battery pack.** Carrying the power tool with your finger on the on / off switch or inserting the battery pack into power tools that have the switch in accidents.
- **Do not open the battery.** Danger of circuit.
- **In case of damage and improper use of the battery, vapors may be emitted. Provide for fresh air and seek medical help in case of complaints.** The vapors can irritate the respiratory system.
- **When the battery is defective, liquid can escape and come into contact with adjacent components.** Check any parts concerned. Clean such parts or replace them, if required.
- **Protect the battery against heat, e.g., also against continuous sun irradiation and fire.** There is danger of explosion.



WARNING! Read all safety warnings and all instructions.

- **Protect the battery charger from rain and moisture.** The penetration of water in a battery charger increases the risk of electric shock.
- **Do not charge other batteries.** The battery charger is suitable only for charging lithium ion batteries within the listed voltage range. Otherwise there is danger of fire and explosion.
- **Keep the battery charger clean.** Contamination may cause the danger of electric shock.







- **Check the battery charger, cable and plug each time before using. Do not use the battery charger when defects are detected. Do not open the battery charger yourself and have it repaired only by qualified personnel using original spare parts.** Damaged battery chargers, cables and plugs increase the risk of electric shock.
- **Do not operate the battery charger on easily inflammable surfaces (e.g. , paper , textiles , etc.) or in combustible environments.** There is danger of fire due to the heating of the battery charger during charging.



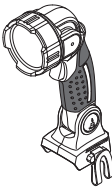





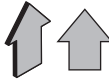

Service

- **Have your power tool serviced by a qualified repair person using only identical replacement parts.** This will ensure that the safety of the power tool is maintained.
- The light source cannot be replaced by user. If the light source fails, it must only be replaced at an authorized **CROWN** service center.

Symbols used in the manual

Following symbols are used in the operation manual, please remember their meanings. Correct interpretation of the symbols will allow correct and safe use of the power tool.

Symbol	Meaning
	Cordless work light Sections marked gray - soft grip (with insulated surface).
	Serial number sticker: CT ... - model; XX - date of manufacture; XXXXXXXX - serial number.
	Read all safety regulations and instructions.
	Do not heat the battery above 45°C. Protect from prolonged exposure to direct sunlight.
	Do not dispose of the battery in a domestic waste container.
	Do not dispose of the battery in the fire.

Symbol	Meaning
	Protect the battery from the rain.
	Battery charging time.
	Movement direction.
	Rotation direction.
	Locked.
	Unlocked.
III	Protection class.
	A sign certifying that the product complies with essential requirements of the EU directives and harmonized EU standards.
	Attention. Important.
	Useful information.
	Do not dispose of the power tool in a domestic waste container.

Power tool designation

The cordless work light is designed to illuminate certain parts of space in the dark or in low light conditions. It is suitable for indoor and outdoor use.

Power tool components

- 1 Swivel head
- 2 On / off switch
- 3 Body
- 4 Lock button of body position
- 5 Belt clip *
- 6 Battery *
- 7 Charger *

- 8 Battery lock *
- 9 Label *
- 10 Indicator (red) *
- 11 Indicator (green) *
- 12 Control button of the state of battery charge *
- 13 Indicators of the state of battery charge *

* Optional extra

Not all of the accessories illustrated or described are included as standard delivery.

Charging procedure of the power tool battery



The power tool can be supplied without battery 6 and charger 7. Batteries 6 and chargers 7 suitable for the power tool are shown in figures 1-2.

Charging process (see fig. 3, 5)

- Press the battery lock 8 and remove the battery 6 (see fig. 3.1, 5.1).
- Connect the charger 7 to the power supply.
- Insert battery 6 into charger 7 (see fig. 3.2, 5.2).
- Disconnect the charger 7 from power supply after charging.
- Remove the battery 6 from the charger 7 and mount battery 6 in the power tool (see fig. 3.3, 5.3).

Charger indicators (see fig. 4, 6)

Charger indicators 10 and 11 inform of the battery 6 charging process. Signals of the indicators 10 and 11 are shown on the label 9 (see fig. 4, 6).

- Fig. 4.1, 6.1 - (the green indicator 11 is on, the battery 6 is not inserted in the charger 7) - the charger 7 is connected to the power network (ready for charging).
- Fig. 4.2, 6.2 - (the green indicator 11 is blinking, the battery 6 is inserted in the charger 7) - the battery 6 is being charged.
- Fig. 4.3, 6.3 - (the green indicator 11 is on, the battery 6 is inserted in the charger 7) - the battery 6 is fully charged.
- Fig. 4.4, 6.4 - (the red indicator 10 is on, the battery 6 is inserted in the charger 7) - the charging process of the battery 6 is terminated due to inappropriate temperature. When the temperature conditions are normal, the process of charging will resume.
- Fig. 4.5, 6.5 - (the red indicator 10 is blinking, the battery 6 is inserted in the charger 7) - the charging process of the battery 6 is terminated because of its failure. Replace the faulty battery 6, its further use is prohibited.



In the process of charging the battery 6 and the charger 7 become hot, it is a normal process.

Switching the power tool on / off

Switching on:

Push and release on / off switch 2.

Switching off:

Push and release on / off switch 2.

Design features of the power tool

Temperature protection

Temperature protection automatically switches off the power tool if the temperature of battery **6** exceeds 70°C. This protects the power tool from damage if the operating conditions are not complied with.

Overdischarge protection

The battery **6** is protected by the safety system against deep discharge. In case of complete discharge, the power tool is automatically switched off. **Attention: do not try to switch on the power tool when the protection system is activated the battery **6** can be damaged.**

Indicators of the state of battery charge (see fig. 4.6, 6.6)

With the push of the button **12** the indicators **13** show the state of charge of the battery **6** (see fig. 4.6, 6.6).

Swivel head (see fig. 7.1)

Swivel head **1** can be rotated relative to body **3** (angle of rotation is 180°), as shown in figure 7.1.

Body rotation (see fig. 7.2-7.3)

Body **3** can be rotated (angle of rotation 90°), as shown in figure 7.3.

- Press and hold lock button **4** (see fig. 7.2).
- Turn body **3** (see fig. 7.3).
- Release lock button **4** (see fig. 7.2).

Recommendations on the power tool operation

- Ensure that the use of the power tool will not cause violation of the safety regulations (see above).
- The minimum distance between the power tool and the illuminated surfaces must be at least 0,2m (see fig. 8). Otherwise there is a danger of heating the illuminated objects, which can cause a fire.
- Turning swivel head **1** and body **3**, you can choose the position which is the most convenient for work.
- Turn on the power tool. You can either hold the power tool in your hand, or hang it by belt clip **5** (for example, on the belt), or install it on horizontal surfaces.
- After use, turn off the power tool, wait a while for it to cool, and then put it in storage. It is recommended to store the power tool with the battery disconnected.

Power tool maintenance / preventive measures

Battery maintenance instruction

- Charge timely before the battery **6** is completely exhausted. Stop operation in low power and charge it immediately.

- Do not overcharge when the battery **6** is full, otherwise it will shorten the life time.
- Charge battery **6** in the room temperature of 10°C to 40°C (50°F to 104°F).
- Charge battery **6** every 6 months without operation for a long time.
- Replace worn out batteries in time. Decline of production or a significantly shorter runtime of the power tool after charging indicates aging of the battery **6** and the need for replacement. It should be taken into account that the battery **6** may discharge faster if the works take place in the temperature below 0°C.
- In case of long time storage without use, it is recommended to store the battery **6** at room temperature, it should be charged to 50%.

Cleaning of the power tool

An indispensable condition for a safe long-term exploitation of the power tool is to keep it clean.

After-sales service and application service

Our after-sales service responds to your questions concerning maintenance and repair of your product as well as spare parts. Information about service centers, parts diagrams and information about spare parts can also be found under: www.crown-tools.com.

Transportation of the power tools

- Categorically not to drop any mechanical impact on the packaging during transport.
- When unloading / loading is not allowed to use any kind of technology that works on the principle of clamping packaging.

Li-Ion batteries

The contained Li-Ion batteries are subject to the Dangerous Goods Legislation requirements. The user can transport the batteries by road without further requirements.

When being transported by third parties (e.g.: air transport or forwarding agency), special requirements on packaging and labelling must be observed. For preparation of the item being shipped, consulting an expert for hazardous material is required.

Dispatch batteries only when the housing is undamaged. Tape or mask off open contacts and pack up the battery in such a manner that it cannot move around in the packaging. Please also observe possibly more detailed national regulations.

Environmental protection



Recycle raw materials instead of disposing as waste.

Power tool, accessories and packaging should be sorted for environment-friendly recycling.

The plastic components are labelled for categorized recycling.

These instructions are printed on recycled paper manufactured without chlorine.

The manufacturer reserves the possibility to introduce changes.

Spécifications de l'outil électrique

Lampe de travail sans fil		CT26008HX
Code de l'outil électrique		424822
Voltage gradué	[V]	20 *
Type de batterie		Li-Ion
Puissance de la LED	[W]	3
Flux lumineux	[lm]	180-250
Angle d'inclinaison maximale de la tête pivotante		270°
Durée d'éclairage, approx. (dépend de la capacité de la batterie) :		
- 2 Ah	[h]	~12
- 4 Ah	[h]	~24
Poids (sans batterie)	[kg] [lb]	0,42 0,93
Classe de protection		III

* La tension initiale maximale de la batterie (mesurée sans charge de travail) est de 20 Volts. La tension nominale est de 18 volts

CE Déclaration de conformité

Nous déclarons sous notre propre responsabilité que le produit décrit sous "Spécifications de l'outil électrique" est en conformité avec toutes les dispositions des directives 2006/42/EC et leurs modifications ainsi qu'avec les normes suivantes :

EN 60598-2-4,
EN 60598-1,
EN 62471,
EN 62778,
EN 61347-2-13,
EN 61347-1,
EN 55015,
EN 61547.

Gestionnaire de certification

Wu Cunzhen

Merit Link International AG
Stabio, Suisse, 06.11.2019



AVERTISSEMENT - Pour diminuer le risque de blessure, l'utilisateur doit lire le manuel d'instruction !

Règles générales de sécurité



AVERTISSEMENT ! Lire tous les avertissements de sécurité, instructions, illustrations et spécifications fournis avec cet outil électrique. Le non-respect

des avertissements et des instructions peut provoquer une décharge électrique, un feu et / ou des blessures graves.

Conservé tous les avertissements et instructions pour référence ultérieure.

Le terme " outil électrique " dans les avertissements fait référence à votre outil électrique alimenté sur secteur (à cordes) ou à l'outil électrique à pile (sans fil).



Ne dirigez pas un faisceau de lampes de poche sur des personnes ou des animaux et ne regardez pas directement un faisceau de lampes de poche ou son reflet. Le faisceau de la lampe de poche peut aveugler les personnes, provoquer un accident ou endommager les yeux.

- En cours d'utilisation, certaines parties de l'outil électrique peuvent devenir très chaudes, par conséquent, n'utilisez pas les outils électriques dans des environnements explosifs, par exemple, en présence de liquides, gaz ou poussières inflammables. Il est aussi strictement interdit de couvrir la lampe torche, cela pourrait causer sa surchauffe et provoquer un incendie.

- La distance minimale entre l'outil électrique et les surfaces éclairées doit être d'au moins 0,2m (voir la fig. 8). Autrement, les objets éclairés risquent de chauffer, ce qui peut provoquer un incendie.

- L'outil électrique doit être placé de manière à ce que la distance minimale entre l'utilisateur et la source de lumière soit d'au moins 0,998m, afin que l'utilisateur ne regarde pas longtemps la lumière à une courte distance.
- N'exposez pas l'outil électrique à la pluie ou à l'humidité. La pénétration de l'eau dans l'outil électrique

peut causer une panne. Dans quel cas, la réparation sous garantie sera refusée.

- N'utilisez pas l'outil électrique pour éclairer en conduisant (par exemple en faisant du vélo).
- N'utilisez pas l'outil électrique pour éclairer une pièce en permanence (au lieu d'appareils d'éclairage fixes).
- Lorsque vous n'utilisez pas l'outil électrique, ce dernier doit être rangé avec sa batterie débranchée, hors de portée des enfants. Ne laissez pas les personnes utiliser l'outil électrique si elles ne se sont pas familiarisées avec ce dernier ou avec les présentes instructions. Les outils électriques sont dangereux entre les mains d'utilisateurs non formés.
- Lorsque la protection contre la surchauffe est déclenchée (en cas d'arrêt automatique de l'outil électrique), ne le rallumez pas immédiatement, attendez quelques instants que l'outil électrique et la batterie refroidissent. Autrement la batterie pourrait être endommagée.
- L'utilisation de l'outil électrique par des personnes ayant des aptitudes psychophysiques ou mentales faibles et des enfants ne doit pas s'effectuer sans supervision ou formation relative à l'utilisation par une personne responsable de leur sécurité.
- Garder les poignées et les surfaces de préhension au sec, propres et exemptes d'huile et de graisse. Des poignées et des surfaces de préhension glissantes ne permettent pas une manipulation et un contrôle sécurisés de l'outil dans des situations inattendues.

Utilisation et entretien des outils de la batterie

- **Rechargez uniquement avec le chargeur spécifié par le fabricant.** Un chargeur approprié pour un type de bloc batterie peut créer un risque d'incendie lorsqu'il est utilisé avec un autre bloc de batterie.
- **Utilisez des outils électriques uniquement avec des blocs de batterie spécifiquement désignés.** L'utilisation de tout autre bloc de batterie peut créer un risque de blessures et d'incendies.
- **Lorsque le bloc de batterie n'est pas utilisé, gardez-le loin des autres objets métalliques, tels que les trombones, les pièces de monnaie, les clés, les clous, vis ou autres objets métalliques qui peuvent établir une connexion d'un borne à un autre.** La mise en court-circuit des bornes de batterie peut provoquer des brûlures ou un incendie.
- **Dans des conditions abusives, le liquide peut être éjecté de la batterie ; évitez tout contact. En cas de contact accidentel, rincez à l'eau. Si le liquide entre en contact avec les yeux, cherchez en outre une aide médicale.** Le liquide éjecté de la batterie peut provoquer des irritations ou brûlures.
- **Évitez la mise en marche involontaire. Assurez-vous que l'interrupteur marche / arrêt est en position arrêt avant d'insérer le bloc de batterie.** Portez l'outil électrique avec votre doigt sur l'interrupteur marche / arrêt ou insérez le bloc batterie dans les outils électriques qui ont des interrupteurs en accidents.
- **N'ouvrez - pas la batterie.** Risque de court - circuit.
- **En cas d'endommagement et d'utilisation incorrecte de la batterie, des vapeurs peuvent être émises. Favorisez de l'air frais et consultez un médecin en cas d'affection.** Les vapeurs peuvent irriter le système respiratoire.
- **Lorsque la batterie est défectueuse, le liquide peut s'échapper et entrer en contact avec des composants adjacents.** Vérifiez les parties concernées. Nettoyez ces parties ou remplacez - les, si nécessaire.

• **Protégez la batterie contre la chaleur, par exemple, également contre l'irradiation solaire continue et les incendies.** Il existe un risque d'explosion.



AVERTISSEMENTS ! Lisez tous les avertissements de sécurité et les instructions.

- **Protégez le chargeur de la batterie de la pluie ou de l'humidité.** La pénétration de l'eau dans le chargeur de la batterie augmente le risque choc électrique.
- **Ne chargez pas d'autres batteries.** Le chargeur de la batterie est approprié uniquement pour charger des batteries au lithium-ion dans la gamme de tension indiquée. Autrement, il existe un risque d'incendie et d'explosion.
- **Gardez le chargeur de la batterie propre.** La contamination peut provoquer un risque de choc électrique.
- **Vérifiez le chargeur de la batterie, le câble et la fiche chaque fois avant leur utilisation. N'utilisez pas le chargeur de batterie lorsque des défauts sont détectés. N'ouvrez pas le chargeur de batterie vous - même et ne le réparez que par du personnel qualifié à l'aide de pièces de rechange d'origine.** Les chargeurs de batterie, les câbles et les fiches endommagés augmentent le risque de choc électrique.
- **N'utilisez pas le chargeur de batterie sur des surfaces facilement inflammables (par exemple, papier, tissus, etc.) ou dans des environnements combustibles.** Il existe un risque d'incendie pouvant être provoqué par le réchauffement du chargeur de la batterie durant chargement.

Entretien

- **L'entretien de votre outil électrique doit être effectué par un réparateur qualifié au moyen de pièces de remplacement identiques.** Cela garantira une sécurité de l'outil électrique en permanence.
- La source de lumière ne peut pas être remplacée par l'utilisateur. Si elle tombe en panne, elle doit être remplacée uniquement par le centre de dépannage agréé de **CROWN**

Les symboles utilisés dans le manuel d'utilisation

Le manuel d'utilisation utilise les symboles ci-dessous. Pensez à lire attentivement leur signification. La bonne interprétation des symboles permet de bien utiliser l'instrument en toute sécurité.

Symbole

Légende

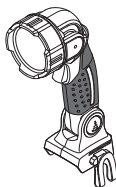

Lampe de travail sans fil
Les zones grisées représentent une applique molle (à la surface isolée).

Symbole	Légende
	Étiquette avec le numéro d'usine: CT ... - modèle; XX - date de fabrication; XXXXXX - numéro d'usine.
	Lisez attentivement toutes les consignes de sécurité et les instructions.
	Ne réchauffez pas la batterie au-dessus de 45°C. Conservez à l'abri des rayons directs du soleil.
	Ne jetez pas la batterie avec les déchets ménagers.
	Ne jetez pas la batterie dans le feu.
	Ne laissez pas la batterie sous la pluie.
	Temps de chargement de la batterie.
	Sens du mouvement.
	Sens de la rotation.
	Bloqué.
	Débloqué.
III	Classe de protection.
	Signe certifiant que l'article correspond aux directives CE et aux standards harmonisés de l'Union Européenne.
	Attention. Information importante.

Symbole	Légende
	Information utile.
	Ne jetez pas l'outillage électrique avec les déchets ménagers.

Désignation de l'outil électrique

L'éclairage de travail sans fil est conçu pour éclairer certaines parties de l'espace qui sont dans l'obscurité ou peu éclairées. Il convient à une utilisation à l'intérieur ou à l'extérieur.

Composants de l'outil électrique

- 1 Tête pivotante
- 2 Interrupteur marche / arrêt
- 3 Châssis
- 4 Bouton de verrouillage de la position du corps
- 5 Pince de bande *
- 6 Batterie *
- 7 Chargeur *
- 8 Système de blocage de la batterie *
- 9 Étiquette du chargeur *
- 10 Voyant (rouge) *
- 11 Voyant (vert) *
- 12 Bouton de contrôle de charge de la batterie *
- 13 Voyant de charge de la batterie *

* Accessoires

Une partie des accessoires représentés et décrits ne figurent pas dans la livraison.

Méthode de recharge de la batterie de l'outil électrique

L'outil électrique peut être fourni sans la batterie 6 ni le chargeur 7. Les batteries 6 et les chargeurs 7 adaptés à l'outil électrique sont illustrés aux figures 1-2.

Recharge (voir les fig. 3, 5)

- Appuyez sur le verrou de batterie 8 et retirez la batterie 6 (voir les fig. 3.1, 5.1).
- Branchez le chargeur 7 au secteur.
- Insérez la batterie 6 dans le chargeur 7 (voir les fig. 3.2, 5.2).
- Débranchez le chargeur 7 de l'alimentation après l'achèvement de l'alimentation.
- Retirez la batterie 6 du chargeur 7 et montez la batterie 6 dans l'outil électrique (voir les fig. 3.3, 5.3).

Indicateurs du chargeur (voir les fig. 4, 6)

Les voyants 10 et 11 du chargeur indiquent l'avancement du chargement de la batterie 6. Les signaux des voyants 10 et 11 sont indiqués sur l'étiquette 9 (voir les fig. 4, 6).

- Fig. 4.1, 6.1 - (le témoin vert **11** est allumé, la batterie **6** n'est pas connectée au chargeur **7**) - celui-ci est branché sur le réseau électrique (prêt à charger).
- Fig. 4.2, 6.2 - (le témoin vert **11** clignote, la batterie **6** est connectée au chargeur **7**) - elle est en charge.
- Fig. 4.3, 6.3 - (le témoin vert **11** est allumé, la batterie **6** est connectée au chargeur **7**) - elle est complètement chargée.
- Fig. 4.4, 6.4 - (le témoin rouge **10** est allumé, la batterie **6** est connectée au chargeur **7**) - la charge de la batterie **6** a été interrompue à cause d'une température inadaptée. Lorsque les conditions de température seront normales, la charge reprendra.
- Fig. 4.5, 6.5 - (le témoin rouge **10** clignote, la batterie **6** est connectée au chargeur **7**) - la charge de la batterie **6** a été interrompue à cause d'un dysfonctionnement. Changez la batterie **6** défectueuse, il est interdit de continuer à l'utiliser.



Lors du chargement, la batterie **6** et le chargeur **7** se mettent à chauffer ; c'est tout à fait normal.

Mettre en marche / arrêter l'outil électrique

Activer:

Pousser et relâcher le sélecteur marche / arrêt **2**.

Désactiver:

Pousser et relâcher le sélecteur marche / arrêt **2**.

Caractéristiques de l'outil électrique

Protection contre la température

La protection contre la surchauffe éteint automatiquement l'outil électrique si la température de la batterie **6** dépasse 70°C. Ceci protège l'outil électrique contre les dommages si les conditions d'utilisation ne sont pas respectées.

Protection contre les décharges excessives

La batterie **6** est protégée par le système de sécurité contre les décharges profondes. En cas de décharge complète, l'outil électrique s'éteint automatiquement. **Attention : ne pas essayer d'allumer l'outil électrique lorsque le système de protection est activé, la batterie **6** peut être endommagée.**

Témoins de l'état de charge de la batterie (voir les fig. 4.6, 6.6)

Si vous appuyez sur le bouton **12**, le voyant **13** se met à indiquer le niveau de charge de la batterie **6** (voir les fig. 4.6, 6.6).

Tête pivotante (voir la fig. 7.1)

La tête pivotante **1** peut être tournée par rapport au corps **3** (l'angle de rotation est de 180°), comme illustré figure 7.1.

Rotation du corps (voir les fig. 7.2-7.3)

Le corps **3** peut être tourné (l'angle de rotation est de 90°), comme illustré figure 7.3.

- Appuyez le bouton de verrouillage **4** et maintenez-le enfoncé (voir la fig. 7.2).
- Tournez le corps **3** (voir la fig. 7.3).
- Relâchez le bouton de verrouillage **4** (voir la fig. 7.2).

Recommandations pour utilisation de l'outil électrique

- Assurez-vous que l'utilisation de l'outil électrique n'enfreint pas les consignes de sécurité (voir ci-dessus).
- La distance minimale entre l'outil électrique et les surfaces éclairées doit être d'au moins 0,2m (voir la fig. 8). Autrement, les objets éclairés risquent de chauffer, ce qui peut provoquer un incendie.
- En tournant la tête pivotante **1** et le corps **3**, vous pouvez choisir la position la plus pratique pour travailler.
- Allumez l'outil électrique. Vous pouvez tenir l'outil électrique à la main ou l'accrocher à l'aide du clip de ceinture **5** (par exemple, à la ceinture), ou vous pouvez l'installer sur des surfaces horizontales.
- Après utilisation, éteignez l'outil électrique, attendez quelques instants qu'il refroidisse, et rangez-le. Il est recommandé de ranger l'outil électrique avec la batterie débranchée.

Entretien de l'outil électrique / mesures préventives

Instructions d'entretien de la batterie

- Chargez à temps la batterie **6** avant qu'elle ne soit complètement à plat. Arrêtez l'utilisation en courant faible et chargez-la immédiatement.
- Quand la batterie **6** est chargée, ne la surchargez pas pour ne pas raccourcir sa durée de service.
- Chargez la batterie **6** à température ambiante, de 10°C à 40°C (50°F à 104°F).
- Chargez la batterie **6** tous les 6 mois lorsqu'elle n'est pas en utilisation pendant longtemps.
- Remplacer les batteries usagées à temps. Une baisse notable de la puissance de l'outil électrique après chargement indique que la batterie **6** est usagée et qu'il faut la remplacer. A noter, que la batterie **6** peut se décharger rapidement si la température de l'environnement de travail est de moins de 0°C.
- Si l'outil a été rangé longtemps sans l'avoir utilisé, il est conseillé de ranger la batterie **6**, à température de la pièce ; elle devrait être chargée à 50%.

Nettoyage de l'outil électrique

Un critère indispensable pour utiliser le l'outil électrique sur le long terme est de le nettoyer régulièrement.

Services après-vente et d'application

Notre service après-vente répond à vos questions concernant l'entretien et la réparation de votre appareil et de ses pièces de rechange. Des informations sur les centres d'entretien, les schémas des pièces de rechange et les pièces de rechange sont également disponibles à l'adresse suivante: www.crown-tools.com.

Transport des outils électriques

- Éviter strictement tout impact mécanique sur l'emballage pendant le transport.
- Lors du déchargement / chargement, il est interdit d'utiliser tout type de technologie fonctionnant sur le principe de serrage de l'emballage.

Batteries Li-Ion

Les batteries Li-Ion utilisées sont soumises aux exigences réglementaires relatives au transport des marchandises dangereuses. L'utilisateur peut donc transporter les batteries par route sans exigences supplémentaires.

Pendant le transport par des tiers (par exemple, une agence de transport aérien ou d'expédition), des exigences particulières relatives à l'emballage et à l'étiquetage doivent être respectées. Pour préparer l'ar-

ticle expédié, il est nécessaire de consulter un expert en matières dangereuses.

Expédier les batteries uniquement lorsque le boîtier n'est pas endommagé. Mettre du ruban adhésif ou cache sur les contacts à fermeture et emballer la batterie de sorte qu'elle ne puisse pas bouger dans l'emballage. Bien vouloir respecter également les réglementations nationales éventuellement plus détaillées.

Protection de l'environnement



Récupération des matières premières plutôt qu'élimination des déchets.

Séparer l'outil électrique, les accessoires et l'emballage pour un recyclage écologique.

Nos pièces plastiques ont ainsi été marquées en vue d'un recyclage sélectif des différents matériaux.

Ce manuel d'instructions a été fabriqué à partir d'un papier recyclé blanchi en l'absence de chlore.

Le fabricant se réserve le droit d'apporter des changements.

Specifiche tecniche dell'utensile elettrico

Torcia a batteria		CT26008HX
Codice utensile elettrico		424822
Voltaggio	[V]	20 *
Tipo di batteria		Li-Ion
Potenza del LED	[W]	3
Flusso luminoso	[lm]	180-250
Massimo angolo di inclinazione della testina oscillante		270°
Durata dell'illuminazione, approssimativa (a seconda della capacità della batteria):		
- 2 Ah	[h]	~12
- 4 Ah	[h]	~24
Peso (senza batteria)	[kg] [lb]	0,42 0,93
Classe di sicurezza		III

* La tensione massima iniziale della batteria (misurata senza carico di lavoro) è 20 Volt. La tensione nominale è 18 Volt.

CE Dichiarazione di conformità

Dichiariamo sotto la nostra piena responsabilità che il prodotto descritto nella sezione "Specifiche tecniche dell'utensile elettrico" è conforme a tutte le disposizioni pertinenti delle Direttive 2006/42/EC e alle relative modifiche, nonché alle seguenti Normative:

EN 60598-2-4,
EN 60598-1,
EN 62471,
EN 62778,
EN 61347-2-13,
EN 61347-1,
EN 55015,
EN 61547.

Responsabile
della certificazione

Wu Cunzhen

Merit Link International AG
Stabio, Svizzera, 06.11.2019

delle avvertenze e delle istruzioni può causare scosse elettriche, incendi e / o lesioni gravi.

Conservare tutte le avvertenze e le istruzioni per riferimenti futuri.

Il termine "utensile elettrico" nelle avvertenze si riferisce all'utensile elettrico alimentato dalla rete (via cavo) o alimentato a batteria (senza cavo).



Non dirigere il fascio di luce della torcia verso persone o animali e non guardare il fascio di luce né direttamente né riflesso. Il fascio di luce potrebbe accecare le persone, provocare un incidente o danneggiare gli occhi.

- Durante l'uso alcune parti dell'elettroscopio diventano molto calde, pertanto non utilizzare gli elettroscopi in ambienti esplosivi, per esempio, in presenza di liquidi, gas o polveri infiammabili. È inoltre rigorosamente vietato coprire la torcia in funzione in quanto ciò potrebbe causare surriscaldamento e provocare un incendio.
- La distanza minima tra l'elettroscopio e le superfici illuminate dev'essere almeno 0,2m (vedi fig. 8). In caso contrario ci sarebbe il rischio di riscaldare gli oggetti illuminati provocando un incendio.
- L'elettroscopio dev'essere posizionato in modo tale che la distanza minima tra l'utente e la fonte luminosa sia di almeno 0,998m, per evitare che l'utente fissi la luce a breve distanza per un tempo prolungato.
- Non esporre l'elettroscopio a pioggia o umidità. L'ingresso di acqua nell'elettroscopio potrebbe provocare un guasto. In tal caso verrebbe negata la riparazione in garanzia.
- Non utilizzare l'elettroscopio per illuminare durante la guida (per esempio mentre si va in bicicletta).



ATTENZIONE - Per ridurre il rischio di lesioni, l'operatore deve leggere il manuale di istruzioni!

Regole generali di sicurezza



ATTENZIONE! Leggere tutte le avvertenze di sicurezza, le istruzioni, le illustrazioni e le specifiche fornite con questo elettroscopio. La mancata osservanza

- Non utilizzare l'elettrotensile per illuminare un ambiente in modo permanente (invece di apparecchi di illuminazione fissi).
- Quando non viene utilizzato, l'elettrotensile dev'essere conservato con la batteria scollegata, fuori dalla portata dei bambini. Non consentire l'utilizzo dell'elettrotensile a persone che non hanno familiarità con esso o con queste istruzioni. Gli elettrotensili sono pericolosi nelle mani di utenti non preparati.
- Qualora scatti la protezione della temperatura (in caso di spegnimento automatico dell'elettrotensile) non riaccendere immediatamente l'elettrotensile, attendere un po' per lasciar raffreddare la batteria. In caso contrario la batteria potrebbe essere danneggiata.
- Le persone con attitudini psicofisiche o mentali ridotte così come anche i bambini non possono usare l'utensile elettrico, se non sotto la supervisione o istruiti da una persona responsabile della loro sicurezza circa l'uso dell'utensile elettrico.
- Mantenere le maniglie e le superfici di presa asciutte, pulite e prive di olio e grasso. Maniglie e impugnature sdruciolevoli non consentono una manipolazione sicura e il controllo dell'utensile in situazioni impreviste.

Utilizzo e manutenzione della batteria

- **Ricaricare la batteria esclusivamente con il caricatore specificato dal produttore.** Un caricatore adatto per un tipo di batteria può esporre al rischio d'incendio se usato con una batteria diversa.
- **Utilizzare utensili elettrici con gruppi batteria specificatamente designati.** L'utilizzo di eventuali altri gruppi batteria può creare un rischio di lesione e incendio.
- **Quando il gruppo batteria non è in uso, tenere lontano da altri oggetti metallici, come graffette, monete, chiavi, chiodi, viti o altri piccoli oggetti metallici, che potrebbero effettuare una connessione tra i due terminali.** L'eventuale connessione dei due terminali può causare ustioni o incendi.
- **In condizioni di abuso della batteria, del liquido potrebbe fuoriuscire; evitare il contatto. In caso di accidentale contatto con il liquido, sciacquare con acqua. Se il liquido viene in contatto con gli occhi, rivolgersi immediatamente ad un medico.** Il liquido che fuoriesce dalla batteria può causare irritazioni o ustioni.
- **Evitare accensioni involontarie. Assicurarsi che l'interruttore on / off è in posizione off prima di inserire il gruppo batteria.** Trasportare l'utensile elettrico con il dito sull'interruttore on / off o inserire il gruppo batteria in utensili elettrici quando l'interruttore è su on può causare incidenti.
- **Non aprire la batteria.** Pericolo di corto circuito.
- **Possono essere emessi dei vapori in caso di danno o uso improprio della batteria. Aerare l'ambiente e consultare il medico in caso di disturbi.** I vapori possono irritare le vie respiratorie.
- **Quando la batteria è difettosa del liquido potrebbe fuoriuscire e venire a contatto con i componenti adiacenti.** Controllare tutte le parti interessate. Pulire queste parti o sostituirle, se necessario.
- **Proteggere la batteria dal calore, per esempio anche dai raggi del sole o fuoco.** C'è pericolo di esplosione.



ATTENZIONE! Leggere tutte le avvertenze di sicurezza e tutte le istruzioni.



- **Proteggere il caricabatteria da pioggia e umidità.** La penetrazione di acqua in un caricabatteria aumenta il rischio di folgorazione.
- **Non caricare altre tipi di batterie.** Il caricabatteria è adatto solo per caricare batterie agli ioni di litio entro i limiti della tensione indicata. In caso contrario v'è il pericolo di incendio ed esplosione.
- **Tenere il caricabatteria pulito.** La contaminazione può causare il pericolo di scossa elettrica.
- **Controllare il caricabatteria, il cavo e la spina prima di ogni utilizzo. Non utilizzare il caricabatteria quando vengono rilevati difetti. Non aprire voi stessi il caricabatteria e farlo riparare da personale qualificato usando ricambi originali.** Carica batterie, cavi e spine danneggiati aumentano il rischio di scosse elettriche.
- **Non utilizzare il caricabatteria su superfici facilmente infiammabili (ad esempio, carta, tessuti, ecc.) o in ambienti con presenza di polveri o sostanze combustibili.** Pericolo d'incendio dovuto al surriscaldamento del caricabatteria durante il funzionamento.

Servizio

- **Far riparare l'utensile elettrico da una persona qualificata utilizzando solo parti di ricambio identiche.** Questo assicurerà che sia mantenuta la sicurezza dell'utensile.
- La fonte luminosa non può essere sostituita dall'utente. Qualora dovesse guastarsi, potrà essere sostituita solo da un centro assistenza **CROWN** autorizzato.

Simboli usati nel manuale

I simboli qui di seguito sono usati nel manuale di istruzioni, si prega di ricordare il loro significato. Una corretta interpretazione dei simboli consentirà un uso corretto e sicuro dell'apparecchio.

Simbolo	Significato
	Torcia a batteria Sezioni marcate in grigio - impugnatura morbida (con superficie isolata).
	Adesivo numero di serie: CT ... - modello; XX - data di fabbricazione; XXXXXXX - numero di serie.



Leggi tutte le norme di sicurezza e le istruzioni.

Simbolo	Significato
	Non far riscaldare la batteria con temperatura superiore a 45°C. Proteggere dall'esposizione prolungata ai raggi solari.
	Non gettare la batteria in un contenitore di rifiuti domestici.
	Non gettare la batteria nel fuoco.
	Proteggere la batteria dalla pioggia.
	Tempo di ricarica per la batteria.
	Senso del movimento.
	Senso di rotazione.
	Bloccato.
	Sbloccato.
III	Protezione.
	Un segno che certifica che il prodotto è conforme ai requisiti essenziali delle direttive UE e gli standard armonizzati a livello comunitario.
	Attenzione. Importante.
	Informazioni utili.
	Non smaltire l'apparecchio in un contenitore per rifiuti domestici.

Designazione utensile elettrico

La luce di lavoro cordless è progettata per illuminare alcune porzioni di spazio in condizioni di oscurità o di scarsa illuminazione. È adatta per l'uso in ambiente sia interno che esterno.

Componenti dell'utensile elettrico

- 1 Testina oscillante
- 2 Interruttore on / off
- 3 Corpo
- 4 Pulsante di bloccaggio della posizione del corpo
- 5 Clip per cintura *
- 6 Batteria *
- 7 Caricabatteria *
- 8 Blocco batteria *
- 9 Etichetta caricabatteria *
- 10 Spia (rossa) *
- 11 Spia (verde) *
- 12 Pulsante controllo stato carica della batteria *
- 13 Spie che indicano stato carica della batteria *

* Optional

Non tutti gli accessori illustrati o descritti fanno parte della dotazione standard.

Procedura per ricaricare la batteria dell'utensile elettrico



L'elettro utensile può essere fornito senza batteria 6 e caricabatterie 6. Le batterie 6 e i caricabatterie 6 adatti per l'elettro utensile sono illustrati nelle figure 1-2.

Procedura per la ricarica (vedi fig. 3, 5)

- Premere il pulsante blocco batteria 8 e rimuovere la batteria 6 (vedi fig. 3.1, 5.1).
- Connettere il caricatore 7 dalla rete elettrica.
- Inserire la batteria 6 sul caricatore 7 (vedi fig. 3.2, 5.2).
- Disconnettere il caricatore 7 dall'alimentatore dopo la ricarica.
- Rimuovere la batteria 6 dal caricatore 7 e montare la batteria 6 sull'apparecchio elettrico (vedi fig. 3.3, 5.3).

Spie luminose caricatore (vedi fig. 4, 6)

Le spie 10 e 11 del caricabatteria, indicano lo stato di carica della batteria 6. I segnali dati dalle spie 10 e 11 sono mostrati nell'etichetta 9 (vedi fig. 4, 6).

- Fig. 4.1, 6.1 - (l'indicatore verde 11 è acceso, la batteria 6 non è inserita nel caricatore 7) - il caricatore 7 è collegato alla rete di alimentazione (pronto per caricare).
- Fig. 4.2, 6.2 - (l'indicatore verde 11 lampeggia, la batteria 6 è inserita nel caricatore 7) - la batteria 6 viene caricata.
- Fig. 4.3, 6.3 - (l'indicatore verde 11 è acceso, la batteria 6 è inserita nel caricatore 7) - la batteria 6 è completamente carica.

- Fig. 4.4, 6.4 - (l'indicatore rosso **10** è acceso, la batteria **6** è inserita nel caricatore **7**) - il processo di carica della batteria **6** viene interrotto a causa di temperature inadeguate. Quando le condizioni di temperatura sono normali, il processo di ricarica riprenderà.
- Fig. 4.5, 6.5 - (l'indicatore rosso **10** lampeggia, la batteria **6** è inserita nel caricatore **7**) - il processo di carica della batteria **6** viene interrotto a causa del suo guasto. Sostituire la batteria difettosa **6**, il suo ulteriore utilizzo è vietato.



E' normale, che durante l'operazione di carica della batteria 6 il caricabatteria 7 diventa caldo.

Accensione / spegnimento dell'utensile elettrico

Accensione:

Premere e rilasciare l'interruttore on / off **2**.

Spegnimento:

Premere e rilasciare l'interruttore on / off **2**.

Caratteristiche dell'utensile elettrico

Protezione temperatura

La protezione della temperatura spegne automaticamente l'elettro utensile se la temperatura della batteria **6** supera i 70°C. Questa protegge l'elettro utensile da danni se le condizioni operative non vengono rispettate.

Protezione per evitare che le batterie si scarichino eccessivamente

La batteria **6** è protetta dal sistema di sicurezza che evita che si scarichi in profondità. Qualora dovesse scaricarsi completamente, l'elettro utensile si spegnerà automaticamente. **Attenzione: non tentare di accendere l'elettro utensile quando il sistema di protezione è attivato, la batteria 6 potrebbe esserne danneggiata.**

Indicatori dello stato di carica della batteria (vedi fig. 4.6, 6.6)

Premendo il pulsante **12** le spie **13** mostrano lo stato di carica della batteria **6** (vedi fig. 4.6, 6.6).

Testina oscillante (vedi fig. 7.1)

La testina oscillante **1** può essere ruotata rispetto al corpo **3** (l'angolo di rotazione è 180°), come illustrato nella figura 7.1.

Rotazione del corpo (vedi fig. 7.2-7.3)

Il corpo **3** può essere ruotato (angolo di rotazione 90°), come mostrato in figura 7.3.

- Tenere premuto il pulsante di bloccaggio **4** (vedi fig. 7.2).
- Ruotare il corpo **3** (vedi fig. 7.3).
- Rilasciare il pulsante di bloccaggio **4** (vedi fig. 7.2).

Raccomandazioni sull'uso dell'utensile elettrico

- Assicurarsi che l'uso dell'elettro utensile non causi violazione delle norme di sicurezza (vedere sopra).
- La distanza minima tra l'elettro utensile e le superfici illuminate dev'essere almeno 0,2m (vedi fig. 8). In caso contrario ci sarebbe il rischio di riscaldare gli oggetti illuminati provocando un incendio.
- Ruotando la testina oscillante **1** e il corpo **3** si può scegliere la posizione più comoda per lavorare.
- Accendere l'elettro utensile. Si può tenere l'elettro utensile in mano, agganciarlo con la clip da cintura **5** (per esempio sulla cintura), oppure installarlo su superfici orizzontali.
- Dopo l'uso, spegnere l'elettro utensile, attendere un po' per lasciarlo raffreddare, quindi riporlo. Si consiglia di conservare l'elettro utensile con la batteria scollegata.

Manutenzione dell'utensile elettrico / misure preventive

Istruzioni manutenzione batteria

- Caricare dovutamente la batteria **6** prima che sia completamente scarica. Interrompere l'operazione in bassa potenza e caricarla immediatamente.
- Non caricare ulteriormente se la batteria **6** è già completamente carica; questo provoca la diminuzione della vita della batteria.
- Carica la batteria **6** ad una temperatura compresa tra 10°C e 40°C (50°F e 104°F).
- Caricare la batteria **6** ogni 6 mesi se non usata per lunghi periodi.
- Rimpiazzare le batterie scariche per tempo. Un declino di performance o un accorciamento della durata massima d'utilizzo indica l'invecchiamento della batteria **6** e la necessità di rimpiazzarla. Si dovrebbe tenere conto che la batteria **6** può durare meno se si opera a temperature inferiori agli 0°C.
- Nel caso in cui l'apparecchio elettrico non è usato per un lungo periodo, si consiglia di conservare la batteria **6** a temperatura ambiente, con un livello di carica al 50%.

Pulitura dell'utensile elettrico

Una condizione indispensabile per un uso sicuro e a lungo termine dell'utensile elettrico è quella di tenerlo pulito.

Servizio post-vendita e application service

Il nostro servizio post-vendita risponde alle vostre domande riguardanti la manutenzione e la riparazione del prodotto, così come parti di ricambio. Informazioni su centri di servizio, schemi delle parti e informazioni su parti di ricambio possono essere trovate a: www.crown-tools.com.

Trasporto degli apparecchi elettrici

- Categoricamente non far cadere alcun oggetto sulla confezione durante il trasporto.

- Durante lo scarico / carico, non si possono utilizzare qualsiasi tipo di tecnologia che funziona sul principio bloccaggio imballaggi.

Batterie al Li-Ion

Le batterie al Li-Ion disponibili sono soggette alla Legislazione requisiti Merci Pericolose. L'utente può trasportare le batterie su strada senza ulteriori requisiti. Quando trasportate da terzi (es: trasporto aereo o agenzia spedizioni), devono essere osservati dei requisiti speciali per quanto riguarda l'imballaggio e l'etichettatura. E' richiesto la consultazione da parte di un esperto in materiali pericolosi, nella preparazione del prodotto per la spedizione.

Le batterie possono essere trasportate solo se il contenitore è intatto. Mettere del nastro o mascherare i contatti aperti e imballare la batteria in modo che non

possa muoversi all'interno della confezione. Si prega di osservare anche le eventuali norme nazionali più dettagliate.

Protezione dell'ambiente



Riciclare la materia prima invece di buttarla.

L'utensile elettrico, accessori e imballaggio devono essere selezionati per essere riciclati nel rispetto dell'ambiente.

Le parti in plastica sono contrassegnate per la raccolta differenziata.

Queste istruzioni sono stampate su carta riciclata prodotta senza cloro.

Il produttore si riserva il diritto di apportare modifiche.

Italiano

Especificaciones de la herramienta eléctrica

Luz de trabajo sin cable		CT26008HX
Código de la herramienta eléctrica		424822
Tensión de la batería	[V]	20 *
Tipo de batería		Li-Ion
Energía LED	[W]	3
Flujo luminoso	[lm]	180-250
Max. ángulo de inclinación de la cabeza giratoria		270°
Duración de la luz, aprox. (dependiendo de la capacidad de la batería):		
- 2 Ah	[h]	~12
- 4 Ah	[h]	~24
Peso (sin batería)	[kg] [lb]	0,42 0.93
Clases de protección		III

* La tensión inicial máxima de la batería (medida sin carga de trabajo) es de 20 Voltios. La tensión nominal es de 18 Voltios.

CE Declaración de conformidad

Declaramos bajo nuestra exclusiva responsabilidad, que el producto descrito en los "Especificaciones de la herramienta eléctrica" cumple con todas las disposiciones correspondientes de las directivas 2006/42/EC inclusive sus modificaciones y esta en conformidad con las siguientes normas:

EN 60598-2-4,
EN 60598-1,
EN 62471,
EN 62778,
EN 61347-2-13,
EN 61347-1,
EN 55015,
EN 61547.

Gerente de certificación

Wu Cunzhen

Merit Link International AG
Stabio, Suiza, 06.11.2019



ADVERTENCIA - ¡Para reducir el riesgo de lesiones, el usuario debe leer el manual de instrucciones!

Reglas de seguridad generales



¡ADVERTENCIA! Lea todas las advertencias de seguridad, las instrucciones y especificaciones suministrados con esta herramienta eléctrica. El incumplimiento de las advertencias e instrucciones puede provocar una descarga eléctrica, incendio y / o lesiones graves. **Conserve todas las advertencias e instrucciones para referencia en el futuro.**

El término "herramienta eléctrica" en las advertencias se refiere a su herramienta eléctrica accionada por la red eléctrica (con cable) o a una herramienta eléctrica accionada por batería (inalámbrica).



No apunte la luz directamente a personas o animales y no mire directamente a la luz ni a su reflejo. La luz puede cegar a las personas, causar accidentes o dañar los ojos.

- Algunas partes de la herramienta eléctrica se calientan mucho con el uso, por lo tanto, no utilice las herramientas eléctricas en una atmósfera explosiva, por ejemplo en presencia de líquidos, gases o basura inflamable. También está estrictamente prohibido cubrir la luz de trabajo, podría sobrecalentarse y provocar fuego.
- La distancia mínima entre la herramienta eléctrica y las superficies iluminadas debe ser de al menos 0,2m (ver fig. 8). De lo contrario, hay peligro de calentar el objeto iluminado, y puede provocar un incendio.
- La herramienta eléctrica debe colocarse de manera que la distancia mínima entre el usuario y la fuente de luz sea de al menos 0,998m, para evitar que el usuario mire fijamente la luz a corta distancia.

Español

- No exponga la herramienta eléctrica a la lluvia o la humedad. El ingreso de agua en la herramienta eléctrica puede romperla. En este caso, la garantía no cubrirá la reparación.
- No utilice la herramienta eléctrica para iluminar mientras conduce (por ejemplo si anda en bicicleta).
- No utilice la herramienta eléctrica para iluminación permanente del ambiente (en lugar de instalación de luces fijas).
- Cuando no esté en uso, la herramienta eléctrica debe estar guardada sin la batería, lejos del alcance de los niños. No permita que personas que no están familiarizadas con la herramienta eléctrica o estas instrucciones utilicen la herramienta. Las herramientas eléctricas son peligrosas en las manos de gente que no está entrenada.
- Cuando la protección de temperatura se ha disparado (en caso de un apagado automático de la herramienta eléctrica) no encienda la herramienta inmediatamente, espere un momento a que la herramienta y la batería se enfríen. De lo contrario, la batería puede dañarse.
- Las personas con aptitudes psicofísicas o mentales disminuidas, así como los niños no pueden operar la herramienta eléctrica, si no son supervisados o instruidos sobre el uso de la herramienta eléctrica por una persona responsable de su seguridad.
- Mantenga las manijas y las superficies de agarre secas, limpias y libres de aceite y grasa. Las manijas y las superficies de agarre resbaladizas no permiten un manejo y un control seguros de la herramienta en situaciones inesperadas.

Uso y cuidado de la herramienta a batería

- **Recargue sólo con el cargador especificado por el fabricante.** Un cargador adecuado para un tipo de bloque de baterías puede crear un riesgo de incendio cuando se utiliza con otro bloque de batería.
- **Utilizar las herramientas eléctricas únicamente con los bloques de baterías específicamente designados.** El uso de otros bloques de baterías puede crear un riesgo de lesiones y fuego.
- **Cuando el bloque de baterías no esté en uso, mantenerlo alejado de otros objetos metálicos, como clips de papel, monedas, claves, clavos, tornillos u otros objetos metálicos pequeños que puedan establecer una conexión de un terminal al otro.** El cortocircuito de los terminales de la batería puede causar quemaduras o un incendio.
- **Bajo condiciones abusivas, se puede expulsar líquido de la batería; evite el contacto. En caso de contacto accidental, enjuagar con agua. Si el líquido entra en contacto con los ojos, busque ayuda médica.** El líquido expulsado de la batería puede causar irritación o quemaduras.
- **Evitar encendidos involuntarios. Asegurarse de que el interruptor de encendido / apagado esté en la posición de apagado antes de insertar el bloque de baterías.** Llevar las herramientas eléctricas con el dedo en el interruptor encendido / apagado o insertar el bloque de baterías en las herramientas eléctricas con el interruptor en encendido da lugar a accidentes.
- **No abrir las baterías.** Peligros del circuito.
- **En caso de daños y uso indebido de la batería, pueden emitirse vapores. Proporcionar aire fresco y buscar ayuda médica en caso de quejas.** Los vapores pueden irritar el sistema respiratorio.
- **Cuando la batería esté defectuosa, el líquido puede escapar y entrar en contacto con componentes adyacentes.** Revisar las piezas correspondientes. Limpiar dichas piezas o reemplazarlas si es necesario.

- **Proteger la batería contra el calor, por ejemplo, también contra la irradiación solar continua y el fuego.** Existe peligro de explosión.



¡ADVERTENCIA! Leer todas las instrucciones y advertencias de seguridad.



- **Proteger el cargador de batería de la lluvia y la humedad.** La penetración de agua en un cargador de batería aumenta el riesgo de descarga eléctrica.
- **No cargar otras baterías.** El cargador de batería sólo es adecuado para cargar baterías de iones de litio dentro del rango de tensión indicado. De lo contrario, existe peligro de incendios y explosión.
- **Mantener el cargador de batería limpio.** La contaminación puede causar peligro de descarga eléctrica.
- **Revisar el cargador de la batería, el cable y el enchufe siempre antes de usarlos. No utilizar el cargador de batería cuando se detecten defectos. No abrir el cargador de baterías por su cuenta, hacer que se repare sólo por personal calificado que utilice repuestos originales.** Los cargadores, los cables y los enchufes dañados aumentan el riesgo de descarga eléctrica.
- **No utilizar el cargador de baterías en superficies fácilmente inflamables (por ejemplo, papel, textiles, etc.) o en ambientes combustibles.** Existe peligro de incendio debido al calentamiento del cargador durante la carga.

Servicio

- **Haga reparar su herramienta eléctrica por personal de reparación calificado que use solamente piezas de repuesto idénticas.** Esto asegurará que se mantenga la seguridad de la herramienta eléctrica.
- La fuente de luz no puede ser reemplazada por el usuario. Si la fuente de luz falla, solo debe reemplazarse en un centro de servicio autorizado de **CROWN**.

Símbolos usados en el manual

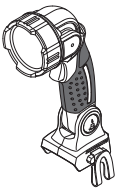
Los siguientes símbolos se utilizan en el manual de instrucciones, recuerde sus significados. La interpretación correcta de los símbolos le permitirá el uso correcto y seguro de la herramienta eléctrica.

Símbolo	Significado
	Luz de trabajo sin cable Secciones marcadas con gris - agarre suave (con superficie aislada).
	Etiqueta con número de serie: CT ... - modelo; XX - fecha de fabricación; XXXXXXX - número de serie.

Símbolo	Significado
	Lea todas las reglas e instrucciones de seguridad.
	No caliente la batería por encima de 45°C. Protéjala de una exposición prolongada al rayo de sol directo.
	No deseche la batería en un recipiente de basura doméstica.
	No deseche la batería en el fuego.
	Proteja la batería de la lluvia.
	Tiempo de carga de la batería.
	Dirección del movimiento.
	Dirección de la rotación.
	Bloqueado.
	Desbloqueado.
III	Clase de protección.
	Un signo que certifica que el producto cumple con los requisitos esenciales de las directivas de la UE y las normas armonizadas de la UE.
	Atención. Importante.
	Información útil.

Símbolo	Significado
	No deseche la herramienta eléctrica en un recipiente de basura doméstica.

Designación de la herramienta eléctrica

La luz de trabajo inalámbrica fue diseñada para iluminar ciertas partes del espacio en la oscuridad o en circunstancias de poca iluminación. Es ideal para el uso interno o externo.

Componentes de la herramienta eléctrica

- 1 Cabeza giratoria
- 2 Interruptor de encendido / apagado
- 3 Cuerpo
- 4 Tecla de seguridad de la posición de la base
- 5 Clip para cinturón *
- 6 Batería *
- 7 Cargador *
- 8 Bloqueo de la batería *
- 9 Etiqueta del cargador *
- 10 Indicador (rojo) *
- 11 Indicador (verde) *
- 12 Botón de control del estado de carga de la batería *
- 13 Indicadores del estado de la carga de batería *

* Accesorios

No todos los accesorios fotografiados o descritos están incluidos en el envío estándar.

Procedimiento de carga de la batería de la herramienta eléctrica



La herramienta eléctrica puede utilizarse sin la batería 6 y el cargador 7. Las baterías 6 y los cargadores 7 aconsejados para la herramienta eléctrica se muestran en figuras 1-2.

Proceso de carga (ver fig. 3, 5)

- Presione el bloqueo de la batería 8 y retire la batería 6 (ver fig. 3.1, 5.1).
- Conecte el cargador 7 al suministro de energía.
- Inserte la batería 6 en el cargador 7 (ver fig. 3.2, 5.2).
- Después de la carga, desconecte el cargador 7 del suministro de energía.
- Retire la batería 6 del cargador 7 y monte la batería 6 en la herramienta eléctrica (ver fig. 3.3, 5.3).

Indicadores del cargador (ver fig. 4, 6)

Los indicadores del cargador 10 y 11 informan sobre el proceso de carga de la batería 6. Las señales de los indicadores 10 y 11 se muestran en la etiqueta 9 (ver fig. 4, 6).

- Fig. 4.1, 6.1 - (el indicador verde **11** está iluminado, la batería **6** no está colocada en el cargador **7**) - el cargador **7** está conectado a la red eléctrica (listo para cargar).
- Fig. 4.2, 6.2 - (el indicador verde **11** está parpadeando, la batería **6** está colocada en el cargador **7**) - la batería **6** se está cargando.
- Fig. 4.3, 6.3 - (el indicador verde **11** está iluminado, la batería **6** está colocada en el cargador **7**) - la batería **6** está completamente cargada.
- Fig. 4.4, 6.4 - (el indicador rojo **10** está iluminado, la batería **6** está colocada en el cargador **7**) - el proceso de carga de la batería **6** se ha interrumpido debido a una temperatura inadecuada. Cuando las condiciones de temperatura sean normales, el proceso de cargar se reanudará.
- Fig. 4.5, 6.5 - (el indicador rojo **10** está parpadeando, la batería **6** está colocada en el cargador **7**) - el proceso de carga de la batería **6** se ha interrumpido debido a un fallo en la misma. Sustituya la batería defectuosa **6** está prohibido su posterior uso.



Durante el proceso de carga, la batería 6 y el cargador 7 se calientan, esto es un proceso normal.

Encendido / apagado de la herramienta eléctrica

Encender:

Empuje y suelte el interruptor de encendido / apagado **2**.

Apagar:

Empuje y suelte el interruptor de encendido / apagado **2**.

Características de diseño de la herramienta eléctrica

Protección de temperatura

La protección de temperatura apagará automáticamente la herramienta eléctrica si la temperatura de la batería **6** excede los 70°C. Esto protege la herramienta de daños si las condiciones de funcionamiento no están dadas.

Protección contra sobrecargas

La batería **6** está protegida por el sistema de seguridad contra descarga profunda. En caso de descarga completa, la herramienta eléctrica se desconecta automáticamente. **Atención: no intente encender la herramienta eléctrica cuando el sistema de protección está activado, la batería 6 puede dañarse.**

Indicadores del estado de carga de la batería (ver fig. 4.6, 6.6)

Al pulsar el botón **12** los indicadores **13** mostrarán el estado de carga de la batería **6** (ver fig. 4.6, 6.6).

Cabeza giratoria (ver fig. 7.1)

La cabeza giratoria **1** puede ser rotada en relación a la base **3** (ángulo de rotación de 180°), como se muestra en la figura 7.1.

Rotación de la base (ver fig. 7.2-7.3)

La base **3** puede ser rotada (ángulo de rotación de 90°), como se muestra en la figura 7.3.

- Presione y sostenga la tecla de seguridad **4** (ver fig. 7.2).
- Mueva la base **3** (ver fig. 7.3.).
- Suelte el botón de seguridad **4** (ver fig. 7.2).

Recomendaciones sobre el funcionamiento

- Asegúrese de que el uso de la herramienta eléctrica no esté infringiendo normas de seguridad (ver arriba).
- La distancia mínima entre la herramienta eléctrica y la superficie iluminada debe ser de al menos 0,2m (ver fig. 8). De lo contrario, hay peligro de calentar los objetos iluminados, y provocar un incendio.
- Moviendo la cabeza giratoria **1** y la base **3**, puede elegir la posición más conveniente para trabajar.
- Encienda la herramienta eléctrica. Puede sostener la herramienta con su mano, colgarla del clip del cinturón **5** (por ejemplo del cinturón) o instalarla en una superficie horizontal.
- Después de su uso, apague la herramienta eléctrica, espere un momento a que se enfríe y luego guárdela. Se recomienda guardarla sin la batería.

Mantenimiento de la herramienta eléctrica / medidas preventivas

Instrucciones de mantenimiento de la batería

- Realice la carga oportunamente, antes de que la batería **6** esté completamente agotada. Detenga la operación en baja energía y cárguela inmediatamente.
- No sobrecargue la batería **6** cuando la misma esté completamente cargada, de lo contrario se acortará su vida útil.
- Cargue la batería **6** a temperatura ambiente de 10°C a 40°C (50°F a 104°F).
- Cargue la batería **6** cada 6 meses si estuvo sin funcionamiento durante un tiempo prolongado.
- Sustituya las baterías usadas a tiempo. La disminución de la producción o un tiempo de ejecución significativamente más corto de la herramienta eléctrica después de la carga, indica que la batería **6** se ha gastada y que se necesita reemplazarla. Se debe tener en cuenta que la batería **6** puede descargarse más rápido si los trabajos tienen con temperaturas inferiores a 0°C.
- En caso de almacenamiento sin uso durante un tiempo prolongado, se recomienda guardar la batería **6** a temperatura ambiente y se debe cargar al 50%.

Limpeza de la herramienta eléctrica

Una condición indispensable para un uso seguro a largo plazo de la herramienta eléctrica es mantenerla limpia.

Servicio de post-venta y servicio de aplicaciones

Nuestro servicio de post-venta responde a sus preguntas sobre el mantenimiento y la reparación de su

producto, así como también sobre los repuestos. La información sobre los centros de servicio, los diagramas de las piezas y sobre los repuestos también se puede encontrar en: www.crown-tools.com.

Cómo transportar las herramientas eléctricas

- Está terminantemente prohibido dejarlas caer para que no se produzca ningún impacto mecánico en el embalaje durante el transporte.
- Cuando se descarguen / carguen, no se permite usar ningún tipo de tecnología que funcione bajo el principio de sujeción de embalajes.

Baterías de Li-Ion

Las baterías de Li-Ion incorporadas están sujetas a los requisitos de la Legislación de mercaderías peligrosas. El usuario puede transportar las baterías por carretera sin más requisitos.

Cuando se transporta por terceros (por ejemplo: transporte aéreo o empresa de transportes), se deben

observar los requisitos especiales sobre embalaje y etiquetado. Para preparar el elemento que se envía, es necesario consultar a un experto en materiales peligrosos.

Envíe las baterías sólo cuando la carcasa esté en buen estado. Coloque cinta o tape los contactos abiertos y embale la batería de manera tal que no pueda moverse en el embalaje. Tenga también en cuenta las normativas nacionales que pueden ser más detalladas.

Protección del medio ambiente



Recicle las materias primas en lugar de eliminarlas como basura.

Las herramientas, los accesorios y el embalaje deberían seleccionarse para un reciclado cuidadoso del medio ambiente.

Las piezas de material plástico están marcadas para un reciclado selectivo.

Estas instrucciones están impresas sobre papel reciclado sin la utilización de cloro.

Especificações da ferramenta eléctrica

Luz de trabalho de fendas		CT26008HX
Código da ferramenta eléctrica		424822
Voltagem nominal	[V]	20 *
Tipo de bateria		Li-Ion
Potência do LED	[W]	3
Fluxo luminoso	[lm]	180-250
Ângulo máximo de inclinação da cabeça oscilante		270°
Duração de iluminação, cerca de (depende da capacidade da bateria):		
- 2 Ah	[h]	~12
- 4 Ah	[h]	~24
Peso (sem bateria)	[kg] [lb]	0,42 0.93
Classe de protecção		III

*A voltagem máxima inicial da bateria (medida sem carga) é de 20 Volts. A voltagem nominal é de 18 Volts.

CE Declaração de conformidade

Declaramos sob nossa inteira responsabilidade que o produto descrito nos "Especificações da ferramenta eléctrica" esta em conformidade com todas as disposicoes pertinentes das Directivas 2006/42/EC incluindo suas alteracoes, e em conformidade com as seguintes normas:

EN 60598-2-4,
EN 60598-1,
EN 62471,
EN 62778,
EN 61347-2-13,
EN 61347-1,
EN 55015,
EN 61547.

Gestor de
certificação

Wu Cunzhen

Merit Link International AG
Stabio, Suíça, 06.11.2019



AVISO - Para reduzir o risco de lesões, o utilizador tem de ler o manual de instruções!

Regras gerais de segurança



AVISO! Leia todos os avisos de segurança, instruções, ilustrações e especificações fornecidas com esta ferramenta eléctrica. O incumprimento das instruções

e avisos de segurança pode ter como consequência a existência de perigo de incêndio, de choques eléctricos e / ou de lesões graves.

Guarde todos os avisos e instruções para futuras referências.

O termo "ferramenta eléctrica" nos avisos diz respeito à sua ferramenta alimentada pela rede (com fio) ou com bateria (sem fio).



Não aponte a lanterna para pessoas ou animais e não olhe para uma luz direta ou refletida. A lanterna pode cegar pessoas, causar um acidente ou dar origem a lesões oculares.

- Quando é usada, algumas partes da ferramenta eléctrica ficam muito quentes, por isso, não use ferramentas eléctricas em ambientes explosivos, como na presença de líquidos inflamáveis, gases ou pó. Também é estritamente proibido cobrir a lanterna de trabalho. Isso pode dar origem ao sobreaquecimento e causar um fogo.
- A distância mínima entre a ferramenta eléctrica e as superfícies iluminadas tem de ser, pelo menos, de 0,2m (consulte a imagem 8). Caso contrário, há o perigo de aquecer os objetos iluminados, o que pode dar origem a um fogo.
- A ferramenta eléctrica deverá ser posicionada de forma a que a distância mínima entre o utilizador e a fonte de iluminação seja, pelo menos, 0,998m, para evitar que o utilizador olhe de forma prolongada para a luz a uma curta distância.
- Não exponha a ferramenta eléctrica à chuva ou humidade. Se entrar água na ferramenta eléctrica, pode

Português

dar origem a danos. Neste caso, a reparação ao abrigo da garantia é anulada.

- Não use a ferramenta elétrica para iluminar durante a condução (por exemplo, quando andar de bicicleta).
- Não use a ferramenta elétrica para iluminação permanente de uma divisão (em vez de dispositivos de iluminação fixos).
- Quando não for utilizada, a ferramenta elétrica deverá ser guardada com a bateria desligada, fora do alcance das crianças. Não permita que pessoas não familiarizadas com a ferramenta elétrica ou com estas instruções utilizem a ferramenta elétrica. As ferramentas elétricas são perigosas nas mãos de utilizadores sem formação.
- Quando a proteção da temperatura for ativada (caso a ferramenta elétrica se desligue automaticamente), não ligue imediatamente a ferramenta elétrica. Espere um bocado até que a ferramenta elétrica e a bateria arrefeçam. Caso contrário, a bateria pode ficar danificada.
- As pessoas com fracas aptidões físicas ou mentais, bem como as crianças, não podem utilizar a ferramenta elétrica, caso não sejam supervisionadas ou ensinadas a usar a ferramenta elétrica por uma pessoa responsável pela sua segurança.
- Mantenha as pegas e superfícies de segurar secas, limpas e sem óleo ou gordura. Pegas e superfícies de segurar escorregadias não permitem o manuseamento seguro nem o controlo da ferramenta em situações inesperadas.

Utilização e cuidados da bateria da ferramenta

- **Recarregue apenas com o carregador especificado pelo fabricante.** Um carregador que seja adequado a um tipo de bateria pode criar um risco de incêndio quando usado com outra bateria.
- **Use ferramentas elétricas apenas com as baterias especificamente designadas.** A utilização de outras baterias pode criar um risco de lesão e incêndio.
- **Quando não utilizar a bateria, mantenha-a afastada de outros objetos de metal, como cliques de papel, moedas, chaves, pregos, parafusos ou outros pequenos objetos de metal que possam fazer uma ligação entre os dois terminais.** Colocar os terminais da bateria em curto - circuito pode dar origem a queimaduras ou fogo.
- **Sob condições abusivas, pode ser ejetado líquido da bateria; evite o contacto. Se ocorrer contacto acidentalmente, lave com água corrente. Se o líquido entrar em contacto com os olhos, procure ajuda médica.** O líquido ejetado da bateria pode provocar irritação ou queimaduras.
- **Evite uma ligação sem intenção. Certifique-se de que o interruptor está na posição de desligado antes de inserir a bateria.** Transportar a ferramenta elétrica com o seu dedo no interruptor de ligar / desligar ou inserir a bateria em ferramentas elétricas que tenham o interruptor na posição de ligado convida a acidentes.
- **Não abra a bateria.** Existe o perigo de curto - circuito.
- **No caso de danos e utilização imprópria da bateria, podem ser emitidos vapores. Vá para uma zona onde haja ar fresco e procure ajuda médica caso sinta queixas.** Os vapores podem irritar o sistema respiratório.
- **Quando a bateria estiver defeituosa, pode escapar líquido e entrar em contacto com os componentes adjacentes.** Verifique quaisquer peças que sejam abrangidas. Limpe tais peças ou substitua - as caso seja necessário.

• **Proteja a bateria do calor, incluindo da exposição constante à luz solar e fogo.** Existe o perigo de explosão.



AVISO! Leia todos os avisos de segurança e todas as instruções.



- **Proteja o carregador da bateria da chuva ou humidade.** A entrada de água no carregador da bateria aumenta o risco de choque elétrico.
- **Não carregue outras baterias.** O carregador da bateria é adequado apenas para carregar baterias de íão e lítio inseridas no raio de voltagem que é listada. Caso contrário, existe o perigo de fogo e explosão.
- **Mantenha o carregador da bateria limpo.** A contaminação pode dar origem ao perigo de choque elétrico.
- **Verifique o carregador da bateria, fio e ficha antes de cada utilização. Não use o carregador da bateria quando encontrar defeitos. Não abra o carregador da bateria. Leve-a para ser reparada por pessoal qualificado com peças sobresselentes originais.** Os carregadores de bateria, fios e fichas danificados aumentam o risco de choque elétrico.
- **Não utilize o carregador da bateria em superfícies facilmente inflamáveis (por ex., papel, têxteis, etc.) ou ambientes combustíveis.** Existe o perigo de fogo devido ao aquecimento do carregador da bateria durante o carregamento.

Reparação

- **A manutenção da sua ferramenta elétrica deverá ser sempre efetuada por pessoas qualificadas, utilizando apenas peças sobresselentes idênticas.** Tal irá assegurar que a segurança da ferramenta elétrica é mantida.
- **A fonte de iluminação não pode ser substituída pelo utilizador.** Se a fonte de iluminação falhar, só pode ser substituída num centro de reparação autorizado da CROWN.

Símbolos usados no manual

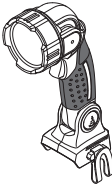
Os símbolos apresentados a seguir são usados no manual de utilização. Lembre-se do seu significado. A interpretação correta dos símbolos permite uma utilização correta e segura da ferramenta elétrica.

Símbolo	Significado
	Luz de trabalho de fendas Secções assinaladas a cinzento - pega suave (com superfície isolada).
	Autocolante do número de série: CT ... - modelo; XX - data de fabrico; XXXXXXX - número de série.

Símbolo	Significado
	Leia todos os avisos de segurança e todas as instruções.
	Não aqueça a bateria acima dos 45°C. Proteja-a da exposição prolongada à luz direta do sol.
	Não elimine a bateria juntamente com o lixo doméstico comum.
	Não atire a bateria para o fogo.
	Proteja a bateria da chuva.
	Tempo de carregamento da bateria.
	Direção do movimento.
	Direção de rotação.
	Bloqueado.
	Desbloqueado.
III	Classe de proteção.
	Um sinal a certificar que o produto se encontra em conformidade com os requerimentos essenciais das diretivas da UE e normas harmonizadas da UE.
	Atenção. Importante.
	Informação útil.

Símbolo	Significado
	Não elimine a ferramenta elétrica juntamente com o lixo doméstico comum.

Designação da ferramenta eléctrica

Esta lanterna de trabalho sem fios foi criada para iluminar algumas partes de um espaço com condições de fraca iluminação ou no escuro. É adequada para utilização no interior e exterior.

Componentes da ferramenta eléctrica

- 1 Cabeça oscilante
- 2 Interruptor de ligar / desligar
- 3 Corpo
- 4 Botão de bloqueio da posição da estrutura
- 5 Clipe para o cinto *
- 6 Bateria *
- 7 Carregador *
- 8 Fixador da bateria *
- 9 Etiqueta do carregador *
- 10 Indicador (vermelho) *
- 11 Indicador (verde) *
- 12 Botão de controlo do estado da carga da bateria *
- 13 Indicadores do estado da carga da bateria *

* Acessórios

Nem todos os acessórios apresentados nas ilustrações ou descritos no texto fazem parte das peças fornecidas.

Procedimento de carregamento da bateria da ferramenta eléctrica

A ferramenta eléctrica pode ser fornecida sem bateria 6 e carregador 7. As baterias 6 e carregadores 7 adequados para a ferramenta eléctrica são apresentados nas imagens 1-2.

Processo de carregamento (consulte a imagem 3, 5)

- Prima o fixador da bateria **8** e retire a bateria **6** (consulte a imagem 3.1, 5.1).
- Ligue o carregador **7** à alimentação.
- Insira a bateria **6** no carregador **7** (consulte a imagem 3.2, 5.2).
- Desligue o carregador **7** da alimentação após o carregamento.
- Retire a bateria **6** do carregador **7** e monte a bateria **6** na ferramenta eléctrica (consulte a imagem 3.3, 5.3).

Indicadores do carregador (consulte a imagem 4, 6)

Os indicadores do carregador **10** e **11** informam acerca do processo de carregamento da bateria **6**. Os sinais dos indicadores **10** e **11** são apresentados na etiqueta **9** (consulte a imagem 4, 6).

- Imagem 4.1, 6.1 - (o indicador verde **11** está aceso, a bateria **6** não está inserida no carregador **7**) - o carregador **7** está ligado à rede elétrica (pronto para carregamento).
- Imagem 4.2, 6.2 - (o indicador verde **11** está a piscar, a bateria **6** está inserida no carregador **7**) - a bateria **6** está a ser carregada.
- Imagem 4.3, 6.3 - (o indicador verde **11** está ligado, a bateria **6** está inserida no carregador **7**) - a bateria **6** está completamente carregada.
- Imagem 4.4, 6.4 - (o indicador vermelho **10** está aceso, a bateria **6** está inserida no carregador **7**) - o processo de carregamento da bateria **6** terminou devido a uma temperatura inadequada. Quando a temperatura ficar normal, o processo de carregamento recomeça.
- Imagem 4.5, 6.5 - (o indicador vermelho **10** está a piscar, a bateria **6** está inserida no carregador **7**) - o processo de carregamento da bateria **6** terminou devido a falhas. Substitua a bateria **6** danificada. É proibido continuar a utilizá-la.



No processo de carregamento, a bateria **6** e o carregador **7** ficam quentes. Isto é normal.

Ligar / desligar a ferramenta eléctrica

Ligar:

Prima e liberte o interruptor de ligar / desligar **2**.

Desligar:

Prima e liberte o interruptor de ligar / desligar **2**.

Características de design da ferramenta eléctrica

Protecção da temperatura

A protecção da temperatura desliga automaticamente a ferramenta eléctrica se a temperatura da bateria **6** exceder os 70°C. Esta protege a ferramenta eléctrica de danos se as condições de funcionamento não forem seguidas.

Protecção contra descargas excessivas

A bateria **6** está protegida pelo sistema de segurança contra descargas acentuadas. No caso de descarga completa, a ferramenta eléctrica é desligada automaticamente. **Atenção: Não tente ligar a ferramenta eléctrica quando o sistema de protecção for ativado. A bateria **6** pode ficar danificada.**

Indicadores do estado da carga da bateria (consulte a imagem 4.6, 6.6)

Premindo o botão **12**, os indicadores **13** mostram o estado da carga da bateria **6** (consulte a imagem 4.6, 6.6).

Cabeça oscilante (consulte a imagem 7.1)

A cabeça oscilante **1** pode ser rodada em relação à estrutura **3** (o ângulo de rotação é 180°), conforme apresentado na imagem 7.1.

Rotação da estrutura (consulte a imagem 7.2-7.3)

A estrutura **3** pode ser rodada (o ângulo de rotação é 90°), conforme apresentado na imagem 7.3.

- Prima e mantenha premido o botão de bloqueio **4** (consulte a imagem 7.2).
- Rode a estrutura **3** (consulte a imagem 7.3).
- Liberte o botão de bloqueio **4** (consulte a imagem 7.2).

Recomendações acerca do funcionamento

- Certifique-se de que a utilização da ferramenta eléctrica não causa qualquer violação das normas de segurança (consulte em cima).
- A distância mínima entre a ferramenta eléctrica e as superfícies iluminadas tem de ser, pelo menos, de 0,2m (consulte a imagem 8). Caso contrário, há o perigo de aquecer os objetos iluminados, o que pode dar origem a um fogo.
- Ao rodar a cabeça oscilante **1** e a estrutura **3**, pode escolher a posição de trabalho mais adequada.
- Ligue a ferramenta eléctrica. Pode segurar a ferramenta eléctrica com a mão ou pendurá-la numa mola **5** (por exemplo, no cinto), ou pode instalar em superfícies horizontais.
- Após a utilização, desligue a ferramenta eléctrica, espere um bocadinho até que arrefeça e depois guarde-a. Recomendamos que guarde a ferramenta eléctrica com a bateria desligada.

Manutenção da ferramenta eléctrica / medidas preventivas

Instruções de manutenção da bateria

- Carregue a bateria **6** antes que esta descarregue por completo. Pare o funcionamento se a bateria estiver fraca e carregue-a imediatamente.
- Não sobrecarregue a bateria **6** quando esta estiver completamente carregada, caso contrário, diminui o tempo de vida dela.
- Carregue a bateria **6** à temperatura ambiente de 10°C a 40°C (50°F a 104°F).
- Carregue a bateria **6** a cada 6 meses, caso não efetue qualquer operação durante um longo período de tempo.
- Substitua as baterias gastas quando chegar a hora de o fazer. Quando a produção diminuir ou o tempo de utilização da ferramenta eléctrica ficar significativamente mais curto após o carregamento, isso significa que a bateria **6** está viciada e que tem de ser substituída. Deverá ter em conta que a bateria **6** pode descarregar mais depressa se os trabalhos forem efectuados a temperaturas abaixo dos 0°C.
- No caso de armazenamento prolongado sem utilizar a ferramenta, recomendamos que guarde a bateria **6** à temperatura ambiente. Ela deverá estar carregada a 50%.

Limpeza da ferramenta eléctrica

Uma condição indispensável para uma utilização segura a longo prazo da ferramenta eléctrica é mantê-la limpa.

Serviço pós-venda e serviço de aplicação

O nosso serviço pós-venda responde às suas perguntas relativas à manutenção e reparação do seu produto, bem como peças sobresselentes. A informação acerca dos centros de reparação, diagramas das peças e informação sobre peças sobresselentes também pode ser encontrada em: www.crown-tools.com.

Transporte das ferramentas eléctricas

- Nunca permita que a caixa sofra qualquer impacto mecânico durante o transporte.
- Quando carregar / descarregar, não use qualquer tipo de tecnologia que funcione com o princípio de fixação da caixa com pinças.

Baterias Li-Ion

As baterias Li-Ion fornecidas estão sujeitas aos requerimentos da Legislação sobre os Bens Perigosos. O utilizador pode transportar as baterias por via rodoviária sem quaisquer outros requerimentos.

Quando for transportado por terceiros (ex: transporte aéreo ou agência de transporte), têm de ser observados requerimentos especiais na caixa e etiquetagem. Para preparação do item a ser transportado, é necessário consultar um perito em materiais perigosos. Envie as baterias apenas quando a estrutura não apresentar quaisquer sinais de danos. Coloque fita - cola ou tape os contactos abertos e coloque a bateria na caixa de modo a que não se mova. Tenha também em conta normas nacionais mais detalhadas.

Protecção ambiental



Reciclagem de matérias primas em vez de eliminação de lixo.

A ferramenta eléctrica, acessórios e caixa deverão ser separados, para uma reciclagem amigável do ambiente.

Para efeitos de uma reciclagem específica, as peças de plástico dispõem de uma respectiva marcação. Estas instruções foram riadas com papel reciclável isento de cloro.

Elektrikli alet özelliđi

Şarjlı çalışma ışığı		CT26008HX
Elektrikli alet kodu		424822
Anma gerilimi	[V]	20 *
Batarya tipi		Li-Ion
LED gücü	[W]	3
Işık akısı	[lm]	180-250
Döner kafanın maksimum eğim açısı		270°
Yaklaşık aydınlatma süresi (batarya kapasitesine bađlı olarak):		
- 2 Ah	[h]	~12
- 4 Ah	[h]	~24
Ağırlık (bataryasız)	[kg] [pound]	0,42 0,93
Emniyet sınıfı		III

* Maksimum başlangıç akü gerilimi (iş yükü olmadan ölçülür) 20 Volt'tur. Anma gerilimi 18 Volt'tur.

CE Uyumluluk beyanati

Tek sorumlu olarak "Elektrikli alet özelliđi" bölümünde tanımlanan ürünün, deđişiklikleri de dahil olmak üzere 2006/42/EC yönergelerinin geçerli bütün hükümlerini karşıladığını ve aşıđıdaki standartlarla uyumlu olduğunu beyan ederiz:

EN 60598-2-4,
EN 60598-1,
EN 62471,
EN 62778,
EN 61347-2-13,
EN 61347-1,
EN 55015,
EN 61547.

Onay müdürü

Wu Cunzhen

Wu Cunzhen

Merit Link International AG
Stabio, İsviçre, 06.11.2019



UYARI - Kullanıcı, yaralanma riskini azaltmak için kullanım talimatlarını el kitabını okumalıdır!

Genel güvenlik kuralları



UYARI! Bu elektrikli aletle birlikte verilen tüm güvenlik uyarılarını, talimatlarını ve teknik özellikleri okuyun. Uyarıların ve talimatların herhangi birine uyulmaması

elektrik çarpmasına, yangın çıkmasına ve / veya ciddi yaralanmalara yol açabilir.

İleride başvurmak üzere tüm uyarıları ve talimatları kaydedin.

Uyarılarda geçen "elektrikli alet" elektrik şebekesinden beslenen (kablolu) elektrikli alet veya pille çalışan (kablesuz) elektrikli alettir.



İnsanlara veya hayvanlara el feneri ışığını doğrudan doğruya bakmayın. El feneri ışığı insanların gözünü alabilir, bir kazaya neden olabilir veya gözlere hasar verebilir.

- Kullanıldığında, elektrikli aletin bazı parçaları çok sıcak olabilir. Bu yüzden elektrikli aletleri yanıcı sıvılar, gazlar veya tozların bulunduğu ortamlarda kullanmayın. Ayrıca aşırı ısınmaya ve yangına sebep olabileceğinden çalışma el fenerini örtmek kesinlikle yasaktır.
- Elektrikli alet ile aydınlatılan yüzeyler arasındaki minimum mesafe en az 0,2metre olmalıdır (bkz. şek. 8). Aksi halde aydınlatılan yüzeylerin ısınma tehlikesi vardır ve bu durum bir yangına sebep olabilir.
- Kullanıcının ışığa kısa bir mesafeden uzun süre bakmasını önlemek için elektrikli alet, kullanıcı ve ışık kaynağı arasındaki minimum mesafe en az 0,998metre olacak şekilde konumlandırılmalıdır.
- Elektrikli aleti neme veya yağmura maruz bırakmayın. Elektrikli alete su girmesi, arızaya neden olabilir. Bu durumda garanti tamiri geri çevrilecektir.
- Elektrikli aleti sürüş sırasında (ör. bisiklet sürerken) aydınlatma amacıyla kullanmayın.
- Elektrikli aleti (sabit aydınlatma teçhizatı yerine) kalıcı oda aydınlatması amacıyla kullanmayın.

- Kullanılmadığında elektrikli alet batarya çıkarılmış bir şekilde, çocukların erişemeyeceği bir yerde saklanmalıdır. Elektrikli alete veya bu talimatlara aşına olmayan kişilerin elektrikli aleti kullanmasına izin vermeyin. Elektrikli aletler eğitimsiz kullanıcıların elinde çok tehlikelidir.
- Sıcaklık koruması (elektrikli aletin otomatik olarak kapanması durumunda) tetiklendiğinde elektrikli aleti hemen çalıştırmayın, elektrikli aletin ve bataryanın soğuması için bir süre bekleyin. Aksi halde batarya hasar görebilir.
- Çocukların yanı sıra ruhsal-fiziksel veya zihinsel yetersiz olan kişiler güvenliklerinden sorumlu bir kişi tarafından gözetime tabi tutulmadan veya elektrikli aletin kullanımı hakkında sorumlu kişiden talimat almadan aleti çalıştıramaz.
- Tutma yerlerini ve kavrama yüzeylerini kuru, temiz ve yağdan ve gresden arındırılmış olarak muhafaza edin. Kaygan tutma yerleri ve kavrama yüzeyleri güvenli kullanımı ve aletin beklenmeyen durumlarda kontrolünü engeller.

Pilli aletin kullanımı ve bakımı

- **Yalnızca imalatçı tarafından belirlenen şarj aletini kullanarak şarj edin.** Tek pil takımı çeşidine uygun olan bir şarj aleti, başka bir pil takımıyla kullanıldığında yangın riski oluşturabilir.
- **Elektrikli aletleri, yalnızca özel olarak belirtilen pil takımlarıyla kullanın.** Başka pil takımlarının kullanılması yaralanma ve yangın riski oluşturabilir.
- **Pil takımı kullanılmadığı zaman pil takımını tel raptiye, bozuk para, anahtar, çivi, vida veya diğer küçük metal nesnelere gibi bir uçla diğer uç arasında bağlantı oluşturabilecek metal nesnelere uzak tutun.** Pil uçlarını kısa devre yaptırmak yangına veya yanıklara yol açabilir.
- **Pil sıvısı kötü koşullarda pilin dışına çıkabilir; bu durumda pile temas etmekten kaçının.** Yanlışlıkla temas edilirse temas edilen yeri suyla yıkayın. Pil sıvısı göze temas eder ise tıbbi yardım alın. Pilden çıkan pil sıvısı tahrişe veya yanıklara neden olabilir.
- **Aleti, istemsiz olarak açmaktan kaçının. Pil takımını takmadan önce açma / kapama düğmesinin kapalı konumunda olduğundan emin olun.** Elektrikli aleti, parmağınızı açma / kapama düğmesinin üzerinden taşımanız veya elektrikli aletlere pil takımını takmanız kaza ihtimalini artırır.
- **Pili açmayın.** Devre tehlikesi.
- **Pilin hasar görmesi ve yanlış kullanılması halinde buhar çıkabilir. Temiz hava sahasına çıkın ve şikayetleriniz bulunuyor ise tıbbi yardım alın.** Çıkan buhar solunum sisteminizi tahriş edebilir.
- **Pil bozuk olduğunda pil sıvısı dışarı çıkabilir ve yakınındaki nesnelere temas edebilir.** Şüphelendiğiniz tüm parçaları kontrol edin. Gerektiğinde bu parçaları temizleyin veya değiştirin.
- **Pili, ısının yanı sıra sürekli güneş ışımından ve yangından koruyun.** Patlama tehlikesi mevcuttur.



UYARI! Tüm güvenlik uyarılarını ve talimatları okuyun.

- **Pil şarj aletini yağıştan ve nemden koruyun.** Pil şarj aletine su girmesi elektrik çarpması riskini artırır.
- **Diğer pilleri şarj etmeyin.** Pil şarj aleti, yalnızca lityum - iyon pillerini listelenen voltaj aralığında şarj etmeye uygundur. Aksi takdirde yangın ve patlama tehlikesi mevcuttur.
- **Pil şarj aletini temiz tutun.** Kirlenme, elektrik çarpması tehlikesi yaratabilir.

- **Her kullanımdan önce pil şarj aletini, kablolu ve fişi kontrol edin. Arıza tespit edildiğinde pil şarj aletini kullanmayın. Pil şarj aletini kendi başınıza açmayın ve sadece orijinal yedek parçalar kullanan vasıflı personele tamir ettirin.** Hasar görmüş pil şarj aletleri, kablolar ve fişler elektrik çarpması riskini artırır.
- **Pil şarj aletini, kolay tutuşan yüzeyler (ör. kağıt, kumaş vs.) üzerinde veya yanıcı ortamlarda çalıştırmayın.** Pil şarj aleti şarj sırasında ısındığı için yangın tehlikesi mevcuttur.

Servis

- **Elektrikli aletinizin onarımını, yalnızca aynı deęişim parçalarını kullanan vasıflı bir onarımcıya yaptırın.** Böylece elektrikli aletin güvenliği korunacaktır.
- Işık kaynağı kullanıcı tarafından değiştirilemez. Işık kaynağı arızalanırsa, yalnızca yetkili bir **CROWN** servis merkezi tarafından değiştirilmelidir.

Kılavuzda kullanılan semboller

Kullanım kılavuzunda aşağıdaki semboller kullanılmaktadır. Lütfen anlamlarını unutmayın. Sembollerin doğru yorumlanması, güç aletinizin doğru ve güvenli kullanımına imkan verecektir.

Sembol	Anlamı
	Şarjlı çalışma ışığı Gri renkle işaretli yerler - yumuşak tutamak (yalıtımlı yüzey).
	Seri numarası etiketi: CT ... - model; XX - üretim tarihi; XXXXXXX - seri numarası.
	Tüm güvenlik yönetmelikleri ve talimatlarını okuyun.
	Bataryayı 45°C üzerinde ısıtmayın. Doğrudan güneş ışığına uzun süreli maruz kalmadan koruyun.
	Bataryayı ev tipi çöp kutularına atmayın.
	Bataryayı ateşin içine atmayın.

Sembol	Anlamı
	Bataryayı yağmurdan koruyun.

	Batarya şarj etme süresi.
--	---------------------------

	Hareket yönü.
--	---------------

	Dönüş yönü.
--	-------------

	Kilitli.
---	----------

	Kilidi açık.
---	--------------

III	Koruma sınıfı.
-----	----------------

CE	Ürünün AB yönetmeliklerinin ve uyumlu hale getirilmiş AB standartlarının temel gereksinimleriyle uyumlu olduğuna doğrulayan bir işaret.
----	---

	Dikkat. Önemli.
--	-----------------

	Faydalı bilgiler.
---	-------------------

	Güç aletini ev tipi çöp kutularına atmayın.
--	---

Elektrikli aletin kullanım amacı

Kablosuz çalışma lambası, karanlıktaki veya düşük ışık koşullarındaki yerlerin belirli bölümlerini aydınlatmak için tasarlanmıştır. İç ve dış mekan kullanımına uygundur.

Motorlu aletin parçaları

- 1 Döner kafa
- 2 Açma / kapatma anahtarı
- 3 Gövde
- 4 Gövde konumunun kilitleme düğmesi
- 5 Kemer kancası *

- 6 Batarya *
- 7 Şarj cihazı *
- 8 Pil kilidi *
- 9 Şarj cihazı etiketi *
- 10 Gösterge (kırmızı) *
- 11 Gösterge (yeşil) *
- 12 Pil şarj durumu kontrol düğmesi *
- 13 Pil şarj durumu göstergeleri *

* Aksesuar

Tanımlanan ve şekilleri gösterilen aksesuar kısmen teslimat kapsamına dahil değildir.

Motorlu alet bataryasını şarj etme prosedürü

i Elektrikli alet, batarya 6 ve şarj cihazı 7 olmadan tedarik edilebilir. Uygun bataryalar 6 ve şarj cihazları 7 şekil 1-2'de gösterilmektedir.

Şarj etme işlemi (bkz. şek. 3, 5)

- Batarya kilidine 8 basın ve bataryayı 6 çıkartın (bkz. şek. 3.1, 5.1).
- Şarj cihazını 7 güç kaynağına bağlayın.
- Bataryayı 6 şarj cihazına 7 yerleştirin (bkz. şek. 3.2, 5.2).
- Şarj ettikten sonra şarj cihazının 7 bağlantısını güç kaynağından kesin.
- Bataryayı 6 şarj cihazından 7 çıkartın ve bataryayı 6 güç aletine takın (bkz. şek. 3.3, 5.3).

Şarj cihazı göstergeleri (bkz. şek. 4, 6)

Şarj aleti göstergeleri 10 ve 11 pilin 6 şarj olma işlemi hakkında bilgi verir. 10 ve 11 göstergelerinin sinyalleri etiket 9 (bkz. şek. 4, 6) üzerinde gösterilmektedir.

- Şek. 4.1, 6.1 - (yeşil gösterge 11 yandığında ve pil 6 şarj cihazına 7 yerleştirilmediğinde) - şarj cihazı 7 güç şebekesine bağlıdır (şarja hazırdır).
- Şek. 4.2, 6.2 - (yeşil gösterge 11 yanıp söndüğünde ve pil 6 şarj cihazına 7 yerleştirildiğinde) - pil 6 şarj edilmektedir.
- Şek. 4.3, 6.3 - (yeşil gösterge 11 yandığında ve pil 6 şarj cihazına 7 yerleştirildiğinde) - pil 6 tam olarak şarj olmuştur.
- Şek. 4.4, 6.4 - (kırmızı gösterge 10 yandığında ve pil 6 şarj cihazına 7 yerleştirildiğinde) - pilin 6 şarj işlemi uygun olmayan sıcaklıktan dolayı sonlandırılmıştır. Sıcaklık koşulları normale döndüğünde şarj işlemi devam edecektir.
- Şek. 4.5, 6.5 - (kırmızı gösterge 10 yanıp söndüğünde ve pil 6 şarj cihazına 7 yerleştirildiğinde) - pilin 6 şarj işlemi kendi arızasından dolayı sonlandırılmıştır. Daha fazla kullanılması yasak olduğu için arızalı pili 6 değiştirin.

i Şarj işlemi sırasında pil 6 ve şarj aleti 7 ısınır, bu normal bir işlemdir.

Elektrikli aleti açma / kapama

Açma:

Açma / kapatma anahtarına 2 basınız ve serbest bırakınız.

Türkçe

Kapama:

Açma / kapatma anahtarına 2 basınç ve serbest bırakınız.

Motorlu aletin tasarım özellikleri

Sıcaklık koruması

Batarya 6 sıcaklığı 70°C'yi aşarsa sıcaklık koruması elektrikli aleti otomatik olarak kapatır. Çalışma koşulları uygun değilse, bu sayede elektrikli alet hasardan korunur.

Aşırı boşalma koruması

Pil 6, aşırı boşalmaya karşı emniyet sistemiyle korunmaktadır. Tamamen boşalma durumunda, elektrikli alet otomatik olarak kapanır. **Dikkat: Pil 6 hasar görebileceğinden, koruma sistemi etkinleştirildiğinde elektrikli aleti çalıştırmaya çalışmayın.**

Pil şarj durumu göstergeleri (bkz. şek. 4.6, 6.6)

Düğmenin 12 itilmesiyle beraber göstergeler 13 pilin 6 şarj durumunu gösterir (bkz. şek. 4.6, 6.6).

Döner kafa (bkz. şek. 7.1)

Döner kafa 1 gövdeye 3 göre (180°'lik dönüş açısıyla) şekil 7.1'de gösterildiği şekilde döndürülebilir.

Gövdenin dönüşü (bkz. şek. 7.2-7.3)

Gövde 3 şekil 7.3'te gösterildiği şekilde (90°'lik dönüş açısıyla) döndürülebilir.

- Kilitleme düğmesini 4 basılı tutun (bkz. şek. 7.2).
- Gövdeyi 3 döndürün (bkz. şek. 7.3).
- Kilitleme düğmesini 4 serbest bırakın (bkz. şek. 7.2).

Elektrikli alet kullanımıyla ilgili öneriler

- Elektrikli alet kullanımının güvenlik yönetmeliklerini (yukarı bakınız) ihmal etmeyeceğinden emin olun.
- Elektrikli alet ile aydınlatılan yüzeyler arasındaki minimum mesafe en az 0,2 metre olmalıdır (bkz. şek. 8). Aksi halde aydınlatılan yüzeylerin ısınma tehlikesi vardır ve bu durum bir yangına sebep olabilir.
- Döner kafayı 1 ve gövdeyi 3 döndürerek, çalışma için en uygun konumu seçebilirsiniz.
- Elektrikli aleti çalıştırın. Elektrikli aleti elinizde tutabilir veya kemer kancasından 5 (örneğin bir kemere) asabilir veya yatay yüzeyler üzerine kurabilirsiniz.
- Kullanımdan sonra elektrikli aleti kapatın, soğumasını bekleyin ve sonrasında saklayın. Elektrikli aletin bataryası sökülmüş bir şekilde saklanması önerilir.

Elektrikli aletin bakımı / koruyucu önlemler

Batarya bakım talimatı

- Batarya 6 tam olarak bitmeden zamanında şarj edin. Düşük güçte çalışmayı durdurun ve derhal şarj edin.
- Batarya 6 dolu olduğunda aşırı şarj etmeyin. Aksi halde dayanım ömrünü kısaltacaktır.

• Bataryayı 6 10°C ila 40°C (50°F ila 104°F) oda sıcaklığında şarj edin.

• Bataryayı 6 uzun süreli çalışmadığında her 6 ayda bir şarj edin.

• Yıpranmış bataryaları zamanında yenisiyle değiştirin. İmalatta azalma veya motorlu aletin şarj etme sonrasında önemli oranda daha kısa çalışma süresi, bataryanın 6 yaşlandığını ve değiştirme ihtiyacını gösterir. Çalışmalar 0°C'nin altında gerçekleştiriliyorsa, bataryanın 6 daha hızlı boşalacağı dikkate alınmalıdır. • Kullanım olmadan uzun süreli depolama durumunda, pilin 6 oda sıcaklığında depolanması önerilir, % 50'ye kadar şarj edilmelidir.

Motorlu aletin temizlenmesi

Motorlu aletin emniyetli biçimde uzun süreli kullanımı için kaçınılmaz koşul, onu temiz tutmaktır.

Satış sonrası ve uygulama hizmetleri

Satış sonrası hizmetlerimiz ürününüzün bakım ve tamirinin yanı sıra yedek parçalar konusunda da sorularınıza yanıt vermektedir. Servis merkezleri, parça diyagramları ve yedek parçalar hakkındaki bilgiler de www.crown-tools.com adresinde mevcuttur.

Güç aletlerinin nakliyesi

- Nakliye sırasında ambalaj üzerine kesinlikle herhangi bir mekanik darbe gelmemelidir.
- Boşaltma / yükleme sırasında, ambalajı sıkıştırma prensibiyle çalışan herhangi bir türde teknolojinin kullanılmasına izin verilmez.

Li-Ion bataryalar

İçinde bulunan Li-Ion bataryalar Tehlikeli Maddeler Yönetmeliğinin gereksinimlerine tabidir. Kullanıcı ilave gereksinimlere gerek olmadan bataryaların karayoluyla nakliyesini yapabilir.

Üçüncü şahıslar (ör. hava nakliyesi veya nakliye şirketi) tarafından nakliyesi yapılırken, paketleme ve etiketlemeyle ilgili özel gereksinimlere uyulmalıdır. Nakliyesi yapılacak ürünün hazırlanması için tehlikeli maddeler hakkında bir uzmana danışılması gerekir.

Bataryaları muhafazası hasarlı olmadığında sevk edin. Açıkta yerleri bantlayın veya maskeleyin, bataryayı ambalajın içinde hareket edemeyecek şekilde pakitleyin. Daha detaylı ulusal yönetmeliklere de lütfen bildirince uyun.

Çevresel koruma



Çöp tasfiyesi yerine hammadde kazanımı.

Çevre ile dost geri dönüşüm işlemi için motorlu alet, aksesuarları ve paketleme malzemeleri ayrılmalıdır.

Değişik malzemenin tam olarak ayrılıp, yeniden değerlendirme işlemine sokulabilmesi için, plastik parçalar işaretlenmiştir.

Bu kullanım talimatı da, klor kullanılmadan ağartılmış, yeniden dönüşümlü kâğıda basılmıştır.

İmalatçı, ürün üzerinde değişiklik yapma hakkını saklı tutar.

Türkçe

Dane techniczne elektronarzędzia

Lampa warsztatowa akumulatorowa		CT26008HX
Kod elektronarzędzia		424822
Napięcie znamionowe	[V]	20 *
Typ baterii		Li-Ion
Moc diody LED	[W]	3
Strumień świetlny [lm]	[lm]	180-250
Maks. kąt pochylenia głowicy obrotowej		270°
Czas świecenia, ok. (w zależności od pojemności akumulatora):		
- 2 Ah	[h]	~12
- 4 Ah	[h]	~24
Masa (bez akumulatora)	[kg] [funty]	0,42 0,93
Klasa bezpieczeństwa		III

* Maksymalne napięcie początkowe akumulatora (mierzone bez obciążenia) wynosi 20 Voltów. Napięcie nominalne wynosi 18 Voltów.

CE Deklaracja zgodności

Oświadczamy z pełną odpowiedzialnością, że produkt przedstawiony w rozdziale "Dane techniczne elektronarzędzia" odpowiada wymaganiom następujących dyrektyw: 2006/42/EC wraz ze zmianami oraz następujących norm:

EN 60598-2-4,
EN 60598-1,
EN 62471,
EN 62778,
EN 61347-2-13,
EN 61347-1,
EN 55015,
EN 61547.

Menedżer
certyfikacji

Wu Cunzhen

Merit Link International AG
Stabio, Szwajcaria, 06.11.2019



OSTRZEŻENIE - Aby zmniejszyć ryzyko zranienia, użytkownik musi przeczytać instrukcję obsługi!

Ogólne zasady bezpieczeństwa



OSTRZEŻENIE! Użytkownik powinien zapoznać się z ostrzeżeniami dotyczącymi bezpieczeństwa, instrukcjami, ilustracjami oraz danymi technicznymi

dostarczonymi razem z elektronarzędziem. Nieprzestrzeganie instrukcji i ostrzeżeń może skutkować porażeniem prądem elektrycznym, pożarem i / lub poważnymi obrażeniami.

Wszystkie ostrzeżenia i instrukcje zachować do użytku w przyszłości.

Określenie "elektronarzędzie" w ostrzeżeniach dotyczy Twojego narzędzia (przewodowego) zasilanego z sieci elektrycznej lub narzędzia (bezprowadowego) zasilanego z akumulatora.



Nie kierować promieni światła na ludzi lub zwierzęta i nie patrzeć na bezpośrednie lub odbite promienie światła. Światło może oślepić, spowodować wypadek lub uszkodzenie oczu.

- Podczas pracy niektóre części elektronarzędzia nagrzewają się do wysokiej temperatury. Z tego powodu nie wolno używać elektronarzędzi w środowisku wybuchowym, np. w obecności łatwopalnych cieczy, gazów lub pyłów. Nie wolno również przykrywać lampy roboczej, może to doprowadzić do przegrzania i pożaru.

- Minimalna odległość między elektronarzędziem i oświetlaną powierzchnią musi wynosić co najmniej 0,2m (patrz rys. 8). W przeciwnym razie może dojść do zbytznego nagrzania oświetlanego obiektu, co może spowodować pożar.

- Elektronarzędzie musi być ustawione w taki sposób, aby minimalna odległość między użytkownikiem i źródłem światła wynosiła co najmniej 0,998m, żeby chronić użytkownika przed patrzyeniem przez długi czas w światło z małej odległości.

- Chronić elektronarzędzie przed działaniem deszczu i wilgoci. Woda przedostająca się do wnętrza elektronarzędzia może spowodować przebiecie elektryczne. W takim przypadku użytkownik traci prawo do naprawy gwarancyjnej.
- Nie używać elektronarzędzia do oświetlania podczas jazdy (np. podczas jazdy na rowerze).
- Nie używać elektronarzędzia do stałego oświetlenia pomieszczenia (zamiast stałej oprawy oświetleniowej).
- Jeżeli elektronarzędzie nie jest używane, musi być przechowywane z odłączonym akumulatorem, w miejscu niedostępnym dla dzieci. Nie wolno używać elektronarzędzia osobom, które nie są zaznajomione z elektronarzędziem lub niniejszą instrukcją użytkownika. Używanie elektronarzędzi przez osoby nieprzeszkolone jest niebezpieczne.
- Jeżeli zadziałało zabezpieczenie temperaturowe (automatyczne wyłączenie elektronarzędzia), nie włączać od razu elektronarzędzia; należy poczekać, aż elektronarzędzie i akumulator ostygną. W przeciwnym razie może dojść do uszkodzenia akumulatora.
- Osoby o obniżonych zdolnościach psychofizycznych lub mentalnych oraz dzieci nie mogą używać elektronarzędzia, jeśli nie są nadzorowane lub poinstruowane o obsłudze elektronarzędzia przez osoby odpowiedzialne za ich bezpieczeństwo.
- Uchwyty i powierzchnie trzymania elektronarzędzia utrzymywać suche, czyste i pozbawione oleju lub smaru. Śliskie uchwyty i powierzchnie trzymania uniemożliwią bezpieczne operowanie i panowanie nad narzędziem w niespodziewanych sytuacjach.

Używanie i konserwacja narzędzia akumulatorowego

- **Ładować akumulator tylko ładowarką określoną przez producenta.** Ładowarka odpowiednia dla jakiegoś typu akumulatora może stwarzać ryzyko pożaru, gdy jest używana do ładowania akumulatora innego typu.
- **Używać elektronarzędzi tylko z akumulatorami przeznaczonymi do tych narzędzi.** Używanie innych akumulatorów może stwarzać ryzyko zranienia i pożaru.
- **Gdy akumulator nie jest używany, przechowywać go z dala od różnych przedmiotów metalowych, jak spinacze do papieru, monety, klucze, gwoździe, śruby lub inne małe przedmioty metalowe, które mogą spowodować zwarcie między zaciskami akumulatora.** Zwarcie zacisków akumulatora może spowodować oparzenia lub pożar.
- **W warunkach nieprawidłowego użytkowania, z akumulatora może wytrysnąć płyn - unikać kontaktu z nim. W przypadku kontaktu, przepłukać miejsce kontaktu wodą. Jeżeli płyn z akumulatora dostanie się do oczu, skorzystać z pomocy lekarza.** Płyn, który wydostał się z akumulatora może spowodować podrażnienia lub oparzenia.
- **Zapobiegać przypadkowemu włączeniu.** Przed włożeniem akumulatora upewnić się, że wyłącznik narzędzia znajduje się w położeniu OFF (wyłączony). Przenoszenie elektronarzędzia z palcem na wyłączniku lub wkładanie akumulatora do elektronarzędzia z wyłącznikiem w położeniu ON (włączony) może doprowadzić do wypadku.
- **Nie otwierać akumulatora.** Niebezpieczeństwo spowodowania zwarcia.
- **W przypadku uszkodzenia lub nieprawidłowego używania akumulatora mogą z niego wydobywać się opary. W przypadku złego samopoczucia, wyjść na świeże powietrze i zasięgnąć pomocy lekarza.** Opary mogą podrażnić układ oddechowy.

- **W przypadku uszkodzenia akumulatora może się z niego wylać płyn i wejść w kontakt z sąsiednimi komponentami.** Sprawdzić każdą zalaną część. Oczyszczyć ją lub wymienić, jeśli trzeba.
- **Chronić akumulator przed działaniem źródeł ciepła, również przed ciągłym działaniem promieni słonecznych i obecnością ognia.** Ponieważ mogą one być przyczyną wybuchu.



OSTRZEŻENIE! Przeczytać wszystkie instrukcje i ostrzeżenia dotyczące bezpieczeństwa.

- **Chronić ładowarkę akumulatora przed deszczem i wilgocią.** Dostanie się wody do wnętrza ładowarki stwarza ryzyko porażenia prądem elektrycznym.
- **Nie ładować innych akumulatorów.** Ta ładowarka przeznaczona jest do ładowania tylko akumulatorów litowo-jonowych w danym zakresie napięcia. Ładowanie innych akumulatorów może być przyczyną pożaru i wybuchu.
- **Utrzymywać ładowarkę w czystości.** Zabrudzenia stwarzają ryzyko porażenia prądem elektrycznym.
- **Przed użyciem sprawdzić stan ładowarki, jej przewod zasilania i wtyk. W przypadku stwierdzenia uszkodzeń, nie używać ładowarki. Nie otwierać ładowarki samemu, oddawać ją do naprawy tylko w wykwalifikowanym serwisie używającym oryginalnych części.** Uszkodzone ładowarki, przewody i wtyki zwiększają ryzyko porażenia prądem elektrycznym.
- **Nie używać ładowarki akumulatora na powierzchniach łatwopalnych (np. papier, tkaniny, etc.) lub w łatwopalnym środowisku.** Ładowarka podczas pracy nagrzewa się i istnieje ryzyko spowodowania pożaru.

Serwis



- **Elektronarzędzie musi być serwisowane przez osobę wykwalifikowaną i z użyciem tylko identycznych części zamiennych.** Zapewni to zachowanie bezpieczeństwa działania elektronarzędzia.
- Użytkownik nie może wymieniać źródła światła. W przypadku niesprawności źródła światła musi ono zostać wymienione przez autoryzowane centrum serwisowe firmy CROWN.

Symbol stosowane w instrukcji

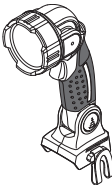
Należy zapamiętać znaczenie następujących symboli stosowanych w instrukcji obsługi. Poprawna interpretacja symboli pozwoli na właściwe i bezpieczne użycie elektronarzędzia.

Symbol	Znaczenie
	Lampa warsztatowa akumulatorowa Sekcje szare - miękkie uchwyty (z izolowaną powierzchnią).

Symbol	Znaczenie
	Naklejka z numerem seryjnym: CT ... - model; XX - data produkcji; XXXXXX - numer seryjny.
	Należy przeczytać wszystkie instrukcje dotyczące bezpieczeństwa.
	Nie ogrzewać baterii powyżej temperatury 45°C. Nie wystawiać jej na bezpośrednie działanie promieni słonecznych.
	Nie wyrzucać baterii do śmieci domowych.
	Nie wrzucać baterii do ognia.
	Chronić baterię przed deszczem.
	Czas ładowania baterii.
	Kierunek ruchu.
	Kierunek obrotów.
	Zablokowany.
	Odblokowany.
III	Klasa ochrony.
	Znak oznaczający, że produkt jest zgodny z podstawowymi wymogami dyrektyw UE i zharmonizowanych norm UE.
	Uwaga. Ważne.

Symbol	Znaczenie
	Pomocne informacje.
	Nie wyrzucać elektronarzędzia do śmieci domowych.

Przeznaczenie elektronarzędzia

Bezprzewodowa lampa robocza jest przeznaczona do oświetlania części przestrzeni w warunkach ciemności lub słabego oświetlenia. Przeznaczona jest do zastosowań wewnątrz i na zewnątrz budynków.

Części składowe elektronarzędzia

- 1 Głowica obrotowa
- 2 Przełącznik wł. / wyt.
- 3 Obudowa
- 4 Przycisk blokady położenia korpusu
- 5 Zaczep do paska *
- 6 Bateria *
- 7 Ładowarka *
- 8 Zamek akumulatora *
- 9 Tabliczka informacyjna ładowarki *
- 10 Wskaźnik (czerwony) *
- 11 Wskaźnik (zielony) *
- 12 Przycisk kontroli stanu naładowania akumulatora *
- 13 Wskaźniki stanu naładowania akumulatora *

* Opcjonalnie

Nie wszystkie akcesoria zilustrowane lub opisane są włączone do standardowej opcji.

Procedura ładowania baterii narzędzia elektrycznego

 Elektronarzędzie może być dostarczane bez akumulatora 6 i bez ładowarki 7. Akumulatory 6 i ładowarki 7 odpowiednie dla elektronarzędzia są pokazane na rysunkach 1-2.

Proces ładowania (patrz rys. 3, 5)

- Nacisnąć blokadę akumulatora 8 i wyjąć akumulator 6 (patrz rys. 3.1, 5.1).
- Podłączyć ładowarkę 7 do zasilania.
- Włożyć akumulator 6 do ładowarki 7 (patrz rys. 3.2, 5.2).
- Odcłączyć ładowarkę 7 od zasilania po zakończeniu ładowania.
- Wyjąć akumulator 6 z ładowarki 7 i włożyć akumulator 6 do elektronarzędzia (patrz rys. 3.3, 5.3).

Wskaźniki ładowarki (patrz rys. 4, 6)

Wskaźniki 10 i 11 informują o stanie procesu ładowania akumulatora 6. Sygnały wskaźników 10 i 11 przedstawione są na tabliczce informacyjnej 9 (patrz rys. 4, 6).

- Rys. 4.1, 6.1 - (wskaźnik zielony **11** świeci, akumulator **6** nie jest włożony do ładowarki **7**) - ładowarka **7** jest podłączona do sieci elektrycznej (gotowa do ładowania).
- Rys. 4.2, 6.2 - (wskaźnik zielony **11** miga, akumulator **6** jest włożony do ładowarki **7**) - akumulator **6** jest w trakcie ładowania.
- Rys. 4.3, 6.3 - (wskaźnik zielony **11** świeci, akumulator **6** jest włożony do ładowarki **7**) - akumulator **6** jest całkowicie naładowany.
- Rys. 4.4, 6.4 - (wskaźnik czerwony **10** świeci, akumulator **6** jest włożony do ładowarki **7**) - proces ładowania akumulatora **6** został zatrzymany z powodu nieprawidłowej temperatury. Gdy temperatura powróci do normalnego poziomu, ładowanie zostanie wznowione.
- Rys. 4.5, 6.5 - (wskaźnik czerwony **10** miga, akumulator **6** jest włożony do ładowarki **7**) - proces ładowania akumulatora **6** został zatrzymany z powodu uszkodzonego akumulatora. Wymienić uszkodzony akumulator **6**, używanie uszkodzonego akumulatora jest zabronione.



Podczas ładowania akumulator 6 i ładowarka 7 nagrzewają się znacznie - jest to normalne zjawisko.

Włączanie / wyłączanie elektronarzędzia

Włączanie:

Nacisnąć i zwolnić wyłącznik **2**.

Wyłączanie:

Nacisnąć i zwolnić wyłącznik **2**.

Cechy konstrukcyjne narzędzia elektrycznego

Zabezpieczenie temperaturowe

Zabezpieczenie temperaturowe wyłącza automatycznie elektronarzędzie, gdy temperatura akumulatora **6** przekroczy 70°C. Zabezpiecza to elektronarzędzie przed uszkodzeniem w przypadku niespełniania wymaganych warunków użytkowania.

Zabezpieczenie przed nadmiernym rozładowaniem

Akumulator **6** jest chroniony przez układ zabezpieczający przed głębokim rozładowaniem. W przypadku rozładowania akumulatora elektronarzędzie jest automatycznie wyłączane. **Uwaga: nie próbować włączać elektronarzędzia, gdy zadziałał układ zabezpieczający, ponieważ akumulator 6 może ulec uszkodzeniu.**

Wskaźniki stanu naładowania akumulatora (patrz rys. 4.6, 6.6)

Gdy zostanie naciśnięty przycisk **12**, wskaźniki stanu naładowania **13** przedstawiają stan naładowania akumulatora **6** (patrz rys. 4.6, 6.6).

Głowica obrotowa (patrz rys. 7.1)

Głowica obrotowa **1** może obracać się w stosunku do korpusu **3** (kątem obrotu 180°), jak pokazano na rysunku 7.1.

Obracanie korpusem (patrz rys. 7.2-7.3)

Korpus **3** można obracać (kątem obrotu 90°), jak pokazano na rysunku 7.3.

- Nacisnąć i przytrzymać przycisk blokady **4** (patrz rys. 7.2).
- Obrócić korpus **3** (patrz rys. 7.3).
- Zwolnić przycisk blokady **4** (patrz rys. 7.2).

Zalecenia dotyczące posługiwania się elektronarzędziem

- Upewnić się, że używanie elektronarzędzia nie narusza przepisów bezpieczeństwa (patrz wyżej).
- Minimalna odległość między elektronarzędziem i oświetlaną powierzchnią musi wynosić co najmniej 0,2m (patrz rys. 8). W przeciwnym razie może dojść do zbytowego nagrzania oświetlanego obiektu, co może spowodować pożar.
- Obracając głowicę obrotową **1** i korpus **3**, użytkownik może wybrać najlepsze położenie dla danej pracy.
- Włączyć elektronarzędzie. Użytkownik może trzymać elektronarzędzie w ręce lub przymocować je za pomocą zaczepu **5** (np. do paska), lub też ustawić na poziomej powierzchni.
- Po zakończeniu użytkowania wyłączyć elektronarzędzie, poczekać aż ostygnie, a następnie odstawić je do miejsca przechowywania. Zaleca się przechowywanie elektronarzędzia z odłączonym akumulatorem.

Konserwacja elektronarzędzia / profilaktyka

Instrukcje konserwacji akumulatora

- Ładować, zanim akumulator **6** wyczerpie się całkowicie. Przy słabym zasilaniu przerwać pracę i naładować akumulator.
- Nie przeładowywać akumulatora **6**, skróci to jego żywotność.
- Akumulator **6** ładować w temperaturze pokojowej od 10°C do 40°C (50°F - 104°F).
- Akumulator **6** ładować co 6 miesięcy, jeśli nie jest wykorzystywany przez dłuższy czas.
- Wymieniać zużyte baterie w odpowiednim czasie. Zmniejszenie efektywności lub znaczne skrócenie czasu działania narzędzia elektrycznego po naładowaniu baterii wskazuje na starzenie się baterii **6** i konieczność jej wymiany. Należy wziąć pod uwagę fakt, że bateria **6** może rozładowywać się szybciej, jeśli pracuje w temperaturze poniżej 0°C.
- W przypadku dłuższego przechowywania bez używania zalecamy przechowywać akumulator **6** w temperaturze pokojowej, naładowany do 50%.

Czyszczenie narzędzia elektrycznego

Nieodzownym warunkiem bezpiecznej i długotrwałej eksploatacji narzędzia elektrycznego jest zachowanie go w czystości.

Usługi posprzedażne

Nasz serwis posprzedażny odpowie na Państwa pytania dotyczące konserwacji i naprawy produktu oraz

części zamiennych. Informacje dotyczące centrów serwisowych, schematów i części zamiennych można znaleźć na stronie: www.crown-tools.com.

Transport elektronarzędzi

- W żadnym wypadku nie dopuścić do uderzeń mechanicznych podczas transportu.
- Do załadunku lub rozładunku nie stosować urządzeń zaciskających.

Baterie Li-Ion

Baterie Li-Ion podlegają regulacjom prawnym dotyczącym towarów niebezpiecznych. Użytkownik może je przewozić transportem drogowym bez specjalnych wymogów.

Jeśli są przewożone przez strony trzecie (np. transportem lotniczym lub przez agencję spedycyjną), należy zastosować odpowiednie opakowanie i oznaczenia.

Przed wysłaniem produktu należy skonsultować się ze specjalistą ds. materiałów niebezpiecznych.

Baterie można transportować tylko wtedy, gdy ich obudowa nie jest uszkodzona. Należy okleić otwarte styki i tak zapakować baterię, aby nie przesuwiała się w opakowaniu. Należy stosować się również do szczegółowych przepisów krajowych.

Ochrona środowiska



Przetwarzaj surowce zamiast je wyrzucać.

Elektronarzędzie, akcesoria i opakowanie muszą być rozdzielone w celu przyjaznego dla środowiska przetworzenia ich.

Elementy plastikowe są oznakowane wg kategorii recyklingu.

Te instrukcje są wydrukowane na wtórnie przetworzonym papierze, wyprodukowanym bez użycia chloru.

Zastrzega się możliwość wprowadzania zmian.

Polski

45

Specifikace elektronářadí

Akumulátorové pracovní osvětlení		CT26008HX
Číslo elektronářadí		424822
Jmenovité napětí	[V]	20 *
Typ akumulátoru		Li-Ion
LED kontrolka napájení	[W]	3
Světelný tok	[lm]	180-250
Max. úhel náklonu otočné hlavy		270°
Doba svícení, přibl. (v závislosti na kapacitě baterie):		
- 2 Ah	[h]	~12
- 4 Ah	[h]	~24
Hmotnost (bez baterie)	[kg] [lb]	0,42 0,93
Třída bezpečnosti		III

* Maximální počáteční napětí baterie (měřeno bez pracovního zatížení) je 20 V. Jmenovité napětí je 18 V.

CE Prohlášení o shodě

Prohlašujeme na výhradní zodpovědnost, že výrobek popsaný v části "Specifikace elektronářadí" splňuje všechna příslušná ustanovení směrnice 2006/42/EC včetně jejích změn a je v souladu s následujícími normami:

EN 60598-2-4,
EN 60598-1,
EN 62471,
EN 62778,
EN 61347-2-13,
EN 61347-1,
EN 55015,
EN 61547.

Manažer
certifikace

Wu Cunzhen

Merit Link International AG
Stabio, Švýcarsko, 06.11.2019



UPOZORNĚNÍ - Z důvodu snížení rizika je uživatel povinen přečíst si tento návod k použití!

Obecná bezpečnostní pravidla



UPOZORNĚNÍ! Přečtete si všechna bezpečnostní upozornění, pokyny, ilustrace a specifikace dodávané spolu s elektronářadím. Nedodržení těchto upozornění

a pokynů může vést k úrazu elektrickým proudem, požáru nebo vážnému úrazu.

Veškerá upozornění a pokyny uschovejte pro budoucí použití.

Pojem "elektronářadí" užívaný v upozorněních odkazuje na vaše elektronářadí napájené ze sítě (s kabelem) nebo akumulátorem (bez kabelu).



Nemířte paprskem světla na lidi ani zvířata a nedívejte se do přímého nebo odraženého paprsku světla. Paprsek světla může lidi oslepit, způsobit nehodu nebo poranit oči.

- Při použití jsou některé části elektrického nářadí velmi horké, proto nepoužívejte elektrické nářadí ve výbušném prostředí, například v přítomnosti hořlavých kapalin, plynů nebo prachu. Je také přísně zakázáno zakrývat pracovní svítlnu, může to vést k přehřátí a způsobit požár.
- Minimální vzdálenost mezi elektrickým nářadím a osvětlenými plochami musí být nejméně 0,2m (viz obr. 8). Jinak hrozí nebezpečí zahřívání osvětlených objektů, které může způsobit požár.
- Elektrické nářadí by mělo být umístěno tak, aby minimální vzdálenost mezi uživatelem a světelným zdrojem byla alespoň 0,998m, aby nedocházelo k situacím, kdy uživatel dlouho upřeně hledí do světla na krátkou vzdálenost.
- Nevystavujte elektrické nářadí dešti nebo vlhkosti. Vniknutí vody do elektrického nářadí může způsobit poruchu. V tomto případě bude záruční oprava zamítnuta.
- Nepoužívejte elektrické nářadí pro osvětlení při řízení (například při jízdě na kole).
- Nepoužívejte elektrické nářadí pro trvalé osvětlení místnosti (místo pevných svítidel).

- Pokud se elektrické nářadí nepoužívá, musí se skladovat s odpojenou baterií mimo dosah dětí. Nedovolte, aby elektrické nářadí používaly osoby, které nejsou seznámeny s elektrickým nářadím nebo s těmito pokyny. V rukou nezkušených uživatelů je elektrické nářadí nebezpečné.
- Pokud se aktivovala teplotní ochrana (v případě automatického vypnutí elektrického nářadí), nezapínejte elektrické nářadí ihned, počkejte chvíli, než elektrické nářadí a baterie vychladnou. Jinak může dojít k poškození baterie.
- Osoby se sníženými psychofyzickými nebo duševními schopnostmi, např. děti, nesmí elektronářadí obsluhovat, pokud nejsou pod dohledem nebo poučení o správném používání elektronářadí osobou odpovědnou za jejich bezpečnost.
- Udržujte rukojeti a povrchy pro úchop v čistotě, bez oleje a maziva. Kluzké rukojeti nebo povrchy pro úchop neumožňují bezpečnou manipulaci ani ovládnání nářadí v nečekaných situacích.

Použití a péče o elektronářadí

- **Nabíjejte pouze v nabíječce určené výrobcem.** Nabíječka, která je vhodná pro jeden typ akumulátoru, může při použití s jiným akumulátorem způsobit požár.
- **K napájení elektronářadí používejte výhradně akumulátory, které jsou určeny k tomuto použití.** Při použití jiného typu akumulátoru hrozí riziko úrazu nebo požáru.
- **Pokud akumulátor nepoužíváte, neskladujte jej v blízkosti kovových předmětů, jako jsou kancelářské sponky, mince, klíče, hřebíky, šrouby nebo jiné drobné kovové předměty, které mohou způsobit zkratování obou jeho svorek.** Zkrat mezi svorkami akumulátoru může způsobit popáleniny nebo požár.
- **Při nesprávném použití může z akumulátoru pod tlakem vystříknout kapalina. Dbejte zvýšené opatrnosti. Při náhodném kontaktu opláchněte zasažené místo vodou. Při vniknutí kapaliny do očí vyhledejte lékařskou pomoc.** Kapalina, která vystříkne z akumulátoru, může způsobit podráždění pokožky nebo popáleniny.
- **Vyhňte se zbytečnému zapínání. Před vložením akumulátoru se ujistěte, že je vypínač ve vypnuté poloze.** Přenášení elektronářadí s prstem na vypínači nebo vkládání akumulátoru do elektronářadí, když je vypínač zapnutý, může způsobit úraz.
- **Akumulátor neotvírejte.** Nebezpečí zasažení elektrickým proudem.
- **V případě poškození a nesprávného použití akumulátorů mohou vznikat výpary. Zajistěte přívod čerstvého vzduchu a v případě nežádoucích příznaků vyhledejte lékařskou pomoc.** Výpary mohou podráždit dýchací systém.
- **Pokud je akumulátor vadný, může kapalina unikat a přijít do styku se součástmi nacházejícími se v blízkosti.** Zkontrolujte všechny příslušné součásti. Součásti vyčistěte a případně vyměňte.
- **Chraňte akumulátor před horkem, před trvalým slunečním zářením a ohněm.** Hrozí nebezpečí výbuchu.



UPOZORNĚNÍ! Přečtěte si všechna bezpečnostní upozornění a pokyny.

- **Chraňte nabíječku před deštěm a vlhkem.** Vniknutí vody do nabíječky zvyšuje nebezpečí zásahu elektrickým proudem.
- **Nepoužívejte nabíječku k nabíjení jiných akumulátorů.** Tato nabíječka je vhodná pouze pro nabíjení

lithium - iontových akumulátorů v uvedeném rozsahu napětí. Jinak hrozí nebezpečí požáru a výbuchu.

- **Udržujte nabíječku v čistotě.** Znečištění může způsobit nebezpečí zásahu elektrickým proudem.
- **Před každým použitím zkontrolujte nabíječku, kabel i zástrčku. Pokud zjistíte jakékoli vady, nabíječku nepoužívejte. Neotvírejte nabíječku sami, svěřte ji k opravě pouze odborné způsobilému personálu, který použije originální náhradní díly.** Poškozené nabíječky, kabely a zástrčky zvyšují riziko zásahu elektrickým proudem.
- **Neprovazujte nabíječku na snadno hořlavých površích (například papír, textil atd.) ani v hořlavých prostředích.** Hrozí nebezpečí požáru v důsledku zahřívání nabíječky během nabíjení.

Servis

- **Servis svého elektronářadí svěřte pouze kvalifikovanému opraváři, který používá pouze originální náhradní díly.** Zůstane tak zachována bezpečnost elektronářadí.
- Výměnu světelného zdroje nemůže provést uživatel. Pokud světelný zdroj fungovat, musí být vyměněn pouze v autorizovaném servisním středisku CROWN.

Symbyly použité v příručce

V příručce jsou použity následující symboly, zapamatujte si prosím jejich význam. Správná interpretace symbolů Vám umožní správné a bezpečné použití elektronářadí.







Symbol	Význam
	Akumulátorové pracovní osvětlení Části označené šedou - měkké držadlo (s izolovaným povrchem).
	Štítek s výrobním číslem: CT ... - model; XX - datum výroby; XXXXXXX - výrobní číslo.
	Přečtěte si všechny bezpečnostní předpisy a pokyny.



Akumulátor nezahřívajte na teplotu vyšší než 45°C. Nevystavujte jej dlouhodobě přímému slunečnímu světlu.



Akumulátor nevhazujte do kontajneru s komunálním odpadem.

Symbol	Význam
	Akumulátor nevhazujte do ohně.
	Akumulátor chraňte před deštěm.
	Doba nabíjení akumulátoru.
	Směr pohybu.
	Směr otáčení.
	Zablokovaný.
	Odblokovaný.
III	Třída ochrany.
CE	Značka, která potvrzuje, že výrobek splňuje základní požadavky evropských směrnic a harmonizovaných norem.



Pozor. Důležité.



Užitečné informace.



Elektronářadí nevhazujte do kontejneru s komunálním odpadem.

Způsob použití elektronářadí

Bezdrátové pracovní světlo je určeno k osvětlení určitých částí prostoru ve tmě nebo za zhoršených světelných podmínek. Je vhodné pro vnitřní i venkovní použití.

Součásti elektronářadí

- 1 Otočná hlava
- 2 Spínač zap. / vyp.

- 3 Tělo
- 4 Pojistka pro zajištění polohy těla
- 5 Spona na opasek *
- 6 Akumulátor *
- 7 Nabíječka *
- 8 Zámek akumulátoru *
- 9 Štítek nabíječky *
- 10 Kontrolka (červená) *
- 11 Kontrolka (zelená) *
- 12 Ovládací tlačítko stavu nabití akumulátoru *
- 13 Kontrolky stavu nabití akumulátoru *

* Volitelné příslušenství

Standardní dodávka nemusí obsahovat veškerá příslušenství uvedená na obrázku nebo popsána v textu.

Nabíjení akumulátoru elektronářadí



Elektrické nářadí lze dodat bez baterie 6 a nabíječky 7. Baterie 6 a nabíječky 7 vhodné pro elektrické nářadí jsou zobrazeny na obrázcích 1-2.

Nabíjení akumulátoru (viz obr. 3, 5)

- Stiskněte pojistku akumulátoru **8** a vyjměte akumulátor **6** (viz obr. 3.1, 5.1).
- Zapojte nabíječku **7** do sítě.
- Vložte akumulátor **6** do nabíječky **7** (viz obr. 3.2, 5.2).
- Po nabití odpojte nabíječku **7** ze sítě.
- Vyjměte akumulátor **6** z nabíječky **7** a nasadte akumulátor **6** na elektronářadí (viz obr. 3.3, 5.3).

Kontrolky nabíječky (viz obr. 4, 6)

Kontrolky nabíječky **10** a **11** informují o průběhu nabíjení akumulátoru **6**. Signalizace kontrolky **10** a **11** je vysvětlena na štítku **9** (viz obr. 4, 6).

- Obr. 4.1, 6.1 - (kontrolka **11** svítí zeleně, akumulátor **6** není vložen do nabíječky **7**) - nabíječka **7** je zapojena do sítě (připravena k nabíjení).
- Obr. 4.2, 6.2 - (zelená kontrolka **11** bliká, akumulátor **6** je vložen do nabíječky **7**) - akumulátor **6** se nabíjí.
- Obr. 4.3, 6.3 - (zelená kontrolka **11** svítí, akumulátor **6** je vložen do nabíječky **7**) - akumulátor **6** je plně nabitý.
- Obr. 4.4, 6.4 - (červená kontrolka **10** svítí, akumulátor **6** je vložen do nabíječky **7**) - proces nabíjení akumulátoru **6** je přerušen z důvodu nepřiměřené teploty. Jakmile teplota klesne na obvyklou hodnotu, bude nabíjení pokračovat.
- Obr. 4.5, 6.5 - (červená kontrolka **10** bliká, akumulátor **6** je vložen do nabíječky **7**) - proces nabíjení akumulátoru **6** je přerušen kvůli závadě. Vyměňte vadný akumulátor **6**, jeho další použití je zakázáno.



Při nabíjení se akumulátor 6 a nabíječka 7 obvykle zahřívají, nejedná se o závadu.

Zapnutí / vypnutí elektronářadí

Zapnutí:

Stiskněte a uvolněte hlavní vypínač **2**.

Vypnutí:

Stiskněte a uvolněte hlavní vypínač **2**.

Konstrukční vlastnosti elektronářadí

Teplotní ochrana

Teplotní ochrana automaticky vypne elektrické nářadí, pokud teplota baterie **6** překročí 70°C. To chrání elektrické nářadí před poškozením, pokud nejsou dodrženy provozní podmínky.

Ochrana proti nadměrnému vybití

Proti škodlivému vybití chrání baterii **6** bezpečnostní systém. V případě úplného vybití se elektrické nářadí automaticky vypne. **Upozornění: pokud se spustí bezpečnostní systém, nepokoušejte se elektronářadí zapnout, může dojít k poškození baterie 6.**

Kontrolky stavu nabití akumulátoru (viz obr. 4.6, 6.6)

Při stisku tlačítka **12** signalizují kontrolky **13** stav nabití akumulátoru **6** (viz obr. 4.6, 6.6).

Otočná hlava (viz obr. 7.1)

Otočná hlava **1** se může otáčet vzhledem k tělu **3** (úhel otočení je 180°), jak je zobrazeno na obrázku 7.1.

Otáčení těla (viz obr. 7.2-7.3)

Tělo **3** lze otáčet (úhel otočení 90°), jak je zobrazeno na obrázku 7.3.

- Stiskněte a podržte pojistku **4** (viz obr. 7.2).
- Otočte tělo **3** (viz obr. 7.3).
- Uvolněte pojistku **4** (viz obr. 7.2).

Doporučení pro práci s elektronářadím

- Ujistěte se, že použití elektrického nářadí nezpůsobí porušení bezpečnostních předpisů (viz výše).
- Minimální vzdálenost mezi elektrickým nářadím a osvětlenými plochami musí být nejméně 0,2m (viz obr. 8). Jinak hrozí nebezpečí zahřívání osvětlených objektů, které může způsobit požár.
- Otáčením otočné hlavy **1** a tělem **3** si můžete vybrat polohu, která je nevhodnější pro práci.
- Zapněte elektrické nářadí. Elektrické nářadí můžete držet v ruce nebo zavěsit pomocí spony na opasek **5** (například na pásek) nebo jej můžete nainstalovat na vodorovné plochy.
- Po použití vypněte elektrické nářadí, počkejte chvíli, než vychladne, a pak jej uložte. Doporučujeme skladovat elektrické nářadí s odpojenou baterií.

Údržba elektronářadí / preventivní opatření

Pokyny k údržbě akumulátoru

- Nabíjejte včas, dříve než se akumulátor **6** zcela vybije. Při nízké úrovni nabití přerušte práci a akumulátor **6** okamžitě nabijte.
- Když je akumulátor **6** plně nabitý, nepřebíjejte jej, zkracujete tak jeho životnost.

- Akumulátor **6** nabíjejte při pokojové teplotě v rozmezí 10°C až 40°C (50°F až 104°F).
- Při dlouhodobém uskladnění akumulátor **6** nabíjete každých 6 měsíců.
- Staré akumulátory včas vyměňte. Snížení výkonu nebo i značně kratší provozní doba mechanického nástroje po nabití indikuje stárnutí akumulátoru **6** a potřebu jeho výměny. Vezměte prosím v úvahu, že se při práci při teplotách pod 0°C může akumulátor **6** vybit rychleji.
- V případě dlouhodobého skladování bez použití doporučujeme uchovávat akumulátor **6** při pokojové teplotě a nabít na 50%.

Čištění elektronářadí

Nezbytnou podmínkou pro dlouhodobé a bezpečné používání tohoto elektronářadí je jeho čistota.

Poprodejní a aplikační servis

Náš poprodejní servis odpoví na Vaše dotazy k údržbě a opravě Vašeho výrobku a také k náhradním dílům. Informace o servisních střediscích, schématech dílů a informace o náhradních dílech naleznete také na adrese: www.crown-tools.com.

Přeprava elektronářadí

- V žádném případě nesmí na obal při přepravě působit žádný mechanický vliv.
- Při nakládání / vykládání není povoleno používat žádný druh technologie, který pracuje na principu sevření obalu.

Li-Ion akumulátory

Obsažené Li-Ion akumulátory podléhají požadavkům legislativy o nebezpečném zboží. Uživatel smí přepravovat akumulátory po silnici bez splnění dalších požadavků.

Při přepravě třetími stranami (např. leteckou dopravou nebo spediční firmou) se musí dodržovat zvláštní požadavky na obal a označení. Přípravu dodávané položky konzultujte s odborníkem na nebezpečné materiály.

Akumulátory expedujte pouze, pokud jsou kryty neporušené. Přístupné kontakty přelepte páskou nebo zakryjte a akumulátor zabalte tak, aby se v obalu nepohyboval. Dodržujte také případné podrobnější národní předpisy.

Ochrana životního prostředí



Suroviny nelikvidujte jako odpad, ale recyklujte je.

Elektronářadí, její příslušenství a obalové materiály by měly být zlikvidovány v souladu se zásadami recyklace surovin a ochrany životního prostředí.

Na umělohmotných součástkách je uvedeno jejich označení pro tříděnou recyklaci.

Tento návod je vytištěn na recyklovaném papíře vyrobeném bez použití chlóru.

Výrobce si vyhrazuje právo na změny.

Česky

49

Špecifikácie elektronáradia

Akumulátorové pracovné osvetlenie		CT26008HX
Číslo elektronáradia		424822
Menovité napätie	[V]	20 *
Typ akumulátora		Li-Ion
Výkon LED	[W]	3
Svetelný tok	[lm]	180-250
Max. uhol naklonenia otočnej hlavy		270°
Doba svietenia, cca. (v závislosti od kapacity batérie):		
- 2 Ah	[h]	~12
- 4 Ah	[h]	~24
Hmotnosť (bez batérie)	[kg] [lb]	0,42 0.93
Trieda bezpečnosti		III

* Maximálne počiatočné napätie batérie (merané bez pracovného zaťaženia) je 20 Voltov. Menovité napätie je 18 Voltov.

CE Vyhlásenie o zhode

Vyhlasujeme na výhradnú zodpovednosť, že výrobok opísaný v časti "Špecifikácie elektronáradia" spĺňa všetky príslušné ustanovenia smerníc 2006/42/EC vrátane ich zmien a je v súlade s nasledujúcimi normami:

EN 60598-2-4,
EN 60598-1,
EN 62471,
EN 62778,
EN 61347-2-13,
EN 61347-1,
EN 55015,
EN 61547.

Manažér
certifikácie

Wu Cunzhen

Merit Link International AG
Stabio, Švajčiarsko, 06.11.2019



VAROVANIE - používateľ si musí prečítať návod na obsluhu, aby sa znížilo riziko zranenia!

Všeobecné bezpečnostné pravidlá



VAROVANIE! Prečítajte si všetky bezpečnostné varovania, pokyny, pozrite si ilustrácie a technické údaje dodané s týmto elektrickým náradím. Nedodržovanie

týchto varovaní a pokynov môže mať za následok úraz elektrickým prúdom, požiar a / alebo vážne zranenie. **Uchovajte si všetky bezpečnostné upozornenia a pokyny pre budúce použitie.**

Termín "elektrické náradie" v upozorneniach odkazuje na vaše elektrické náradie napájané zo siete (s prívodným káblom) alebo elektrické náradie napájané batériami (bez napájacieho kábla).



Lúč baterky nesmerujte na ľudí ani na zvieratá a nepozerajte sa do priameho ani do odrazeného lúča baterky. Lúč baterky môže oslepiť ľudí, spôsobiť nehodu alebo poškodiť oči.

- Pri použití sa niektoré časti elektrického náradia veľmi zahrejú, preto nepoužívajte elektrické náradie vo výbušnom prostredí, napríklad v prítomnosti horľavých kvapalín, plynov alebo prachu. Je tiež prísne zakázané pracovať s náradím, ktoré pokrýva, môže to viesť k prehriatiu a spôsobiť požiar.
- Minimálna vzdialenosť elektrického náradia od osvetlených plôch musí byť najmenej 0,2m (pozrite obr. 8). V opačnom prípade hrozí nebezpečenstvo zahriatia osvetlených predmetov, čo môže spôsobiť požiar.
- Elektrické náradie by malo byť umiestnené tak, aby minimálna vzdialenosť medzi používateľom a svetelným zdrojom bola najmenej 0,998m, aby sa zabránilo dlhodobému pozeraniu používateľa do svetla na krátku vzdialenosť.
- Elektrické náradie nevystavujte dažďu ani vlhkosti. Vniknutie vody do elektrického náradia môže spôsobiť poruchu. V tomto prípade bude záručná oprava zamietnutá.

Slovensky

50

- Elektrické náradie nepoužívajte na osvetlenie počas jazdy (napr. pri jazde na bicykli).
- Elektrické náradie nepoužívajte na trvalé osvetlenie miestnosti (namiesto pevne osadených svietidiel).
- Ak sa elektrické náradie nepoužíva, musí sa skladovať s odpojenou batériou mimo dosahu detí. Nedovoľte, aby elektrické náradie používali osoby, ktoré nie sú s náradím alebo s týmito pokynmi dôkladne oboznámené. Elektrické náradie je v rukách nekvalifikovaných osôb nebezpečné.
- Keď sa aktivovala teplotná ochrana (v prípade automatického vypnutia elektrického náradia), náradie nezapínajte okamžite, ale chvíľu počkajte, kým elektrické náradie a batéria nevychladnú. V opačnom prípade môže dôjsť k poškodeniu batérie.
- Osoby so zníženými psychofyzickými alebo duševnými schopnosťami, ako aj deti, nemôžu pracovať s elektrickým náradím, pokiaľ nie sú pod dohľadom alebo poučené o použití elektrického náradia osobou zodpovednou za ich bezpečnosť.
- Rukoväte a plochy na uchopenie zdržiavajte suché, čisté a bez oleja a tuku. Klzké rukoväte a uchopovacie plochy neumožňujú bezpečnú manipuláciu a ovládanie náradia v neočakávaných situáciách.

Použitie a údržba nástroja s batériou

- **Nabíjajte iba v nabíjačke určenej výrobcom.** Nabíjačka, ktorá je vhodná pre jeden typ akumulátora môže spôsobiť nebezpečenstvo požiaru pri použití s iným akumulátorom.
- **Používajte elektrické náradie iba s výslovne určenými akumulátormi.** Použitie iných typov akumulátorov môže vytvoriť riziko zranenia a požiaru.
- **Pokiaľ akumulátor nepoužívate, držte ho mimo dosahu kovových predmetov ako sú kancelárske sponky, mince, kľúče, klince, skrutky alebo iné drobné kovové predmety, ktoré by mohli spôsobiť spojenie jedného terminálu s druhým.** Skrat medzi kontaktmi batérie môže spôsobiť popálenie alebo požiar.
- **V nevhodných podmienkach môže z batérie uniknúť kvapalina; vyhnite sa kontaktu. Pri náhodnom kontakte opláchnite vodou. Pri zasiahnutí očí vyhľadajte lekársku pomoc.** Unikajúca kvapalina z batérie môže spôsobiť podráždenie pokožky alebo popálenie.
- **Vyhňte sa nechcenému zapnutiu. Pred vložením akumulátora sa uistite sa, že spínač pre zapnutie / vypnutie je vo vypnutej polohe.** Prenášanie elektrického náradia s prstom na spínači pre zapnutie / vypnutie alebo vloženie akumulátora do elektrického náradia, ktoré má spínač môže spôsobiť nehodu.
- **Neotvárajte batériu.** Nebezpečenstvo obvodu.
- **V prípade poškodenia a nesprávneho použitia batérie môžu vzniknúť pary. V prípade sťažnosti zabezpečte čerstvý vzduch a vyhľadajte lekársku pomoc.** Pary môžu dráždiť dýchací systém.
- **Ak je batéria chybná, môže uniknúť kvapalina a prísť do styku s príslušenými súčasťami.** Skontrolujte časti, ktorých sa to týka. Tieto časti vyčistite alebo v prípade potreby vymeňte.
- **Chráňte batériu pred horúčavou, napr. aj pred trvalým slnečným žiarením a ohňom.** Existuje nebezpečenstvo výbuchu.



VAROVANIE! Prečítajte si všetky bezpečnostné varovania a všetky pokyny.

- **Chráňte nabíjačku pred dažďom a vlhkom.** Preniknutie vody do nabíjačky zvyšuje riziko úrazu elektrickým prúdom.

- **Nenabíjajte iné typy batérií.** Nabíjačka je vhodná iba pre nabíjanie lítiových - iónových batérií v rozmedzí uvedených napätí. V opačnom prípade hrozí nebezpečenstvo požiaru a výbuchu.
- **Udržujte nabíjačku v čistote.** Kontaminácia môže spôsobiť úraz elektrickým prúdom.
- **Pred každým použitím skontrolujte nabíjačku, kábel a zástrčku. Nepoužívajte nabíjačku, ak sú zistené chyby. Neotvárajte nabíjačku batérii sami a nechajte si ju opravovať len kvalifikovaným personálom s použitím originálnych náhradných dielov.** Poškodené nabíjačky, káble a zástrčky zvyšujú riziko úrazu elektrickým prúdom.
- **Neprevádzkujte nabíjačku na ľahko horľavých povrchoch (napríklad papier, textil, atď), alebo v horľavých prostrediach.** Existuje nebezpečenstvo požiaru v dôsledku zahrievania nabíjačky v priebehu nabíjania.

Servis

- **Servis vášho elektrického náradia zverte kvalifikovanej osobe s použitím len originálnych náhradných dielov.** Tým bude zabezpečené, aby bola zachovaná bezpečnosť elektrického náradia.
- **Svetelný zdroj nemôže vymieňať používateľ.** Ak svetelný zdroj zlyhá, musí ho vymeniť iba autorizované servisné stredisko spoločnosti **CROWN**.

Symbole použité v príručke

V príručke sú použité nasledujúce symboly, zapamätajte si, prosím, ich význam. Správna interpretácia symbolov vám umožní správne a bezpečné použitie elektronáradia.

Symbol	Význam
	Akumulátorové pracovné osvetlenie Časť označená sivou - mäkké držadlo (s izolovaným povrchom).
	Štítko s výrobným číslom: CT ... - model; XX - dátum výroby; XXXXXXX - výrobné číslo.
	Prečítajte si všetky bezpečnostné predpisy a pokyny.
	Akumulátor nezahrievajte na teplotu vyššiu než 45°C. Nevystavujte ho dlhodobo priamemu slnečnému svetlu.
	Akumulátor nevhadzujte do kontajnera s komunálnym odpadom.

Symbol	Význam
	Akumulátor nevhadzujte do ohňa.
	Akumulátor chráňte pred dažďom.
	Čas nabíjania akumulátora.
	Smer pohybu.
	Smer otáčania.
	Zablokovaný.
	Odblokovaný.
III	Trieda ochrany.

CE

Značka, ktorá potvrdzuje, že výrobok spĺňa základné požiadavky európskych smerníc a harmonizovaných noriem.



Pozor. Dôležité.



Užitočné informácie.



Elektronáradie nevhadzujte do kontajnera s komunálnym odpadom.

Spôsob použitia

Bezokľobvé pracovné svetlo je určené na osvetlenie určitých častí priestoru v tme alebo pri slabom osvetlení. Je vhodné pre vnútorné aj vonkajšie použitie.

Súčasti elektronáradia

- 1 Otočná hlava
- 2 Spínač zap. / vyp.
- 3 Telo

- 4 Tlačidlo uzamknutia polohy telesa
- 5 Spona na opasok *
- 6 Akumulátor *
- 7 Nabíjačka *
- 8 Zámka akumulátora *
- 9 Štítok nabíjačky *
- 10 Kontrolka (červená) *
- 11 Kontrolka (zelená) *
- 12 Ovládacie tlačidlo stavu nabitia akumulátora *
- 13 Kontrolky stavu nabitia akumulátora *

* Voliteľné príslušenstvo

Štandardná dodávka nemusí obsahovať všetky príslušenstvá uvedené na obrázku alebo popísané v texte.

Napájanie akumulátora elektronáradia



Elektrické náradie je možné dodať bez batérie 6 a nabíjačky 7. Batérie 6 a nabíjačky 7 vhodné pre elektrické náradie sú znázornené na obrázkoch 1-2.

Nabíjanie akumulátora (pozrite obr. 3, 5)

- Stlačte poistku akumulátora 8 a vyberte akumulátor 6 (pozrite obr. 3.1, 5.1).
- Zapojte nabíjačku 7 do siete.
- Vložte akumulátor 6 do nabíjačky 7 (pozrite obr. 3.2, 5.2).
- Po nabití odpojte nabíjačku 7 zo siete.
- Vyberte akumulátor 6 z nabíjačky 7 a nasadte akumulátor 6 na elektronáradie (pozrite obr. 3.3, 5.3).

Kontrolky nabíjačky (pozrite obr. 4, 6)

Kontrolky nabíjačky 10 a 11 informujú o priebehu nabíjania akumulátora 6. Signalizácia kontroliek 10 a 11 je vysvetlená na štítku 9 (pozrite obr. 4, 6).

- Obr. 4.1, 6.1 - (zelený indikátor 11 svieti, batéria 6 nie je vložená do nabíjačky 7) - nabíjačka 7 je pripojená k elektrickej sieti (pripravené na nabíjanie).
- Obr. 4.2, 6.2 - (zelený indikátor 11 blíkajú, batéria 6 je vložená do nabíjačky 7) - batéria 6 sa nabíja.
- Obr. 4.3, 6.3 - (zelený indikátor 11 svieti, batéria 6 je vložená do nabíjačky 7) - batéria 6 je úplne nabitá.
- Obr. 4.4, 6.4 - (červený indikátor 10 svieti, batéria 6 je vložená do nabíjačky 7) - proces nabíjania batérie 6 sa prerušil kvôli nevhodnej teplote. Proces nabíjania sa obnoví, keď budú teplotné podmienky normálne.
- Obr. 4.5, 6.5 - (červený indikátor 10 blíkajú, batéria 6 je vložená do nabíjačky 7) - proces nabíjania batérie 6 sa prerušil kvôli poruche. Vymeňte chybnú batériu 6. Jej ďalšie použitie je zakázané.



Pri nabíjaní sa akumulátor 6 a nabíjačka 7 obvykle zahrievajú, nejde o poruchu.

Zapnutie / vypnutie elektronáradia

Zapnutie:

Stlačte a uvoľnite hlavný vypínač 2.

Vypnutie:

Stlačte a uvoľnite hlavný vypínač 2.

Konštrukčné prvky elektronáradia

Teplotná ochrana

Ak teplota batérie **6** prekročí 70°C, teplotná ochrana elektrické náradie automaticky vypne. Takto chráni elektrické náradie pred poškodením v prípade nedodržania prevádzkových podmienok.

Ochrana pred nadmerným vybitím

Batéria **6** je chránená bezpečnostným systémom proti úplnému vybitiu. V prípade úplného vybitia sa elektrické náradie automaticky vypne. **Pozor: nepokúšajte sa elektrické náradie zapnúť, keď je aktivovaný ochranný systém, môže dôjsť k poškodeniu batérie 6.**

Indikátory stavu nabitia batérie (pozrite obr. 4.6, 6.6)

Pri stlačení tlačidla **12** signalizujú kontrolky **13** stav nabitia akumulátora **6** (pozrite obr. 4.6, 6.6).

Otočná hlava (pozrite obr. 7.1)

Otočná hlava **1** sa môže otáčať vzhľadom na teleso **3** (uhol natočenia je 180°), ako je znázornené na obrázku 7.1.

Otáčanie telesa (pozrite obr. 7.2-7.3)

Teleso **3** sa môže otáčať (uhol natočenia 90°), ako je znázornené na obrázku 7.3.

- Stlačte a podržte blokovacie tlačidlo **4** (pozrite obr. 7.2).
- Otočte teleso **3** (pozrite obr. 7.3).
- Uvoľnite blokovacie tlačidlo **4** (pozrite obr. 7.2).

Odporúčania pre prácu s elektronáradím

- Uistite sa, že použitím elektrického náradia nedôjde k porušeniu bezpečnostných predpisov (pozrite vyššie).
- Minimálna vzdialenosť elektrického náradia od osvetlených plôch musí byť najmenej 0,2m (pozrite obr. 8). V opačnom prípade hrozí nebezpečenstvo zahriatia osvetlených predmetov, čo môže spôsobiť požiar.
- Otočením otočnej hlavy **1** a telesa **3** môžete vybrať polohu, ktorá je pre prácu najvhodnejšia.
- Zapnite elektrické náradie. Elektrické náradie môžete držať v ruke alebo ho zavesiť pomocou spony **5** (napríklad na opasok), alebo ho môžete položiť na vodorovné povrchy.
- Po použití elektrické náradie vypnite, chvíľu počkajte, kým vychladne, a potom ho uschovajte. Odporúča sa uschovať elektrické náradie s odpojenou batériou.

Údržba elektronáradia / preventívne opatrenia

Pokyny na údržbu akumulátora

- Nabíjajte včas, skôr ako sa akumulátor **6** celkom vybijie. Pri nízkej úrovni nabitia prerušte prácu a akumulátor **6** okamžite nabite.

- Keď je akumulátor **6** plne nabitý, neprebíjajte ho, skracujete tak jeho životnosť.
- Akumulátor **6** nabíjajte pri izbovej teplote v rozmedzí 10°C až 40°C (50°F až 104°F).
- Pri dlhodobom uskladnení akumulátor **6** nabite každých 6 mesiacov.
- Staré akumulátory včas vymeňte. Zníženie výkonu alebo i značne kratší prevádzkový čas mechanického nástroja po nabití indikuje starnutie akumulátora **6** a potrebu jeho výmeny. Vezmite prosím do úvahy, že sa pri práci pri teplotách pod 0°C môže akumulátor **6** vybiť rýchlejšie.
- V prípade dlhodobého skladovania bez použitia odporúčame uchovávať akumulátor **6** pri izbovej teplote a nabiť na 50%.

Čistenie mechanického nástroja

Nevyhnutnou podmienkou na dlhodobé a bezpečné používanie tohto mechanického nástroja je jeho čistota.

Popredajný a aplikačný servis

Náš popredajný servis odpovie na vaše otázky k údržbe a oprave vášho výrobku a tiež k náhradným dielom. Informácie o servisných strediskách, schémach dielov a informácie o náhradných dieloch nájdete aj na adrese: www.crown-tools.com.

Preprava elektronáradia

- V žiadnom prípade nesmie na obal pri preprave pôsobiť žiadny mechanický vplyv.
- Pri nakladaní / vykladaní nie je povolené používať žiadny druh technológie, ktorý pracuje na princípe zovretia obalu.

Li-Ion akumulátory

Obsiahnuté Li-Ion akumulátory podliehajú požiadavkám legislatívy o nebezpečnom tovare. Používateľ smie prepravovať akumulátory po ceste bez splnenia ďalších požiadaviek. Pri preprave tretími stranami (napr. leteckou dopravou alebo špedičnou firmou) sa musia dodržiavať zvláštne požiadavky na obal a označenie. Prípravu dodávanej položky konzultujte s odborníkom na nebezpečné materiály. Akumulátory expedujte iba vtedy, ak sú kryty neporušené. Prístupné kontakty prelepte páskou alebo zakryte a akumulátor zabalte tak, aby sa v obale nepohyboval. Dodržujte aj prípadné podrobnejšie národné predpisy.

Ochrana životného prostredia



Suroviny nelikvidujte ako odpad, ale ich recyklujte.

Elektronáradie, jej príslušenstvo a obalové materiály by mali byť zlikvidované v súlade so zásadami recyklácie surovín a ochrany životného prostredia.

Na umelohmotných súčiastkach je uvedené ich označenie pre triedenú recykláciu.

Tento návod je vytlačенý na recyklovanom papieri vyrobenom bez použitia chlóru.

Výrobca si vyhradzuje právo na zmeny.

Slovensky

53

Date tehnice ale uneltei electrice

Lumină de lucru cu acumulator		CT26008HX
Codul uneltei electrice		424822
Tensiune nominală	[V]	20 *
Tipul acumulatorului		Li-Ion
Putere LED	[W]	3
Flux luminos	[lm]	180-250
Unghiul max. de înclinare al capului pivotant		270°
Durata de iluminare, aprox. (în funcție de capacitatea bateriei):		
- 2 Ah	[h]	~12
- 4 Ah	[h]	~24
Greutate (fără baterie)	[kg]	0,42
	[lb]	0,93
Clasa de protecție		III
* Tensiunea inițială maximă a bateriei (măsurată fără sarcină de lucru) este de 20 de Volți. Tensiunea nominală este de 18 Volți.		

CE Declarație de conformitate

Declarăm pe proprie răspundere că produsul descris la paragraful "Date tehnice ale uneltei electrice" corespunde tuturor dispozițiilor relevante ale Directivei 2006/42/EC inclusiv modificărilor acestora și este în conformitate cu următoarele standarde:

EN 60598-2-4,
EN 60598-1,
EN 62471,
EN 62778,
EN 61347-2-13,
EN 61347-1,
EN 55015,
EN 61547.

Manager de
certificare

Wu Cunzhen

Merit Link International AG
Stabio, Elveția, 06.11.2019



AVERTISMENT - Pentru a reduce riscul de vătămare, utilizatorul trebuie să citească manualul de instrucțiuni!

Reguli generale de siguranță



AVERTISMENT! Citiți toate avertismentele de siguranță, instrucțiunile, ilustrațiile și specificațiile furnizate împreună cu această unealtă electrică. Nerespectarea

avertismentelor și a instrucțiunilor poate avea drept rezultat un șoc electric, incendiu și / sau vătămare gravă. **Păstrați toate avertismentele și instrucțiunile pentru o referință viitoare.**

Termenul de "unealtă electrică" din avertismente se referă la unealta electrică (cablată) acționată prin rețea sau unealta electrică (necablată) acționată cu baterii.



Nu direcționați raza de lumină a lanternei spre oameni sau animale și nu priviți raza de lumină a lanternei directă sau reflectată. Raza de lumină a lanternei poate cauza orbire, un accident sau poate vătăma ochii.

- Atunci când este folosită, anumite părți ale uneltei electrice devin foarte fierbinți, astfel încât utilizarea uneltei electrice în medii explozive este interzisă, de exemplu, în prezența lichidelor inflamabile, a gazelor sau a prafului. De asemenea, acoperirea lanternei de lucru este strict interzisă deoarece acest lucru poate duce la supraîncălzire și poate provoca un incendiu.
- Distanța minimă dintre unealta electrică și suprafețele iluminate trebuie să fie de cel puțin 0,2m (consultați fig. 8). În caz contrar, există pericolul încălzirii obiectelor iluminate iar acest lucru poate provoca incendii.
- Unealta electrică trebuie poziționată astfel încât distanța minimă dintre utilizator și sursa de lumină să fie de cel puțin 0,998m, pentru a împiedica utilizatorul să privească un timp îndelungat în lumină de la o distanță scurtă.
- Nu expuneți unealta electrică la ploaie sau umiditate. Apa care intră în interiorul uneltei electrice poate provoca defecțiuni. În acest caz, repararea pe baza garanției va fi refuzată.

Română

- Nu utilizați unealta electrică pentru iluminarea în timpul condusului (de exemplu, când vă plimbați cu bicicleta).
- Nu utilizați unealta electrică pentru iluminarea permanentă a camerei (în locul corpurilor de iluminat fixe).
- Atunci când aceasta nu este folosită, unealta electrică trebuie depozitată cu bateria deconectată, fără a fi la îndemâna copiilor. Nu permiteți persoanelor care nu au informații despre unealta electrică sau despre aceste instrucțiuni să utilizeze unealta electrică. Unelele electrice sunt periculoase dacă acestea ajung să fie folosite de utilizatori neinstruiți.
- În momentul în care protecția împotriva temperaturii a fost declanșată (în cazul opririi automate a unelei electrice), unealta electrică nu trebuie activată imediat. Așteptați un timp pentru ca unealta electrică să se răcească. În caz contrar, bateria poate fi deteriorată.
- Persoanele cu aptitudini psico-fizice sau mentale reduse, precum și copiii, nu pot utiliza unealta electrică, dacă acestea nu sunt supravegheate sau instruite cu privire la utilizarea unelei electrice de către o persoană responsabilă de siguranța acestora.
- Păstrați mânerul și suprafețele de prindere uscate, curate și fără urme de ulei și lubrifiant. Mânerul și suprafețele de prindere alunecoase împiedică manipularea și comanda sigură a unelei în situații neașteptate.

Utilizarea și întreținerea bateriei

- **Reîncărcați doar cu încărcătorul specificat de producător.** Un încărcător care este potrivit pentru un grup de baterii poate crea un risc de incendiu când este utilizat cu un alt grup de baterii.
- **Utilizați unelele electrice doar împreună cu grupurile de baterii desemnate.** Utilizarea oricărui alt grup de baterii poate crea risc de vătămare și incendiu.
- **Când grupul de baterii nu este utilizat, țineți-l departe de alte obiecte de metal, precum agrafe de hârtie, monede, chei, cuie, șuruburi sau orice alte obiecte mici din metal, care pot face o conexiune de la un capăt la celălalt.** Scurtcircuitarea terminalelor bateriei împreună poate cauza arsuri sau incendiu.
- **În condiții abuzive, poate fi ejectat lichid din baterie; evitați contactul.** În caz de contact accidental, clătiți cu apă. Dacă lichidul intră în contact cu ochii, solicitați ajutor medical. Lichidul ejectat din baterie poate cauza iritații sau arsuri.
- **Evitați pornirea accidentală. Asigurați-vă că butonul pornire / oprire este în poziția oprit înainte de inserarea grupului de baterii.** Transportarea unelei electrice cu degetul apăsător pe butonul de oprire / pornire sau inserarea grupului de baterii în unelele electrice care au butonul pornit poate cauza accidente.
- **Nu deschideți bateria.** Pericol de scurtcircuitare.
- **În cazul deteriorării și utilizării necorespunzătoare a bateriei, pot fi emiși vapori.** Inspirați aer proaspăt și solicitați ajutor medical în caz de turburări. Vaporii pot irita sistemul respirator.
- **Când bateria este defectă, lichidul poate fi ejectat și poate intra în contact cu componentele adiacente.** Verificați orice piesă afectată. Curățați aceste piese sau înlocuiți-le, dacă este necesar.
- **Protejați bateria împotriva căldurii, de ex., împotriva expunerii continue la soare și surselor de foc.** Există pericol de explozie.



- **Protejați încărcătorul bateriei împotriva ploii și umezelii.** Pătrunderea apei într-un încărcător de baterie crește riscul de electrocutare.
- **Nu încărcați alte baterii.** Încărcătorul bateriei este potrivit doar pentru încărcarea bateriilor litiu-ion în intervalul de tensiune menționat. Altfel, există pericolul de incendiu și explozie.
- **Păstrați încărcătorul bateriei curat.** Contaminarea poate cauza pericolul de electrocutare.
- **Verificați încărcătorul bateriei, cablul și ștecărul de fiecare dată înainte de utilizare. Nu utilizați încărcătorul bateriei când sunt constatate defecte. Nu deschideți dvs. încărcătorul bateriei, asigurați-vă că este reparat doar de personal calificat, utilizând piese de rezervă originale.** Încărcătoarele de baterie, cablurile și ștecărele deteriorate măresc riscul de electrocutare.
- **Nu operați încărcătorul bateriei pe suprafețe ușor inflamabile (de ex. hârtie, textile etc.) sau în medii combustibile.** Există pericolul de incendiu din cauza încălzirii încărcătorului bateriei în timpul încărcării.

Reparații

- **Unealta dvs. electrică trebuie să fie reparată de către o persoană calificată în reparații, utilizând numai piese de schimb identice.** Acest lucru va asigura faptul că siguranța unelei electrice este menținută.
- Sursa de lumină nu poate fi înlocuită de către utilizator. În cazul în care sursa de lumină se defectează, aceasta trebuie înlocuită numai la un centru de service CROWN autorizat.

Simboluri utilizate în manual

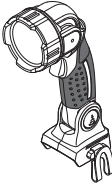
Următoarele simboluri sunt utilizate în manualul de utilizare, rețineți-le semnificația. Interpretarea corectă a simbolurilor va permite utilizarea corectă și sigură a unelei electrice.

Symbol	Semnificație
	Lumină de lucru cu acumulator Secțiunea marcată cu gri - prindere moale (cu suprafață izolată).
	Autocolant cu numărul de serie: CT ... - model; XX - data fabricației; XXXXXXX - număr de serie.



AVERTISMENT! Citiți toate avertismentele de siguranță și toate instrucțiunile.



Citiți toate reglementările și instrucțiunile de siguranță.

Symbol	Semnificație
	Nu încălziți bateria peste 45°C. Protejați de expunerea prelungită la lumina directă a soarelui.
	Nu aruncați bateria într-un container pentru deșeuri domestice.
	Nu aruncați bateria în foc.
	Protejați bateria de ploaie.
	Durata de încărcare a acumulatorului.
	Direcția de deplasare.
	Direcția de rotație.
	Blocat.
	Deblocat.
III	Clasa de protecție.
	Un semn care certifică faptul că produsul se conformează cu cerințele esențiale ale directivelor UE și ale standardelor UE armonizate.
	Atenție. Important.
	Informații utile.
	Nu aruncați unealta electrică într-un container pentru deșeuri domestice.

Descrierea unei lămpi electrice

Lampa de lucru fără fir este proiectată pentru a ilumina anumite părți ale zonei aflate în întuneric sau cu luminozitate scăzută. Este potrivită pentru utilizarea în interior și în exterior.

Părți componente

- 1 Cap pivotant
- 2 Întrerupător pornit / oprit
- 3 Corp
- 4 Buton de blocare a poziției corpului
- 5 Clemă curea *
- 6 Acumulator *
- 7 Încărcător *
- 8 Blocaj baterie *
- 9 Etichetă încărcător *
- 10 Indicator (roșu) *
- 11 Indicator (verde) *
- 12 Buton de control al nivelului de încărcare a bateriei *
- 13 Indicatori ai nivelului de încărcare a bateriei *

* Accesorii

Nu toate accesoriile descrise și ilustrate sunt incluse în setul standard de livrare.

Procedura de încărcare a acumulatorului unei lămpi electrice



Unele lămpi electrice pot fi livrate fără baterie 6 și încărcător 7. Bateriile 6 și încărcătoarele 7 adecvate pentru unele lămpi electrice sunt detaliate în figurile 1-2.

Procesul de încărcare (consultați fig. 3, 5)

- Apăsați dispozitivul de blocare al bateriei 8 și îndepărtați bateria 6 (consultați fig. 3.1, 5.1).
- Conectați încărcătorul 7 la sursa de alimentare.
- Introduceți bateria 6 în încărcător 7 (consultați fig. 3.2, 5.2).
- Deconectați încărcătorul 7 de la sursa de alimentare după încărcare.
- Scoateți bateria 6 din încărcătorul 7 și montați bateria 6 în unealta electrică (consultați fig. 3.3, 5.3).

Indicatori încărcător (consultați fig. 4, 6)

Indicatorii încărcătorului 10 și 11 indică procesul de încărcare a bateriei 6. Semnalele indicatorilor 10 și 11 sunt indicate pe eticheta 9 (consultați fig. 4, 6).

- Fig. 4.1, 6.1 - (indicatorul verde 11 este aprins, bateria 6 nu este introdusă în încărcătorul 7) - încărcătorul 7 este conectat la rețeaua de alimentare (gata de încărcare).
- Fig. 4.2, 6.2 - (indicatorul verde 11 clipește, bateria 6 este introdusă în încărcătorul 7) - bateria 6 se încarcă.
- Fig. 4.3, 6.3 - (indicatorul verde 11 este aprins, bateria 6 este introdusă în încărcătorul 7) - bateria 6 este încărcată complet.

• Fig. 4.4, 6.4 - (indicatorul roșu **10** este aprins, bateria **6** este introdusă în încărcătorul **7**) - procesul de încărcare a bateriei **6** este întrerupt din cauza unei temperaturi necorespunzătoare. Atunci când condițiile de temperatură sunt normale, procesul de încărcare va fi reluat.

• Fig. 4.5, 6.5 - (indicatorul roșu **10** clipește, bateria **6** este introdusă în încărcătorul **7**) - procesul de încărcare a bateriei **6** este întrerupt din cauza defecțiunii sale. Înlocuiți bateria defectă **6**, utilizarea ulterioară este interzisă.



Pe parcursul procesului de încărcare, bateria 6 și încărcătorul 7 devin fierbinți, acest lucru este normal.

Pornirea / oprirea uneltei electrice

Pornire:

Apăsăți scurt întrerupătorul pornit / oprit **2**.

Oprire:

Apăsăți scurt întrerupătorul pornit / oprit **2**.

Caracteristici ale uneltei electrice

Protecție la temperatură

Protecția la temperatură oprește automat unealta electrică dacă temperatura bateriei **6** depășește 70°C. Unealta electrică este protejată în acest fel împotriva deteriorării în momentul în care condițiile de funcționare nu sunt respectate.

Protecție împotriva supraîncărcării

Bateria **6** este protejată de sistemul de siguranță împotriva descărcării profunde. În caz de descărcare completă, unealta electrică se oprește automat. **Atenție: nu încercați să porniți unealta electrică atunci când sistemul de protecție este activat, deoarece bateria 6 poate fi deteriorată.**

Indicatorii stării de încărcare a bateriei (consultați fig. 4.6, 6.6)

În momentul apăsării butonului **12**, indicatorii **13** indică nivelul de încărcare a bateriei **6** (consultați fig. 4.6, 6.6).

Cap pivotant (consultați fig. 7.1)

Capul pivotant **1** poate fi rotit față de corpul **3** (unghiul de rotație este de 180°), așa cum se arată în figura 7.1.

Rotația corpului (consultați fig. 7.2-7.3)

Corpul **3** poate fi rotit (unghiul de rotație este de 90°), așa cum se arată în figura 7.3.

• Apăsăți și mențineți apăsat butonul de blocare **4** (consultați fig. 7.2).

• Rotiți corpul **3** (consultați fig. 7.3).

• Eliberați butonul de blocare **4** (consultați fig. 7.2).

Recomandări referitoare la utilizarea uneltei electrice

• Asigurați-vă că utilizarea uneltei electrice nu va încălca normele de siguranță (a se vedea mai sus).

• Distanța minimă dintre unealta electrică și suprafețele iluminate trebuie să fie de cel puțin 0,2m (consultați fig. 8). În caz contrar, există pericolul încălzirii obiectelor iluminate iar acest lucru poate provoca incendii.

• Prin rotirea capului pivotant **1** și a corpului **3**, se poate alege poziția de lucru cea mai potrivită.

• Porniți unealta electrică. Puteți să țineți unealta electrică în mână sau să o atârnați cu ajutorul clemei pentru curea **5** (de exemplu, pe curea) sau să o instalați pe suprafețe orizontale.

• După utilizare, opriți unealta electrică, așteptați un timp pentru ca aceasta să se răcească și puneți-o la locul unde aceasta este stocată. Se recomandă păstrarea uneltei electrice cu bateria deconectată.

Măsurile de întreținere a uneltei electrice / măsurile preventive

Instrucțiuni pentru întreținerea bateriei

• Încărcați înainte ca bateria **6** să fie epuizată complet. Opriti operarea în modul economisire energie și încărcați-o imediat.

• Nu supraîncărcați când bateria **6** este plină, în caz contrar, ciclul de funcționare al acesteia se va scurta.

• Încărcați bateria **6** la temperatura camerei de la 10°C la 40°C (de la 50°F la 104°F).

• Încărcați bateria **6** la fiecare 6 luni când aceasta nu este utilizată pentru un timp îndelungat.

• Înlocuiți acumulatorii consumați în timp. Scăderea randamentului sau o perioadă de funcționare sensibil mai mică a uneltei electrice după încărcare indică uzura acumulatorului **6** și necesită înlocuirea acestuia. Trebuie ținut cont de faptul că acumulatorul **6** se poate descărca mai repede dacă lucrările se efectuează la temperaturi sub 0°C.

• În cazul depozitării pe perioade îndelungate fără utilizare, este recomandată depozitarea bateriei **6** la temperatura camerei, încărcată la 50%.

Curățarea uneltei electrice

O condiție indispensabilă pentru exploatarea pe termen lung a uneltei electrice este păstrarea acesteia curată.

Serviciul post-vânzare și serviciul de tip aplicație

Serviciul nostru post-vânzare răspunde la întrebările dumneavoastră legate de întreținerea și repararea produsului dumneavoastră, precum și a pieselor de schimb. Informații despre centrele de servicii, diagramele pieselor și informații despre piesele de schimb pot fi găsite, de asemenea, la adresa: www.crown-tools.com.

Transportarea uneltelor electrice

• În mod obligatoriu, ambalajul nu trebuie supus niciunui impact mecanic în timpul transportării.

- La descărcare / încărcare, nu este permisă utilizarea niciunui tip de tehnologie care funcționează pe principiul ambalajului de fixare.

Bateriile Li-Ion

Bateriile Li-Ion incluse se supun cerințelor legislației pentru mărfuri periculoase. Utilizatorul poate transporta bateriile pe cale rutieră fără cerințe suplimentare. Atunci când este transportat de o a treia parte (de ex.: transport aerian sau agenție de curierat), trebuie respectate cerințele speciale cu privire la ambalare și etichetare. Pentru pregătirea articolului care urmează să fie livrat este necesară consultarea unui expert pentru materiale periculoase. Expediați bateriile doar atunci când carcasa este intactă. Lipiți cu bandă sau mascați contactele deschise și

ambalați bateria în așa fel încât să nu se poată deplasa în interiorul ambalajului. De asemenea, respectați norme naționale posibil mai detaliate.

Protecția mediului



Materiile prime trebuie reciclate în loc să fie evacuate ca deșeuri.

Unealta, accesoriile și ambalajul trebuie sortate în vederea reciclării ecologice.

Componentele din plastic sunt etichetate pentru reciclarea pe categorii.

Aceste instrucțiuni sunt tipărite pe hârtie reciclabilă, fabricată fără clor.

Producătorul își rezervă dreptul de a aduce modificări.

Română

Технически характеристики на електри

Акумулаторна лампа		CT26008HX
Код електроинструмент		424822
Номинално напрежение	[V]	20 *
Вид батерия		Li-Ion
LED захранване	[W]	3
Светлинен поток	[lm]	180-250
Макс. ъгъл на накланяне за въртяща се глава		270°
Продължителност на осветяване, пригл. (в зависимост от капацитета на батерията):		
- 2 Ah	[h]	~12
- 4 Ah	[h]	~24
Тегло (без батерии)	[kg] [lb]	0,42 0,93
Клас на безопасност		III

* Максималното първоначално напрежение на батерията (измерено без натоварване) е 20 волта. Номиналното напрежение е 18 волта.

CE Декларация за съответствие

С пълна отговорност ние декларираме, че описаният в раздела "Технически характеристики на електрически инструмент" съответства на всички валидни изисквания на директивите 2006/42/ЕС, включително на изменението им и покрива изискванията на стандартите:

EN 60598-2-4,
EN 60598-1,
EN 62471,
EN 62778,
EN 61347-2-13,
EN 61347-1,
EN 55015,
EN 61547.

Мениджър
сертификация

Wu Cunzhen

Merit Link International AG
Stabio, Швейцария, 06.11.2019



ПРЕДУПРЕЖДЕНИЕ - За да намалите риска от нараняване, потребителят трябва да прочете наръчника с инструкции!

Основни правила за безопасност



ПРЕДУПРЕЖДЕНИЕ! Прочетете всички предупреждения за безопасност, инструкции, илюстрации и спецификации, предоставени с електроинструмента.

Неспазването на предупрежденията и инструкциите може да доведе до електрически удар, пожар и / или сериозно нараняване.

Запазете всички предупреждения и инструкции за бъдещи справки.

Терминът "електроинструмент" в предупрежденията се отнася до Вашия, свързан в електрическата мрежа (кабелен) електро инструмент или работещ с батерия (безжичен) електроинструмент.



Не насочвайте лъча на светкавицата към хора или животни и не гледайте директно в него или в отражение на светкавицата. Светкавицата може да ослепи хора, да причини инцидент или да увреди очите.

- Когато се използва, някои части на електроинструмента стават много горещи, така че не използвайте електроинструменти в експлозивна среда, например при наличието на възпламеними течности, газове или прах. Освен това е строго забранено да покривате работното фенерче, това може да доведе до прегряване и да причини пожар.

- Минималното разстояние между електроинструмент и осветената повърхност трябва да бъде поне 0,2m (виж. фиг. 8). В противен случай има опасност от нагриване на осветените обекти, което може да доведе до пожар.

- Електроинструментът трябва да бъде позициониран така, че минималното разстояние между потребителя и източника на светлина да бъде поне 0,998 м, за да се предотврати продължително виждане на потребителя в светлината на късо разстояние.
- Не излагайте електроинструментите на дъжд или влага. Вода, навлязла във вътрешността на електроинструмента може да доведе до авария. В такъв случай гаранционният ремонт може да бъде отказан.
- Не използвайте електроинструмента за осветление при шофиране (напр., при каране на велосипед).
- Не използвайте електроинструмента за постоянно стайно осветление (вместо фиксираните осветелни тела).
- Когато не го използвате, електроинструментът трябва да бъде съхраняван с извадена батерия, извън достъпа на деца. Не допускайте лица, които не са добре запознати с електроинструмента или тези инструкции да го използват. Електроинструментите са опасни, ако попаднат в ръцете на необучени потребители.
- Когато температурната защита е задействана (в случай на автоматично изключване на електроинструмента) не го включвайте незабавно, изчакайте до охлаждането на батерията му. В противен случай, батерията може да бъде повредена.
- Лицата със занижени психологически и ментални способности както и деца не могат да работят с електроинструмента, ако те не са под надзор на инстуркирано за употребата на електроинструмента лице, отговорно за тяхната сигурност.
- Поддържайте ръкохватките и повърхностите за захващане сухи, чисти и без масло и смазка. Хлъзгавите ръкохватки и повърхности за захващане не позволяват безопасна работа и контрола върху инструментите при неочаквани ситуации.

Прибор за батерии - употреба и грижа

- Зареждайте само със зарядното устройство, посочено от производителя. Зарядното устройство, съвместимо за един тип батерии може да създаде риск от пожар при употреба с друг тип батерии.
- Използвайте само електроинструменти с обозначените батерии. Употребата на други батерии може да създаде риск от нараняване и пожар.
- Когато батерията не се използва, съхранявайте далеч от други метални предмети, като кламери, монети, ключове или други малки метални предмети, които могат да направят връзка между клемите. Окисването на клемите на батерията може да причини изгаряния или пожар.
- При злоупотреба от батерията може да изтече течност; избягвайте контакт. В случай на инцидентен контакт, промийте обилно с вода. При контакт на течността с очите, потърсете и лекарска помощ. Течността, изхвърлена от батерията може да причини възпаление или изгаряния.
- Избягвайте неволно включване. Уверете се, че превключвателя вкл. / изкл. е в положение изкл., преди да монтирате батерията. Държането на електроинструмента с пръст на превключвателя вкл. / изкл. или вкарването на батерия в електроинструменти, които са включени води до инциденти.
- Не отваряйте батерията. Опасност от късо съединение.
- В случай на повреда или неправилна употреба на батерията, може да бъде изпуснати изпарения. Осигурете свеж въздух и потърсете медицинска помощ в случай на оплаквания. Изпаренията могат да възпалят респираторната система.

- Когато батерията е дефектна, може да изпусне течност, която да влезе в контакт с близки компоненти. Проверете всички засегнати части. Почистете такива части или ги сменете, ако е необходимо.
- Защитете батерията от нагряване, напр. постоянно слънчево нагряване и пламък. Съществува опасност от експлозия.



ПРЕДУПРЕЖДЕНИЕ! Прочетете всички предупреждения за безопасност и инструкции.

- Защитете зарядното устройство от дъжд и влага. Проникването на вода в зарядното устройство увеличава риска от електрически удар.
- Не зареждайте други батерии. Зарядното устройство е подходящо само за зареждане на литиево йонни батерии в посочения диапазон на напрежение. В противен случай съществува опасност от пожар и експлозия.
- Поддържайте чисто зарядното устройство. Замърсяването може да доведе до опасност от електрически удар.
- Проверете зарядното устройство, кабела и щепсела, всеки път когато го използвате. Не използвайте зарядното устройство при наличие на дефекти. Не отваряйте зарядното устройство сами и го ремонттирайте само от квалифициран персонал с оригинални резервни части. Повредени зарядни устройство, кабели и щепсели повишават риска от електрически удар.
- Не работете със зарядното устройство върху лесно възпламеними повърхности (напр. хартия, текстил и пр.) или във възпламеними среди. Съществува опасност от пожар поради нагряване на зарядното устройство по време на зареждане.

Сервиз

- Сервизирайте своя електроинструмент в квалифициран сервиз или от такова лице, използвайки само идентични сменни части. Това ще осигури поддържането на безопасността на електроинструмента.
- Светлинният източник не може да бъде сменен от потребителя. Ако източникът на светлина се повреди, той трябва да бъде сменен само в оторизиран сервизен център на CROWN.

Символи, използвани в наръчника

Следните символи са използвани в наръчника за експлоатация, моля, запомнете значението им. Правилната интерпретация на символите ще ви позволи правилна и безопасна употреба на електроинструмента.

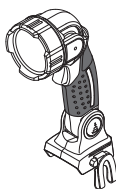

Символ

Значение



Акумулаторна лампа
Раздели, маркирани със символ - мека ръкохватка (с изолационна повърхност).

Символ	Значение
	Стикер със сериен номер: СТ ... - модел; XX - дата на производство; XXXXXXX - сериен номер.
	Прочетете всички регламенти и инструкции за безопасност.
	Не нагрявайте батерията над 45°C. Предпазвайте от продължително излагане на директна слънчева светлина.
	Не изхвърляйте батерията в контейнер за домакински отпадъци.
	Не изхвърляйте батерията в огън.
	Защитете батерията от дъжд.
	Време за зареждане на батерията.
	Посока на движение.
	Посока на въртене.
	Блокиран.
	Отключен.
III	Клас на безопасност.
	Знакът удостоверява, че продукта съответства на основните изисквания на директивите на ЕС и хармонизираните стандарти на ЕС.

Символ	Значение
	Внимание. Важно.
	Полезна информация.
	Не изхвърляйте електроинструмента в контейнер за домакински отпадъци.

Предназначение на електроинструмент

Безжичната работна лампа е проектирана за осветление на определени части в пространство в тъмни и слабо осветени условия. Тя е подходяща за вътрешна и външна употреба.

Елементи на устройството на електроинструмента

- 1 Въртяща се глава
- 2 Превключвател включване / изключване
- 3 Корпус
- 4 Бутон за блокиране позицията на корпуса
- 5 Щипка за колан *
- 6 Батерия *
- 7 Зарядно устройство *
- 8 Блокировка на батерия *
- 9 Етикет на зарядно устройство *
- 10 Индикатор (червен) *
- 11 Индикатор (зелен) *
- 12 Контролен бутон за заряд на батерията *
- 13 Индикатори за заряд на батерията *

* Принадлежности

Изброените, а също така и изобразените принадлежности, частично не влизат в комплекта за доставка.

Процедура за зареждане на батерия

 Електроинструментът може да бъде доставен без батерията **6** и зарядното устройство **7**. Батериите **6** и зарядните устройства **7**, подходящи за електроинструмента са показани на фигури 1-2.

Процес на зареждане (виж. фиг. 3, 5)

- Натиснете ключалката на батерията **8** и отстранете батерията **6** (виж. фиг. 3.1, 5.1).
- Свържете зарядното устройство **7** към захранването.
- Вкарайте батерията **6** в зарядното устройство **7** (виж. фиг. 3.2, 5.2).

- Разскачете зарядното устройство **7** от охраняването след зареждане.
- Отстранете батерията **6** от зарядното устройство **7** и монтирайте батерията **6** в електроинструмента (виж. фиг. 3.3, 5.3).

Индикатори за зареждане (виж. фиг. 4, 6)

Индикаторите за зареждане **10** и **11** информират за процеса на зареждане на батерията **6**. Сигналите на индикаторите **10** и **11** са показани на етикета **9** (виж. фиг. 4, 6).

- Фиг. 4.1, 6.1 - (зеленият индикатор **11** свети, батерията **6** не е поставена в зарядното устройство **7**) - зарядното устройство **7** е свързано към електрическата мрежа (готовност за зареждане).
- Фиг. 4.2, 6.2 - (зеленият индикатор **11** мига, батерията **6** е поставена в зарядното устройство **7**) - батерията **6** се зарежда.
- Фиг. 4.3, 6.3 - (зеленият индикатор **11** е включен, батерията **6** е поставена в зарядното устройство **7**) - батерията **6** е напълно заредена.
- Фиг. 4.4, 6.4 - (червеният индикатор **10** мига, батерията **6** е включена в зарядното устройство **7**) - процесът на зареждане на батерията **6** е прекъснат поради неподходяща температура. Когато температурните условия са нормални, процесът на зареждане ще продължи.
- Фиг. 4.5, 6.5 - (червеният индикатор **10** мига, батерията **6** е поставена в зарядното устройство **7**) - процесът на зареждане на батерията **6** е прекъснат поради неизправност. Сменете дефектната батерия **6**, бъдещата ѝ употреба е забранена.



В процеса на зареждане, батерията 6 и зарядното устройство 7 стават горещи, това е нормално.

Включване / изключване на електроинструмент

Включване:

Натиснете и отпуснете превключвателя за включване / изключване **2**.

Изключване:

Натиснете и отпуснете превключвателя за включване / изключване **2**.

Функции на дизайна на електроинструмента

Температурна защита

Температурната защита автоматично изключва електроинструмента, ако температурата на батерията **6** надвиши 70°C. Това защитава електроинструмента от повреда, ако работните условия не са съвместими.

Защита от преразреждане

Батерията **6** е защитена от система за безопасност срещу пълно изтощаване. В случай на пълно разреждане, електроинструмента автоматично се изключва. **Внимание: не се опитвайте да изклю-**

чите електроинструмента, когато защитната система е активирана, батерията 6 може да бъде повредена.

Индикатори за състоянието на заряда на батерията (виж. фиг. 4.6, 6.6)

С натискане на бутон **12** индикаторите **13** показват състоянието на заряд на батерията **6** (виж. фиг. 4.6, 6.6).

Въртяща се глава (виж. фиг. 7.1)

Въртящата се глава **1** може да бъде завъртяна спрямо корпуса **3** (ъгълът на въртене 180°), както е показано на фигура 7.1.

Въртене на корпуса (виж. фиг. 7.2-7.3)

Корпусът **3** може да бъде завъртян (ъгълът на въртене 90°), както е показано на фигура 7.3.

- Натиснете и задръжте бутон **4** за блокиране **4** (виж. фиг. 7.2).
- Завъртете корпуса **3** (виж. фиг. 7.3).
- Освободете бутон **4** за блокиране **4** (виж. фиг. 7.2).

Препоръки при работа с електроинструмент

- Уверете се, че използването на електроинструмента няма да причини нарушение на регламентиите за безопасност (вижте по-горе).
- Минималното разстояние между електроинструмента и осветената повърхност трябва да бъде поне 0,2 м (виж. фиг. 8). В противен случай има опасност от нагриване на осветените обекти, което може да доведе до пожар.
- Завъртайки главата **1** и корпуса **3**, Вие можете да изберете позицията, която е най-удобна за работата Ви.
- Включете електроинструмента. Можете да държите електроинструмента в ръката си или да го окачите на ремъка или щипката **5** (например на колана), или можете да го монтирате на хоризонтални повърхности.
- След употреба, изключете електроинструмента, изчакайте докато де охладите, а след това го приберете. Препоръчително е да съхранявате електроинструмента с разскачена батерия.

Техническо обслужване / профилактика на електроинструмент

Инструкции за поддръжка на батерията

- Зареждайте своевременно преди батерията **6** да бъде напълно изтощена. Спрете работата при нисък заряд и заредете незабавно.
- Не презареждайте, когато батерията **6** е пълна в противен случай ще скъсите експлоатационния ѝ живот.
- Зареждайте батерията **6** на стайна температура от 10°C до 40°C (50°F до 104°F).
- Зареждайте батерията **6** на всеки 6 месеца без експлоатация за дълго време.

- Сменяйте навреме износените батерии. Отказ от работа или сравнително кратко време на работа на електроинструмента след зареждане е признак за остаряване на батерията **6** и указва нуждата от смяната. Трябва да се има предвид, че батерията **6** може да се разрези по-бързо, когато се работи при температури под 0°C.

- В случай на дълго съхранение без употреба е препоръчително да съхранявате батерията **6** при стайна температура, тя трябва да бъде заредена на 50%.

Почистване на електроинструмента

Необходимо условие за дълготрайното използване на електроинструмента е той да бъде поддържан чист.

Следпродажбено обслужване и приложно обслужване

Нашето следпродажбено обслужване отговаря на въпросите ви относно поддръжката и ремонта на нашите продукти, както и за резервни части. Информация относно сервизните центрове, диаграми на части и информация за резервни части могат да бъдат намерени на адрес: www.crown-tools.com.

Транспортиране на електроинструментите

- Категорично не изпускайте и не допускайте кавито и да е механични удари по опаковката по време на транспорт.

- При разтоварване / товарене не е позволено да се използва технологията от какъвто и да е вид, която работи на принципа на защипване на опаковките.

Li-Ion батерия

Поставените Li-Ion батерии са предмет на регулиране от законодателството за Опасни стоки. Потребителят може да транспортира батериите по суша без допълнителни изисквания.

При транспортирането от трети лица (напр. въздушен транспорт или експедиторска агенция), трябва да бъдат спазвани изискванията за опаковката и етикетването. За подготовката на артикула е необходима консултация с експерт по опасни материали.

Изпращайте батерии, само когато корпусът не е повреден. Поставете лента или покрийте откритите контакти и опаковайте батерията по такъв начин, че да не може да се движи в опаковката. Моля, освен това, по възможност вижте местните регламенти за допълнителни детайли.

Защита на околната среда



Рециклирайте суровините, вместо да ги изхвърляте.

Електроинструментът, допълнителните принадлежности и опаковката трябва да се сортират за рециклиране по екологичен начин. Пластмасовите компоненти са обозначени по категории за рециклиране.

Настоящото ръководство за експлоатация е напечатано на рециклирана хартия без хлор.

Възможно е извършването на промени.

Προδιαγραφές ηλεκτρικού εργαλείου

Φωτιστικό εργασίας με μπαταρία		CT26008HX
Κωδικός ηλεκτρικού εργαλείου		424822
Ονομαστική τάση	[V]	20 *
Τύπος μπαταρίας		Li-Ion
Ισχύς LED	[W]	3
Ροή φωτεινότητας (ρφ)	[lm]	180-250
Μέγιστη κλίση γωνιάς της περιστρεφόμενης κεφαλής		270°
Διάρκεια φωτεινότητας, περίπου (εξαρτάται από την χωρητικότητα μπαταρίας):		
- 2 Ah	[h]	~12
- 4 Ah	[h]	~24
Βάρος (χωρίς μπαταρία)	[kg] [lb]	0,42 0,93
Κλάση ασφαλείας		III

* Η μέγιστη αρχική τάση μπαταρίας (μετρούμενη χωρίς φορτίο) είναι 20 βολτ. Η ονομαστική τάση είναι 18 βολτ.

CE Η αντιστοιχία στα απαραίτητα πρότυπα

Δηλώνουμε με αποκλειστική μας ευθύνη, ότι το προϊόν που περιγράφεται στα "Προδιαγραφές ηλεκτρικού εργαλείου" αντιστοιχεί σε όλες τις σχετικές διατάξεις των οδηγιών 2006/42/EC συμπεριλαμβανομένων των αλλαγών τους και ταυτίζεται με τα ακόλουθα πρότυπα:

EN 60598-2-4,
EN 60598-1,
EN 62471,
EN 62778,
EN 61347-2-13,
EN 61347-1,
EN 55015,
EN 61547.

Διαχειριστής
πιστοποίησης

Wu Cunzhen

Wu Cunzhen

Merit Link International AG
Stabio, Ελβετία, 06.11.2019



ΠΡΟΣΟΧΗ - Για τη μείωση του κινδύνου τραυματισμού, ο χρήστης πρέπει να διαβάσει το εγχειρίδιο οδηγιών!

Κανόνες γενικής ασφάλειας



ΠΡΟΕΙΔΟΠΟΙΗΣΗ! Διαβάστε όλες τις προειδοποιήσεις ασφαλείας, τις οδηγίες, τις εικονογραφήσεις και τις προδιαγραφές που παρέχονται με αυτό το ηλεκτρικό εργαλείο. Η μη τήρηση των προειδοποιήσεων και οδηγιών μπορεί να προκαλέσει ηλεκτροπληξία, πυρκαγιά ή / και σοβαρή βλάβη.

Αποθηκεύστε όλες τις προειδοποιήσεις και τις οδηγίες για μελλοντική αναφορά.

Ο όρος "ηλεκτρικό εργαλείο" στις προειδοποιήσεις αναφέρεται στο δικό σας ηλεκτρικό εργαλείο (με καλώδιο) που λειτουργεί στο δίκτυο ισχύος ή το ηλεκτρικό εργαλείο που λειτουργεί με μπαταρία (χωρίς καλώδιο).



Μην κατευθύνετε το φως του φακού απευθείας στα μάτια των ανθρώπων ή ζώων και μην κοιτάτε προς το φως που εκπέμπεται από τον φακό. Το φως που εκπέμπεται από τον φακό μπορεί να προκαλέσει τύφλωση, ατύχημα ή σοβαρές βλάβες στα μάτια.

- Όταν το χρησιμοποιείται, μερικά μέρη του ηλεκτρικού εργαλείου γίνονται πολύ ζεστά, άρα μην χρησιμοποιείται τα ηλεκτρικά εργαλεία σε εκρηκτικές ατμόσφαιρες, για παράδειγμα, εν παρουσία εύφλεκτων υλικών, αερίων ή κονιαμάτων. Επίσης απαγορεύεται αυστηρά η κάλυψη του φακού εργασίας, μπορεί να οδηγήσει στην υπερθέρμανση και πρόκληση πυρκαγιάς.
- Η ελάχιστη απόσταση μεταξύ του ηλεκτρικού εργαλείου και των φωτεινών επιφανειών πρέπει να είναι το λιγότερο 0,2 μέτρα (βλ. Σχ. 8). Αλλιώς υπάρχει κίνδυ-

νος θέρμανσης των φωτιζόμενων αντικειμένων που μπορεί να προκαλέσουν πυρκαγιά.

- Το ηλεκτρικό εργαλείο πρέπει να τοποθετείται έτσι ώστε η ελάχιστη απόσταση μεταξύ του χρήστη και της φωτεινής πηγής να είναι τουλάχιστον 0,998m, ώστε να αποφευχθεί το παρατεταμένο κοίταγμα του φωτός σε μικρή απόσταση.

- Μην εκθέτεται το ηλεκτρικό εργαλείο στη βροχή ή στην υγρασία. Η εισαγωγή νερού μέσα στο ηλεκτρικό εργαλείο μπορεί να προκαλέσει διακοπή λειτουργίας. Σε αυτή την περίπτωση οι υπηρεσίες επισκευής απορρίπτονται.

- Μην χρησιμοποιείται το ηλεκτρικό εργαλείο για φωτισμό όταν οδηγείται (π.χ. όταν οδηγείται ποδήλατο).

- Μην χρησιμοποιείται το ηλεκτρικό εργαλείο για μόνιμο φωτισμό δωματίου (αντί φωτιστικών σταθερού φωτισμού).

- Όταν δεν βρίσκεται σε λειτουργία, το ηλεκτρικό εργαλείο πρέπει να φυλάσσεται μακριά από παιδιά με την μπαταρία αποσυνδεδεμένη. Μην επιτρέπεται σε άτομα, τα οποία δεν είναι εξοικειωμένα με το ηλεκτρικό εργαλείο ή με αυτές τις οδηγίες, να χρησιμοποιούν το ηλεκτρικό εργαλείο. Τα ηλεκτρικά εργαλεία είναι επικίνδυνα σε χέρια μη εξοικειωμένων χρηστών.

- Όταν η προστασία θερμοκρασίας έχει ενεργοποιηθεί (σε περίπτωση αυτόματης απενεργοποίησης του ηλεκτρικού εργαλείου) μην ενεργοποιήσετε το ηλεκτρικό εργαλείο αμέσως, περιμένετε για λίγο μέχρι το ηλεκτρικό εργαλείο και η μπαταρία να κρυσώσουν. Αλλιώς η μπαταρία μπορεί να παρουσιάσει ζημιά.

- Τα άτομα με μειωμένες ψυχοσωματικές ή ψυχικές ικανότητες, καθώς και τα παιδιά δεν μπορούν να χρησιμοποιούν το ηλεκτρικό εργαλείο, αν δεν εποπτεύονται ή αν δεν καθοδηγούνται σχετικά με τη χρήση του εργαλείου από άτομο υπεύθυνο για την ασφάλειά τους.

- Κρατήστε τις λαβές και τις επιφάνειες λαβής στεγνές, καθαρές και απαλλαγμένες από λάδια και γράσα. Οι υγιεινότερες λαβές και επιφάνειες λαβής δεν επιτρέπουν τον ασφαλή χειρισμό και έλεγχο του εργαλείου σε απρόσμενες καταστάσεις.

Χρήση και φροντίδα της μπαταρίας του εργαλείου

- **Φορτίστε μόνο με τον φορτιστή που καθορίζεται από τον κατασκευαστή.** Ένας φορτιστής που είναι κατάλληλος για έναν τύπο μπαταρίας μπορεί να δημιουργήσει κίνδυνο πυρκαγιάς όταν χρησιμοποιείται με άλλη μπαταρία.

- **Χρησιμοποιήστε τα ηλεκτρικά εργαλεία μόνο με τις μπαταρίες που προορίζονται ειδικά για αυτά τα εργαλεία.** Η χρήση οποιωνδήποτε άλλων μπαταριών μπορεί να δημιουργήσει κίνδυνο τραυματισμού και πυρκαγιάς.

- Όταν μία μπαταρία δεν είναι σε χρήση, να την κρατάτε μακριά από άλλα μεταλλικά αντικείμενα, όπως συνδετήρες, κέρματα, κλειδιά, καρφιά, βίδες ή άλλα μικρά μεταλλικά αντικείμενα που μπορεί να κάνουν μια σύνδεση από το ένα τερματικό στο άλλο. Τυχόν βραχυκύκλωμα των ακροδεκτών της μπαταρίας μπορεί να προκαλέσει εγκαύματα ή πυρκαγιά.

- **Υπό καταχρηστικές συνθήκες, ενδέχεται να εκτοξευτεί υγρό από την μπαταρία. Αποφύγετε την επαφή. Σε περίπτωση επαφής κατά λάθος, ξεπλύνετε με νερό. Αν το υγρό έρθει σε επαφή με τα μάτια, ζητήστε ιατρική βοήθεια.** Το υγρό που εκτοξεύεται από την μπαταρία μπορεί να προκαλέσει ερεθισμό ή εγκαύματα.

- **Αποφύγετε την ακούσια ενεργοποίηση. Εξασφαλίστε ότι ο διακόπτης ενεργοποίησης / απενεργοποίησης είναι στη θέση off πριν από την εισαγωγή της μπαταρίας.** Μεταφέροντας το ηλεκτρικό εργαλείο με το δάκτυλό σας στο διακόπτη ενεργοποίησης / απενεργοποίησης ή τοποθετώντας την μπαταρία σε ηλεκτρικά εργαλεία που έχουν τον διακόπτη στο οδηγί σε ατυχήματα.

νεργοποίησης ή τοποθετώντας την μπαταρία σε ηλεκτρικά εργαλεία που έχουν τον διακόπτη στο οδηγί σε ατυχήματα.

- **Μην ανοίγετε την μπαταρία.** Κίνδυνος κυκλώματος.

- **Σε περίπτωση βλάβης και κακής χρήσης της μπαταρίας, μπορεί να εκπέμπονται ατμοί. Φροντίστε για την παροχή καθαρού αέρα και ζητήστε ιατρική βοήθεια σε περίπτωση αναπνευστικών. Οι ατμοί μπορεί να ερεθίσουν το αναπνευστικό σύστημα.**

- **Όταν η μπαταρία είναι ελαττωματική, μπορεί να διαφύγει υγρό και να έρθει σε επαφή με τα παρακείμενα εξαρτήματα.** Ελέγξτε όλα τα εμπλεκόμενα μέρη. Καθαρίστε ή αντικαταστήστε αυτά τα μέρη, αν είναι απαραίτητα.

- **Προστατέψτε την μπαταρία από τη θερμότητα, π.χ., από τη συνεχή ακτινοβολία του ήλιου και της φωτιάς.** Υπάρχει κίνδυνος έκρηξης.



ΠΡΟΣΟΧΗ! Διαβάστε όλες τις προειδοποιήσεις ασφαλείας και όλες τις οδηγίες.

- **Προστατέψτε τον φορτιστή μπαταρίας από τη βροχή και την υγρασία.** Η διείσδυση νερού σε έναν φορτιστή μπαταρίας αυξάνει τον κίνδυνο ηλεκτροπληξίας.

- **Μην φορτίζετε άλλες μπαταρίες.** Ο φορτιστής μπαταρίας είναι κατάλληλος μόνο για τη φόρτιση μπαταριών ιόντων λιθίου εντός του εύρους της τάσης που αναφέρεται. Σε αντίθεση περίπτωση υπάρχει κίνδυνος πυρκαγιάς και έκρηξης.

- **Κρατήστε τον φορτιστή μπαταρίας καθαρό.** Τυχόν μόλυνση μπορεί να προκαλέσει κίνδυνο ηλεκτροπληξίας.

- **Ελέγξτε τον φορτιστή της μπαταρίας, το καλώδιο και το βύσμα κάθε φορά πριν από τη χρήση. Μην χρησιμοποιείτε τον φορτιστή μπαταρίας όταν εντοπίζονται ελαττώματα. Μην ανοίγετε τον φορτιστή μπαταρίας μόνοι σας και να τον δίνετε για επισκευή μόνο σε εξειδικευμένο προσωπικό που χρησιμοποιεί γνήσια ανταλλακτικά.** Οι κατεστραμμένοι φορτιστές μπαταρίας, τα κατεστραμμένα καλώδια και βύσματα αυξάνουν τον κίνδυνο ηλεκτροπληξίας.

- **Μην λειτουργείτε τον φορτιστή μπαταρίας σε εύκολα εύφλεκτες επιφάνειες (π.χ. χαρτί, υφάσματα κλπ) ή σε εύφλεκτα περιβάλλοντα.** Υπάρχει κίνδυνος πυρκαγιάς λόγω της θέρμανσης του φορτιστή μπαταριών κατά τη διάρκεια της φόρτισης.

Συντήρηση





- **Να προτιμάτε για τη συντήρηση του ηλεκτρικού εργαλείου από κατάλληλα εκπαιδευμένα άτομα και να χρησιμοποιείτε μόνο γνήσια ανταλλακτικά.** Αυτό θα εξασφαλίσει την ασφάλεια του ηλεκτρικού εργαλείου.

- Η πηγή φωτός δεν μπορεί να αντικατασταθεί από τη χρήση. Εάν η πηγή φωτός σταματήσει, πρέπει να αντικατασταθεί μόνο από εξουσιοδοτημένο κέντρο σέρβις της CROWN.

Τα σύμβολα που χρησιμοποιούνται στο εγχειρίδιο

Τα παρακάτω σύμβολα χρησιμοποιούνται στο εγχειρίδιο λειτουργίας, θυμηθείτε τη σημασία τους. Η σωστή ερμηνεία των συμβόλων θα επιτρέψει τη σωστή και ασφαλή χρήση του ηλεκτρικού εργαλείου.

Σύμβολο	Έννοια
	Φωτιστικό εργασίας με μπαταρία Τμήματα γκριζο - μαλακή λαβή (με μονωμένη επιφάνεια).
	Αυτοκόλλητο σειριακού αριθμού: CT ... - μοντέλο; XX - ημερομηνία κατασκευής; XXXXXXXX - σειριακός αριθμός.
	Διαβάστε όλους τους κανονισμούς ασφαλείας και τις οδηγίες.
	Μην θερμαίνετε την μπαταρία πάνω από 45°C. Προστατέψτε από την παρατεταμένη έκθεση σε άμεση ηλιακή ακτινοβολία.
	Μην πετάτε την μπαταρία στο δοχείο οικιακών απορριμμάτων.
	Μην πετάτε την μπαταρία στη φωτιά.
	Προστατέψτε την μπαταρία από τη βροχή.
	Χρόνος φόρτισης μπαταρίας.
	Κατεύθυνση της κίνησης.
	Κατεύθυνση περιστροφής.
	Κλειδωμένο.
	Ξεκλειδωτο.
III	Κατηγορία προστασίας.

Σύμβολο	Έννοια
	Ένα σήμα που πιστοποιεί ότι το προϊόν συμμορφώνεται με τις βασικές απαιτήσεις των οδηγιών της ΕΕ και των εναρμονισμένων προτύπων της ΕΕ.
	Προσοχή. Σημαντικό.
	Χρήσιμες πληροφορίες.
	Μην πετάτε το ηλεκτρικό εργαλείο σε στο δοχείο οικιακών απορριμμάτων.
Περιγραφή ηλεκτρικού εργαλείου	
Το ασύρματο εργαλείο φωτός σχεδιάστηκε για να φωτίζει συγκεκριμένα μέρη του χώρου στο σκοτάδι ή σε συνθήκες χαμηλού φωτισμού. Η χρήση του είναι κατάλληλη σε εσωτερικούς και εξωτερικούς χώρους.	
Εξαρτήματα ηλεκτρικού εργαλείου	
<ol style="list-style-type: none"> 1 Περιστεροφόμενη κεφαλή 2 Διακόπτης ενεργοποίησης / απενεργοποίησης 3 Σώμα 4 Κουμπί κλειδώματος της θέσης του σώματος 5 Συνδετήρας ιμάντα * 6 Μπαταρία * 7 Φορτιστής * 8 Ασφάλεια μπαταρίας * 9 Ετικέτα φορτιστή * 10 Ενδεικτική λυχνία (κόκκινη) * 11 Ενδεικτική λυχνία (πράσινη) * 12 Κουμπί ελέγχου κατάστασης φόρτισης μπαταρίας * 13 Ενδεικτικές λυχνίες κατάστασης φόρτισης μπαταρίας * 	
* Προαιρετικός εξοπλισμός	
Δεν περιλαμβάνονται στο βασικό εξοπλισμό όλα τα εξαρτήματα που απεικονίζονται ή αναφέρονται.	
Διαδικασία φόρτισης της μπαταρίας του ηλεκτρικού εργαλείου	
	Το ηλεκτρικό εργαλείο μπορεί να τροφοδοτηθεί χωρίς την μπαταρία 6 και το φορτιστή 7. Οι μπαταρίες 6 και οι φορτιστές 7 που απεικονίζονται στις εικόνες 1-2 είναι κατάλληλα για το ηλεκτρικό εργαλείο.
Διαδικασία φόρτισης (βλ. Σχ. 3, 5)	
• Πιέστε την ασφάλεια της μπαταρίας 8 και αφαιρέστε την μπαταρία 6 (βλ. Σχ. 3.1, 5.1).	

- Συνδέστε το φορτιστή **7** στην παροχή ρεύματος.
- Τοποθετήστε τη μπαταρία **6** στο φορτιστή **7** (βλ. Σχ. 3.2, 5.2).
- Αποσυνδέστε το φορτιστή **7** από την παροχή ρεύματος μετά τη φόρτιση.
- Αφαιρέστε την μπαταρία **6** από το φορτιστή **7** και τοποθετήστε τη μπαταρία **6** στο ηλεκτρικό εργαλείο (βλ. Σχ. 3.3, 5.3).

Δείκτες φορτιστή (βλ. Σχ. 4, 6)

Οι ενδεικτικές λυχνίες φορτιστή **10** και **11** σας ενημερώνουν για τη διαδικασία φόρτισης της μπαταρίας **6**. Τα σήματα των ενδεικτικών λυχνιών **10** και **11** αναγράφονται στην ετικέτα **9** (βλ. Σχ. 4, 6).

- Σχ. 4.1, 6.1 - (η πράσινη ένδειξη **11** ανάβει, η μπαταρία **6** δεν έχει τοποθετηθεί στο φορτιστή **7**) - ο φορτιστής **7** είναι συνδεδεμένος στο δίκτυο ηλεκτρικής ενέργειας (έτοιμο για φόρτιση).
- Σχ. 4.2, 6.2 - (η πράσινη ένδειξη **11** αναβοσβήνει, η μπαταρία **6** εισάγεται στο φορτιστή **7**) - η μπαταρία **6** φορτίζεται.
- Σχ. 4.3, 6.3 - (η πράσινη ένδειξη **11** ανάβει, η μπαταρία **6** εισάγεται στο φορτιστή **7**) - η μπαταρία **6** είναι πλήρως φορτισμένη.
- Σχ. 4.4, 6.4 - (η κόκκινη ένδειξη **10** ανάβει, η μπαταρία **6** εισάγεται στο φορτιστή **7**) - η διαδικασία φόρτισης της μπαταρίας **6** τερματίζεται λόγω ακατάλληλης θερμοκρασίας. Όταν οι συνθήκες θερμοκρασίας είναι κανονικές, η διαδικασία φόρτισης θα συνεχιστεί.
- Σχ. 4.5, 6.5 - (η κόκκινη ένδειξη **10** αναβοσβήνει, η μπαταρία **6** εισάγεται στο φορτιστή **7**) - η διαδικασία φόρτισης της μπαταρίας **6** τερματίζεται λόγω βλάβης. Αντικαταστήστε την ελαττωματική μπαταρία **6**, η περαιτέρω χρήση της είναι απαγορευμένη.



Κατά τη διάρκεια της διαδικασίας φόρτισης, η θερμοκρασία της μπαταρίας **6 και του φορτιστή **7** αυξάνει, ωστόσο αυτό είναι φυσιολογικό.**

Ενεργοποίηση / απενεργοποίηση του ηλεκτρικού εργαλείου

Ενεργοποίηση:

Πιέστε και αφήστε το διακόπτη ενεργοποίησης / απενεργοποίησης **2**.

Απενεργοποίηση:

Πιέστε και αφήστε το διακόπτη ενεργοποίησης / απενεργοποίησης **2**.

Σχεδιαστικά χαρακτηριστικά του ηλεκτρικού εργαλείου

Προστασία από υψηλή θερμοκρασία

Η προστασία θερμοκρασίας αυτόματα απενεργοποιεί το ηλεκτρικό εργαλείο εάν η θερμοκρασία της μπαταρίας **6** ξεπεράσει τους 70°C. Έτσι το ηλεκτρικό εργαλείο προστατεύεται από ζημία εάν οι συνθήκες λειτουργίας δεν είναι επιτρεπτές.

Προστασία από υπερβολική εκφόρτιση

Η μπαταρία **6** προστατεύεται από το σύστημα ασφαλείας από τη βαθιά εκφόρτιση. Σε περίπτωση πλήρους

εκφόρτισης, το ηλεκτρικό εργαλείο απενεργοποιείται αυτόματα. **Προσοχή: Μην προσπαθήσετε να ενεργοποιήσετε το ηλεκτρικό εργαλείο όταν ενεργοποιηθεί το σύστημα προστασίας, μπορεί να καταστραφεί η μπαταρία **6**.**

Δείκτες της κατάστασης φόρτισης της μπαταρίας (βλ. Σχ. 4.6, 6.6)

Όταν πατηθεί το κουμπί **12**, οι ενδεικτικές λυχνίες **13** εμφανίζουν την κατάσταση φόρτισης της μπαταρίας **6** (βλ. Σχ. 4.6, 6.6).

Περιστρεφόμενη κεφαλή (βλ. Σχ. 7.1)

Η περιστρεφόμενη κεφαλή **1** μπορεί να περιστραφεί ανάλογα με το σώμα **3** (η γωνία περιστροφής είναι 180°), όπως απεικονίζεται στην εικόνα 7.1.

Περιστροφή σώματος (βλ. Σχ. 7.2-7.3)

Το σώμα **3** μπορεί να περιστραφεί (η γωνία περιστροφής είναι 90°), όπως απεικονίζεται στην εικόνα 7.3.

- Πατήστε και κρατήστε πιεσμένο το κουμπί κλειδώματος **4** (βλ. Σχ. 7.2).
- Σώμα στροφής **3** (βλ. Σχ. 7.3).
- Απελευθερώστε το κουμπί κλειδώματος **4** (βλ. Σχ. 7.2).

Συστάσεις για το χειρισμό του ηλεκτρικού εργαλείου

- Βεβαιωθείτε ότι η χρήση του ηλεκτρικού εργαλείου δεν θα παραβιάσει τους κανονισμούς ασφαλείας (βλέπε πάνω).
- Η ελάχιστη απόσταση μεταξύ του ηλεκτρικού εργαλείου και των φωτεινών επιφανειών πρέπει να είναι το λιγότερο 0,2 μέτρα (βλ. Σχ. 8). Αλλιώς υπάρχει κίνδυνος θέρμανσης των φωτιζόμενων αντικειμένων που μπορεί να προκαλέσουν πυρκαγιά.
- Στρίβοντας την περιστρεφόμενη κεφαλή **1** και το σώμα **3**, μπορείτε να επιλέξετε τη θέση η οποία είναι η πιο άνετη για εργασία.
- Ενεργοποιήστε το ηλεκτρικό εργαλείο. Μπορείτε είτε να κρατάτε το ηλεκτρικό εργαλείο στα χέρια σας είτε να το κρεμάσετε από το συνδετήρα του ιμάντα **5** (για παράδειγμα, πάνω στον ιμάντα) ή εγκαταστήστε το στις οριζόντιες επιφάνειες.
- Αφού τελειώσετε, απενεργοποιήστε το ηλεκτρικό εργαλείο, περιμένετε για λίγο μέχρι να κρυώσει και τότε φυλάξτε το. Συσύνεται η φύλαξη του ηλεκτρικού εργαλείου με αποσυνδεδεμένη τη μπαταρία.

Συντήρηση του ηλεκτρικού εργαλείου / προληπτικά μέτρα

Οδηγίες συντήρησης της μπαταρίας

- Φορτίστε εγκαίρως προτού η μπαταρία **6** εξαντληθεί εντελώς. Διακόψτε τη λειτουργία σε χαμηλή ισχύ και φορτίστε την αμέσως.
- Μην υπερφορτίζετε όταν η μπαταρία **6** είναι γεμάτη, διαφορετικά θα συντομεύσει η διάρκεια ζωής της.
- Φορτίστε τη μπαταρία **6** σε θερμοκρασία δωματίου 10°C στους 40°C (50°F έως 104°F).

- Φορτίστε τη μπαταρία **6** κάθε 6 μήνες χωρίς λειτουργία για μεγάλο χρονικό διάστημα.
- Αντικαταστήστε εγκαίρως τις εξασθενημένες μπαταρίες. Η μείωση της αποτελεσματικότητας ή η σημαντική μείωση του χρόνου λειτουργίας του ηλεκτρικού εργαλείου υποδηλώνουν τη γήρανση της μπαταρίας **6** και την ανάγκη αντικατάστασής της. Θα πρέπει να λαμβάνεται υπόψη ότι η μπαταρία **6** αποφορτίζεται γρηγορότερα αν η εργασία εκτελείται σε χώρο με θερμοκρασία κάτω του 0°C.
- Στην περίπτωση παρατεταμένης αποθήκευσης του εργαλείου, συνιστάται η φύλαξη της μπαταρίας **6** σε θερμοκρασία δωματίου και με φορτίο μέχρι 50%.

Καθαρισμός του ηλεκτρικού εργαλείου

Μια απαραίτητη προϋπόθεση για τη μακροχρόνια χρήση του εργαλείου είναι να διατηρείται καθαρό.

Εξυπηρέτηση μετά την πώληση και παροχή υπηρεσιών

Η εξυπηρέτησή μας μετά την πώληση απαντά στις ερωτήσεις σας σχετικά με τη συντήρηση και την επισκευή του προϊόντος σας, καθώς και με ανταλλακτικά. Πληροφορίες σχετικά με τα κέντρα εξυπηρέτησης, διαγράμματα και πληροφορίες ανταλλακτικών σχετικά με τα ανταλλακτικά μπορείτε επίσης να βρείτε στην ιστοσελίδα: www.crown-tools.com.

Μεταφορά των ηλεκτρικών εργαλείων

- Κατηγορηματικά να μην πέσει καμία μηχανική επίδραση επί της συσκευασίας κατά τη μεταφορά.
- Κατά την εκφόρτωση / φόρτωση δεν επιτρέπεται να χρησιμοποιήσετε οποιοδήποτε είδος τεχνολογίας που

λειτουργεί με βάση την αρχή της σύσφιξης συσκευασίας.

Li-Ion μπαταρίες

Οι μπαταρίες τύπου Li-Ion που περιέχονται υπόκεινται στις απαιτήσεις της Νομοθεσίας για Επικίνδυνα Εμπορεύματα. Ο χρήστης μπορεί να μεταφέρει τις μπαταρίες οδικώς χωρίς περαιτέρω απαιτήσεις.

Κατά τη μεταφορά τους από τρίτους (π.χ. αεροπορικές μεταφορές ή μεταφορική εταιρεία), πρέπει να τηρούνται οι ιδιαίτερες απαιτήσεις πάνω στη συσκευασία και η επισήμανση. Για την προετοιμασία του αντικειμένου πριν την αποστολή, είναι απαραίτητο να συμβουλευτείτε έναν εμπειρογνώμονα για επικίνδυνα υλικά.

Να αποστέλλετε τις μπαταρίες μόνο όταν το περίβλημα δεν έχει υποστεί ζημιά. Βάλτε ταινία ή καλύψτε ανοιχτές επαφές και συσκευάστε τη μπαταρία κατά τέτοιο τρόπο ώστε να μην μπορεί να μετακινηθεί μέσα στη συσκευασία. Λάβετε επίσης υπόψη, ενδεχομένως, πιο λεπτομερείς εθνικές ρυθμίσεις.

Προστασία του περιβάλλοντος



Ανακύκλωση της πρώτης ύλης αντί της καταστροφής της.

Το ηλεκτροεργαλείο, ο πρόσθετος εξοπλισμός του και η συσκευασία του υπάγονται στη διαδικασία της οικολογικής ανακύκλωσης.

Προς όφελος της επιλεγμένης επανακυκλοφορίας των αποσύρσεων, τα συνθετικά συστατικά των ανταλλακτικών αναγράφονται αντίστοιχα.

Οι παρόν οδηγίες χρήσης έχουν εκτυπωθεί σε χαρτί ανακυκλωμένο χωρίς εφαρμογή χλωρίου.

Ο κατασκευαστής επιφυλάσσεται του δικαιώματος να επιφέρει αλλαγές.

Технические характеристики электроинструментов

Аккумуляторный рабочий фонарь		СТ26008НХ
Код электроинструмента		424822
Номинальное напряжение	[В]	20 *
Тип аккумулятора		Li-Ion
Мощность LED	[Вт]	3
Световой поток	[лм]	180-250
Макс. угол наклона излучателя		270°
Приблизительное время работы (при емкости аккумулятора):		
- 2 Ач	[ч]	~12
- 4 Ач	[ч]	~24
Вес (без аккумулятора)	[кг] [фунты]	0,42 0,93
Класс безопасности		III

* Максимальное напряжение батареи (измеренное без рабочей нагрузки) - 20 Вольт. Номинальное напряжение батареи - 18 Вольт.

CE Соответствия требуемым нормам

Мы заявляем под нашу единоличную ответственность, что описанный в разделе "Технические характеристики электроинструмента" продукт отвечает всем соответствующим положениям Директив 2006/42/ЕС, включая их изменения, а также следующим нормам:

EN 60598-2-4,
EN 60598-1,
EN 62471,
EN 62778,
EN 61347-2-13,
EN 61347-1,
EN 55015,
EN 61547.

Менеджер по сертификации

Wu Cunzhen

Merit Link International AG
Stabio, Швейцария, 06.11.2019



ПРЕДУПРЕЖДЕНИЕ - Чтобы снизить риск получения травм, пользователь должен ознакомиться с руководством по эксплуатации!

Общие правила техники безопасности



ПРЕДУПРЕЖДЕНИЕ! Внимательно изучите все предупреждения о технике безопасности и инструкции, пояснительные рисунки и спецификации, поставляемые вместе с электроинструментом. Несоблюдение предупреждений и инструкций может привести к поражению электрическим током, возгоранию и / или серьезной травме.

Сохраните все предупреждения и инструкции для дальнейшего использования.

Термин "электроинструмент", используемый в тексте предупреждений, относится к электроинструменту с питанием от электросети (проводной) или электроинструменту с питанием от аккумулятора (беспроводной).



Не направляйте луч фонаря на людей или животных и сами не смотрите на прямой или отраженный луч фонаря. Луч фонаря может ослепить людей, стать причиной несчастного случая или повредить глаза.

- При использовании, некоторые части электроинструмента сильно нагревается, поэтому не используйте электроинструменты во взрывоопасных средах, например, в присутствии легковоспламеняющихся жидкостей, газов или пыли. Также категорически запрещено накрывать работающий фонарь, это может привести к перегреву и стать причиной пожара.

- Минимальное расстояние между электроинструментом и освещаемыми поверхностями должно

быть не менее 0,2 м (см. рис. 8), в противном случае возникает опасность нагревания освещаемых предметов, что может стать причиной пожара.

- Электроинструмент должен быть расположен таким образом, чтобы минимальное расстояние между пользователем и источником света было не менее 0,998 м, чтобы пользователь не мог долго смотреть на свет на небольшом расстоянии.

- Не подвергайте электроинструмент воздействию дождя или влаги. Попадание воды внутрь электроинструмента может стать причиной поломки, в этом случае в гарантийном ремонте будет отказано.

- Не используйте электроинструмент для освещения при дорожном движении (например, при езде на велосипеде).

- Не используйте электроинструмент для постоянного освещения помещений (вместо стационарных осветительных приборов).

- Храните неиспользуемый электроинструмент с отсоединенным аккумулятором, в недоступном для детей месте и не разрешайте лицам, которые не ознакомились с электроинструментом или этими инструкциями, использовать электроинструмент. Электроинструменты опасны в руках неподготовленных пользователей.

- При срабатывании температурной защиты (в случае автоматического отключения электроинструмента) не включайте электроинструмент сразу, выждите некоторое время, чтобы электроинструмент и аккумулятор остыли. В противном случае аккумулятор может быть поврежден.

- Люди с недостаточными психофизическими или умственными способностями и дети не могут управлять электроинструментом, если человек, ответственный за их безопасность, не контролирует их или не инструктирует об использовании электроинструмента.

- Поддерживайте рукоятки и поверхности захвата сухими, чистыми и свободными от масла и смазки. Скользкие рукоятки и поверхности захвата препятствуют безопасному обращению с электроинструментом и управлению им в неожиданных ситуациях.

Эксплуатация и обслуживание аккумуляторного инструмента

- **Заряжайте только при помощи зарядного устройства, рекомендованного производителем.** Зарядное устройство, предназначенное для аккумулятора определенного типа, при использовании с аккумулятором другого типа может стать причиной возгорания.

- **Используйте электроинструменты только с предназначенными для них аккумуляторами.** Использование других аккумуляторов может привести к риску получения травмы и возгорания.

- **Когда аккумулятор не используется, не храните его рядом с такими металлическими предметами, как канцелярские скрепки, монеты, ключи, гвозди, шурупы и другие небольшие металлические предметы, которые являются проводниками тока.** Замыкание контактов аккумулятора может привести к возгоранию или пожару.

- **При неправильном обращении может произойти утечка жидкости, находящейся внутри аккумулятора; не допускайте контакта с такой жидкостью, в противном случае промойте место контакта водой. При попадании жидкости в глаза немедленно обратитесь за медицинской помощью.** Жидкость, находящаяся в аккумулято-

ре, может стать причиной раздражения или химических ожогов.

- **Не допускайте самопроизвольного включения. Перед установкой аккумулятора убедитесь, что выключатель / выключатель находится в положении "выключено".** При перемещении электроинструмента убедитесь, что ваш палец не находится на выключателе / выключателе; кроме того, не устанавливайте аккумулятор в электроинструмент, если выключатель находится в положении "включено" - невыполнение этих условий может привести к несчастному случаю.

- **Не разбирайте аккумулятор.** Имеется риск короткого замыкания.

- **Повреждение аккумулятора или его неправильное использование может привести к выделению паров. Обеспечьте доступ свежего воздуха в помещении; при наличии жалоб обратитесь за медицинской помощью.** Испарения могут вызывать раздражение дыхательной системы.

- **При повреждении аккумулятора жидкость может вытечь и попасть на находящиеся рядом детали.** Проверьте состояние таких деталей. Очистите их от жидкости или, при необходимости, замените.

- **Не допускайте перегрева аккумулятора, например, вследствие длительного воздействия солнечных лучей или огня.** Невыполнение этого условия может стать причиной взрыва аккумулятора.



ВНИМАНИЕ! Прочтите все инструкции и рекомендации по безопасности.

- **Оберегайте зарядное устройство от воздействия дождя и влаги.** Попадание воды в зарядное устройство увеличивает риск поражения электрическим током.

- **Используйте зарядное устройство для зарядки аккумуляторов только рекомендованного типа.** Данное зарядное устройство предназначено для зарядки только литий - ионных аккумуляторов в пределах указанного диапазона напряжения. При невыполнении этого требования существует опасность возгорания и взрыва.

- **Не допускайте загрязнение зарядного устройства.** Наличие грязи может привести к поражению электрическим током.

- **Перед использованием, каждый раз проверяйте состояние зарядного устройства, кабеля и разъемов.** Не используйте зарядное устройство, имеющее какие-либо неисправности. Не разбирайте зарядное устройство самостоятельно, ремонт и обслуживание должны проводиться только квалифицированным персоналом с использованием оригинальных запчастей. Повреждения зарядного устройства, кабеля и разъемов увеличивает риск поражения электрическим током.

- **Не используйте зарядное устройство на легко возгораемых поверхностях (например, на бумаге, тканях и т.д.) или в пожароопасной среде.** Во время процесса зарядки зарядное устройство нагревается и невыполнение этих требований может привести к возгоранию.

Техническое обслуживание





- **Обслуживание Вашего электроинструмента должно производиться квалифицированными**





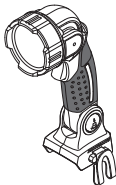



специалистами с использованием рекомендованных запасных частей. Это дает гарантию, того что безопасность Вашего электроинструмента будет сохранена.

- Источник света замене не подлежит. Если источник света выходит из строя, его следует заменять только в авторизованном сервисном центре **CROWN**.

Символы, используемые в инструкции

В руководстве по эксплуатации используются нижеприведенные символы, запомните их значение. Правильная интерпретация символов поможет использовать электроинструмент правильно и безопасно.

Символ	Значение
	Аккумуляторный рабочий фонарь Участки, обозначенные серым цветом мягкой накладкой (с изолированной поверхностью).
	Наклейка с серийным номером: СТ ... - модель; XX - дата производства; XXXXXXX - серийный номер.
	Ознакомьтесь со всеми указаниями по технике безопасности и инструкциями.
	Не нагревайте аккумулятор выше 45°C. Предхраняйте от длительного воздействия прямых солнечных лучей.
	Не выбрасывайте аккумулятор в бытовой мусор.
	Не бросайте аккумулятор в огонь.
	Не допускайте попадания аккумулятора под дождь.
	Время зарядки аккумулятора.

Символ	Значение
	Направление движения.
	Направление вращения.
	Заблокировано.
	Разблокировано.
III	Класс защиты.
	Знак, удостоверяющий, что изделие соответствует основным требованиям директив ЕС и гармонизированным стандартам Европейского Союза.
	Внимание. Важная информация.
	Полезная информация.
	Не выбрасывайте электроинструмент в бытовой мусор.

Назначение электроинструмента

Аккумуляторный фонарь предназначен для освещения отдельных участков пространства в темное время суток или при недостаточной освещенности. Подходит для использования как внутри помещений, так и на открытом воздухе.

Элементы устройства электроинструмента

- 1 Поворотный излучатель
- 2 Включатель / выключатель
- 3 Корпус
- 4 Кнопка блокировки положения корпуса
- 5 Скоба для ношения на ремне *
- 6 Аккумулятор *
- 7 Зарядное устройство *
- 8 Фиксатор аккумулятора *
- 9 Наклейка зарядного устройства *
- 10 Индикатор (красный) *
- 11 Индикатор (зеленый) *
- 12 Кнопка проверки степени заряда аккумулятора *
- 13 Индикаторы степени заряда аккумулятора *

* Принадлежности

Перечисленные, а также изображенные принадлежности, частично не входят в комплект поставки.

Зарядка аккумулятора электроинструмента



Электроинструмент может поставляться без аккумулятора 6 и зарядного устройства 7. Подходящие к электроинструменту аккумуляторы 6 и зарядные устройства 7 показаны на рисунках 1-2.

Процесс зарядки (см. рис. 3, 5)

- Нажмите на фиксатор 8 и снимите аккумулятор 6 (см. рис. 3.1, 5.1).
- Подключите зарядное устройство 7 к сети.
- Вставьте аккумулятор 6 в зарядное устройство 7 (см. рис. 3.2, 5.2).
- Отключите зарядное устройство 7 от сети после завершения зарядки.
- Извлеките аккумулятор 6 из зарядного устройства 7 и установите аккумулятор 6 в электроинструмент (см. рис. 3.3, 5.3).

Индикаторы процесса зарядки (см. рис. 4, 6)

Индикаторы зарядного устройства 10 и 11 информируют о ходе процесса зарядки аккумулятора 6. Информация о значениях сигналов индикаторов 10 и 11 представлена на наклейке 9 (см. рис. 4, 6).

- Рис. 4.1, 6.1 - (зеленый индикатор 11 светится, аккумулятор 6 не вставлен в зарядное устройство 7) - зарядное устройство 7 подключено к сети (состояние готовности к зарядке).
- Рис. 4.2, 6.2 - (зеленый индикатор 11 мигает, аккумулятор 6 вставлен в зарядное устройство 7) - идет процесс зарядки аккумулятора 6.
- Рис. 4.3, 6.3 - (зеленый индикатор 11 светится, аккумулятор 6 вставлен в зарядное устройство 7) - аккумулятор 6 полностью заряжен.
- Рис. 4.4, 6.4 - (красный индикатор 10 светится, аккумулятор 6 вставлен в зарядное устройство 7) - процесс зарядки аккумулятора 6 остановлен из-за неподходящего температурного режима. При нормализации температурного режима, процесс зарядки возобновится.
- Рис. 4.5, 6.5 - (красный индикатор 10 мигает, аккумулятор 6 вставлен в зарядное устройство 7) - процесс зарядки аккумулятора 6 остановлен из-за его неисправности. Замените неисправный аккумулятор 6, его дальнейшее использование запрещено.



В процессе зарядки аккумулятор 6 и зарядное устройство 7 нагреваются - это нормально.

Включение / выключение электроинструмента

Включение:

Нажмите и отпустите включатель / выключатель 2.

Выключение:

Нажмите и отпустите включатель / выключатель 2.

Конструктивные особенности электроинструмента

Температурная защита

Температурная защита автоматически отключает электроинструмент если температура аккумулятора 6 превышает 70°C. Это защищает электроинструмент от повреждения при несоблюдении условий эксплуатации.

Защита от глубокого разряда

Аккумулятор 6 имеет систему защиты от глубокого разряда. В случае полной разрядки аккумулятора 6, электроинструмент автоматически выключается. **Внимание: не пытайтесь включать электроинструмент, при срабатывании системы защиты - в этом случае аккумулятор 6 может быть поврежден.**

Индикаторы степени заряда аккумулятора (см. рис. 4.6, 6.6)

При нажатии на кнопку 12 индикаторы 13 показывают степень зарядки аккумулятора 6 (см. рис. 4.6, 6.6).

Поворотный излучатель (см. рис. 7.1)

Излучатель 1 может быть повернут относительно корпуса 3 (угол поворота 180°), как показано на рисунке 7.1.

Поворот корпуса (см. рис. 7.2-7.3)

Корпус 3 может быть повернут (угол поворота 90°), как показано на рисунке 7.3.

- Нажмите и удерживайте кнопку блокировки 4 (см. рис. 7.2).
- Поверните корпус 3 (см. рис. 7.3).
- Отпустите кнопку блокировки 4 (см. рис. 7.2).

Рекомендации при работе электроинструментом

- Убедитесь, что использование электроинструмента не приведет к нарушению правил техники безопасности (см. выше).
- Минимальное расстояние между электроинструментом и освещаемыми поверхностями должно быть не менее 0,2 м (см. рис. 8), в противном случае возникает опасность нагревания освещаемых предметов, что может стать причиной пожара.
- Поворачивая излучатель 1 и корпус 3 Вы можете выбрать положение наиболее удобное для работы.
- Включите электроинструмент. Вы можете держать электроинструмент в руках, либо подвесить его за скобу 5 (например на пояс), либо устанавливать на горизонтальные поверхности.
- После окончания использования выключите электроинструмент, выждите некоторое время, что-

бы он остыл, и только потом уберите на хранение. Рекомендуется хранить электроинструмент с отсоединенным аккумулятором.

Обслуживание / профилактика электроинструмента

Рекомендации по эксплуатации аккумулятора

- Своевременно заряжайте аккумулятор **6**, не дожидаясь его полной разрядки. Если при работе наблюдается падение мощности, необходимо прервать работу и зарядить аккумулятор **6**.
- Не заряжайте полностью заряженный аккумулятор **6**, это сократит срок его службы.
- Заряжайте аккумулятор **6** при температуре 10°C - 40°C (50°F - 104°F).
- Если электроинструмент не используется длительное время, заряжайте аккумулятор **6** один раз в 6 месяцев.
- Своевременно заменяйте аккумуляторы, выработавшие свой ресурс. Падение производительности или значительное сокращение времени работы электроинструментом после зарядки указывает на старение аккумулятора **6** и необходимость его замены. Также следует учитывать, что аккумулятор **6** может разряжаться быстрее, если работы ведутся при температуре ниже 0°C.
- При длительном хранении без использования рекомендуется хранить аккумулятор **6** при комнатной температуре, заряженным на 50%.

Чистка электроинструмента

Обязательным условием для долгосрочной и безопасной эксплуатации электроинструмента является содержание его в чистоте.

Послепродажное обслуживание

Ответы на вопросы по ремонту и обслуживанию вашего продукта вы можете получить в сервисных центрах. Информацию о сервисных центрах, схемы запчастей и информацию по запчастям Вы можете найти по адресу: www.crown-tools.com.

Транспортировка электроинструментов

- Не допускайте падения упаковки, а также любые механические воздействия на нее при транспортировке.
- При погрузке / разгрузке не используйте погрузочную технику, работающую по принципу зажима упаковки.

Li-Ion аккумуляторы

На Li-Ion аккумуляторы распространяются специальные правила транспортировки опасных грузов. Нет необходимости соблюдения дополнительных норм только при перевозке аккумуляторов самим пользователем на автомобильном транспорте. Соблюдайте особые требования к упаковке и маркировке при перевозке с привлечением третьих лиц (напр.: самолетом). В этом случае, при подготовке груза к отправке, необходимо участие эксперта по опасным грузам. Возможна отправка аккумуляторов только с неповрежденным корпусом. Необходимо изолировать открытые контакты и упаковать аккумулятор так, чтобы он не перемещался внутри упаковки. Также необходимо соблюдать дополнительные национальные предписания.

Защита окружающей среды



Вторичное использование сырья вместо устранения мусора.

Электроинструмент, дополнительные принадлежности и упаковку следует экологически чисто утилизировать. В интересах чистосортной рециркуляции отходов детали из синтетических материалов соответственно обозначены. Настоящее руководство по эксплуатации напечатано на бумаге, изготовленной из вторсырья без применения хлора.

Оговаривается возможность внесения изменений.

Русский

Технічні характеристики електроінстру

Акумуляторний робочий ліхтар		СТ26008НХ
Код електроінструмента		424822
Номінальна напруга	[В]	20 *
Тип акумулятора		Li-Ion
Потужність LED	[Вт]	3
Світловий потік	[лм]	180-250
Макс. кут нахилу випромінювача		270°
Приблизний час роботи (при місткості акумулятора):		
- 2 Ач	[г]	~12
- 4 Ач	[г]	~24
Вага (без акумулятора)	[кг] [фунти]	0,42 0,93
Клас захисту		III
* Максимальна напруга батареї (виміряна без робочого навантаження) - 20 Вольт. Номінальна напруга батареї - 18 Вольт.		

Відповідності необхідним нормам

Ми заявляємо під нашу одноособову відповідальність, що описаний у розділі "Технічні характеристики електроінструменту" продукт відповідає усім відповідним положенням Директив 2006/42/ЕС, включаючи їх зміни, а також наступним нормам:

EN 60598-2-4,
EN 60598-1,
EN 62471,
EN 62778,
EN 61347-2-13,
EN 61347-1,
EN 55015,
EN 61547.

Менеджер із
сертифікації

Wu Cunzhen

Merit Link International AG
Stabio, Швейцарія, 06.11.2019



ПОПЕРЕДЖЕННЯ - Щоб знизити ризик отримання травм, користувач повинен ознайомитися з керівництвом по експлуатації!

Загальні правила техніки безпеки



ПОПЕРЕДЖЕННЯ! Уважно вивчіть усі попередження про техніку безпеки й інструкції, пояснювальні малюнки та специфікації, які постачаються разом із електроінструментом. Недотримання попереджень та інструкцій може призвести до ураження електричним струмом, займання і / або серйозних травм.

Збережіть всі попередження та інструкції для подальшого використання.

Термін "електроінструмент", який використовується в тексті попереджень, відноситься до електроінструменту з живленням від електромережі (провідний) або електроінструменту з живленням від акумулятора (бездротовий).



Не направляйте промінь ліхтаря на людей або тварин та самі не дивіться на прямий або відбитий промінь ліхтаря. Промінь ліхтаря може засліпити людей, стати причиною нещасного випадку або пошкодити очі.

- При використанні, деякі частини електроінструмента сильно нагріваються, тому не використовуйте електроінструменти у вибухонебезпечних середовищах, наприклад, в присутності легкозаймистих рідин, газів або пилу. Також категорично заборонено накривати працюючий ліхтар, це може призвести до перегрівання і стати причиною пожежі.
- Мінімальна відстань між електроінструментом та освітлюваними поверхнями повинна бути не менше...

ше 0,2 м (див. мал. 8), в протилежному випадку виникає небезпека нагрівання освітлюваних предметів, що може стати причиною пожежі.

- Електроінструмент повинен бути розташований таким чином, щоб мінімальна відстань між користувачем та джерелом світла була не менше 0,998 м, щоб користувач не міг довго дивитись на світло на невеликій відстані.

- Оберегайте електроінструмент від дощу та вологи. Потраплення води всередину електроінструмента може стати причиною несправності, в цьому випадку в гарантійному ремонті буде відмовлено.

- Не використовуйте електроінструмент для освітлення при дорожньому русі (наприклад, під час їзди на велосипеді).

- Не використовуйте електроінструмент для постійного освітлення приміщень (замість стаціонарних освітлювальних приладів).

- Зберігайте електроінструмент, який не використовується, з від'єднаним акумулятором, в недоступному для дітей місці та не дозволяйте особам, які не ознайомились з електроінструментом або цими інструкціями, використовувати електроінструмент. Електроінструменти небезпечні в руках невідготовлених користувачів.

- При спрацьовуванні температурного захисту (у випадку автоматичного відключення електроінструмента) не вмикайте електроінструмент одразу, почекайте деякий час, щоб електроінструмент та акумулятор охолонули. В протилежному випадку акумулятор може бути пошкоджено.

- Люди з недостатніми психофізичними або розумовими здібностями і діти не можуть управляти електроінструментом, якщо людина, яка відповідає за їх безпеку, не контролює їх чи не інструктує щодо використання електроінструменту.

- Підтримуйте рукоятки і поверхні захоплення сухими, чистими і вільними від масла і мастила. Слизькі рукоятки і поверхні захоплення перешкоджають безпечному поводженню з електроінструментом і управління ним в несподіваних ситуаціях.

Використання акумуляторних інструментів та догляд за ними

- Заряджайте акумулятор тільки за допомогою зарядного пристрою, передбаченого виробником. Зарядний пристрій, що підходить для одного типу акумуляторів, може створити ризик пожежі при використанні з іншим типом акумуляторів.

- Використовуйте електроінструменти тільки з акумуляторами, призначеними для них. Використання будь-яких інших акумуляторів може створити ризик поломки або пожежі.

- Коли акумулятор не використовується, зберігайте його окремо від інших металевих предметів, таких як канцелярські скріпки, монети, ключі, цвяхи, гайки та інші дрібні металеві предмети, які можуть створити контакт між клемми акумулятору. Коротке замикання на клеммах акумулятора може викликати обпik або пожежу.

- За неналежних умов, електроліт може вилитися з акумулятору; уникайте контакту з ним. Якщо контакт випадково відбувся, промийте шкіру водою. Якщо електроліт потрапив в очі, додатково зверніться по медичну допомогу. Електроліт з акумулятору може викликати свербіж або обпik.

- Уникайте ненавмисного включення. Перш, ніж вставляти акумулятор, переконайтеся в тому, що вмикач знаходиться у вимкненому положен-

ні. Якщо при носінні електроінструменту ви тримаєте палець на вмикачі, або якщо ви вставляєте акумулятор у включений електроінструмент, це може призвести до нещасних випадків.

- **Не відчиняйте акумулятор.** Небезпека замикання.

- У разі ушкодження та неналежного використання акумулятору, може виділятися пара. Забезпечте доступ свіжого повітря і зверніться по медичну допомогу у разі потреби. Пара може подразнювати дихальну систему.

- Якщо акумулятор бракований, електроліт може вилитися і вступити в контакт з прилеглими компонентами. Перевірте усі відповідні деталі. Очистіть такі деталі або замініть їх, якщо потребується.

- **Захищайте акумулятор від нагрівання, наприклад, від постійного сонячного випромінювання і від вогню.** Є ризик вибуху.



УВАГА! Прочитайте усі попередження про дотримання техніки безпеки та усі інструкції.

- **Захищайте зарядний пристрій акумулятору від дощу та вологи.** Проникнення води в зарядний пристрій акумулятору підвищує ризик ураження електричним струмом.

- **Не заряджайте інші акумулятори.** Зарядний пристрій акумулятору підходить тільки для зарядки літєво - іонних акумуляторів вказаного діапазону напруги. Інакше виникає ризик пожежі або вибуху.

- **Зберігайте зарядний пристрій акумулятору в чистому стані.** Забруднення може стати причиною ураження електричним струмом.

- **Перед кожним використанням перевіряйте зарядний пристрій акумулятору, кабель і вилку.** Не використовуйте зарядний пристрій акумулятору, якщо виявлені дефекти. Самостійно не відкривайте зарядний пристрій акумулятору і ремонтуйте його тільки у кваліфікованих фахівців. Пошкодження зарядні пристрої, кабелі і вилки підвищують ризик ураження електричним струмом.

- **Не використовуйте зарядний пристрій акумулятору на легкозаймистих поверхнях (наприклад, папір, тканина і так далі) або в пожежо-небезпечному середовищі.** Є небезпека пожежі через нагрівання зарядного пристрою в процесі зарядки.

Технічне обслуговування

- Обслуговувати Ваш електроінструмент повинні кваліфіковані фахівці з використанням рекомендованих запасних частин. Це дає гарантію, що безпека Вашого електроінструменту буде збережена.

- Джерело світла заміні не підлягає. Якщо джерело світла виходить з ладу, його слід замінювати лише в авторизованому сервісному центрі **CROWN**.

Символи, що використовуються в інструкції

В інструкції використовуються нижченаведені символи, запам'ятайте їх значення. Правильна інтерпретація символів допоможе використовувати електроінструмент правильно і безпечно.

Символ	Значення
	Акумуляторний робочий ліхтар Ділянки, які позначені сірим кольором, м'яка накладка (з ізолюваною поверхнею).

	Наклейка з серійним номером: СТ ... - модель; XX - дата виробництва; XXXXXXX - серійний номер.
--	--

	Ознайомтесь з усіма вказівками з техніки безпеки та інструкціями.
--	---

	Не нагрівайте акумулятор вище 45°C. Захищайте від тривалого впливу прямих сонячних променів.
--	--

	Не викидайте акумулятор в побутове сміття.
--	--

	Не кидайте акумулятор у вогонь.
--	---------------------------------

	Не допускайте попадання акумулятора під дощ.
--	--

	Час зарядки акумулятора.
---	--------------------------

	Напрямок руху.
--	----------------

	Напрямок обертання.
--	---------------------

	Заблоковано.
---	--------------

	Розблоковано.
---	---------------

III	Клас захисту.
-----	---------------

Символ	Значення
	Знак, який засвідчує, що виріб відповідає основним вимогам директив ЄС та гармонізованим стандартам Європейського Союзу.

	Увага. Важлива інформація.
---	----------------------------

	Корисна інформація.
---	---------------------

	Не викидайте електроінструмент в побутове сміття.
---	---

Призначення електроінструменту

Акумуляторний ліхтар призначений для освітлення окремих ділянок простору в темний час доби або при недостатньому освітленні. Підходить для використання як всередині приміщень, так і на відкритому повітрі.

Елементи пристрою електроінструменту

- 1 Поворотний випромінювач
- 2 Вмикач / вимикач
- 3 Корпус
- 4 Кнопка блокування положення корпусу
- 5 Скоба для носіння на ремені *
- 6 Акумулятор *
- 7 Зарядний пристрій *
- 8 Фіксатор акумулятора *
- 9 Наклейка зарядного пристрою *
- 10 Індикатор (червоний) *
- 11 Індикатор (зелений) *
- 12 Кнопка перевірки ступеня заряду акумулятора *
- 13 Індикатори ступеня заряду акумулятора *

* Приналежності

Перераховані, а також зображені принадлежности, частково не входять у комплект постачання.

Зарядка акумулятора електроінструменту

 Електроінструмент може постачатись без акумулятора 6 і зарядного пристрою 7. Акумулятори 6 та зарядні пристрої 7, які підходять до електроінструмента, зображені на малюнках 1-2.

Процес зарядки (див. мал. 3, 5)

- Натисніть на фіксатор 8 і зніміть акумулятор 6 (див. мал. 3.1, 5.1).

- Підключіть зарядний пристрій **7** до мережі.
- Вставте акумулятор **6** в зарядний пристрій **7** (див. мал. 3.2, 5.2).
- Від'єднайте зарядний пристрій **7** від мережі після завершення зарядки.
- Вийміть акумулятор **6** з зарядного пристрою **7** і встановіть акумулятор **6** в електроінструмент (див. мал. 3.3, 5.3).

Індикатори процесу зарядки (див. мал. 4, 6)

Індикатори зарядного пристрою **10** і **11** інформують про хід процесу зарядки акумулятора **6**. Інформація про значення сигналів індикаторів **10** і **11** представлена на наклейці **9** (див. мал. 4, 6).

- Мал. 4.1, 6.1 - (зелений індикатор **11** світиться, акумулятор **6** не вставлено у зарядний пристрій **7**) - зарядний пристрій **7** підключено до мережі (стан готовності до зарядки).
- Мал. 4.2, 6.2 - (зелений індикатор **11** блимає, акумулятор **6** вставлений в зарядний пристрій **7**) - йде процес зарядки акумулятора **6**.
- Мал. 4.3, 6.3 - (зелений індикатор **11** світиться, акумулятор **6** вставлений в зарядний пристрій **7**) - акумулятор **6** повністю заряджений.
- Мал. 4.4, 6.4 - (червоний індикатор **10** світиться, акумулятор **6** вставлений в зарядний пристрій **7**) - процес зарядки акумулятора **6** зупинений через невідповідний температурний режим. При нормалізації температурного режиму, процес зарядки відновиться.
- Мал. 4.5, 6.5 - (червоний індикатор **10** блимає, акумулятор **6** вставлений в зарядний пристрій **7**) - процес зарядки акумулятора **6** зупинений через його несправність. Замініть несправний акумулятор **6**, його подальше використання заборонено.



В процесі зарядки акумулятор 6 і зарядний пристрій 7 нагріваються - це нормально.

Вмикання / вимикання електроінструмента

Уключити:

Вмикач / вимикач **2** натисніть і відпустіть.

Виключити:

Вмикач / вимикач **2** натисніть і відпустіть.

Конструктивні особливості електроінструменту

Температурний захист

Температурний захист автоматично вимикає електроінструмент, якщо температура акумулятора **6** перевищує 70°C. Це захищає електроінструмент від пошкодження при недотриманні умов експлуатації.

Захист від глибокого розряду

Акумулятор **6** має систему захисту від глибокого розряду. У випадку повного розрядження акумулятора **6**, електроінструмент автоматично вими-

кається. **Увага: не намагайтеся вмикати електроінструмент при спрацьовуванні системи захисту - у цьому випадку акумулятор 6 може бути пошкоджено.**

Індикатори ступеня заряду акумулятора (див. мал. 4.6, 6.6)

При натисненні на кнопку **12** індикатори **13** показують ступінь зарядки акумулятора **6** (див. мал. 4.6, 6.6).

Поворотний випромінювач (див. мал. 7.1)

Випромінювач **1** може бути повернутий відносно корпусу **3** (кут повороту 180°), як зображено на малюнку 7.1.

Поворот корпусу (див. мал. 7.2-7.3)

Корпус **3** може бути повернутий (кут повороту 90°), як зображено на малюнку 7.3.

- Натисніть і утримуйте кнопку блокування **4** (див. мал. 7.2).
- Поверніть корпус **3** (див. мал. 7.3).
- Відпустіть кнопку блокування **4** (див. мал. 7.2).

Рекомендації при роботі електроінструментом

- Переконайтеся, що використання електроінструмента не призведе до порушення правил техніки безпеки (див. вище).
- Мінімальна відстань між електроінструментом та освітлюваними поверхнями повинна бути не менше 0,2 м (див. мал. 8), в протилежному випадку виникає небезпека нагрівання освітлюваних предметів, що може стати причиною пожежі.
- Повертаючи випромінювач **1** і корпус **3** Ви можете вибрати положення найбільш зручне для роботи.
- Увімкніть електроінструмент. Ви можете тримати електроінструмент в руках, або підвісити його за скобу **5** (наприклад, на ремінь), або встановлювати на горизонтальні поверхні.
- Після завершення використання вимкніть електроінструмент, почекайте деякий час, щоб він охолів, і лише потім прибирайте на зберігання. Рекомендовано зберігати електроінструмент з від'єднаним акумулятором.

Обслуговування / профілактика електроінструмента

Рекомендації по експлуатації акумулятора

- Своєчасно заряджайте акумулятор **6**, не чекаючи його повної розрядки. Якщо при роботі спостерігається падіння потужності, необхідно перервати роботу і зарядити акумулятор **6**.
- Не заряджайте повністю заряджений акумулятор **6**, це скоротить термін його служби.
- Заряджайте акумулятор **6** при температурі 10°C - 40°C (50°F - 104°F).
- Якщо електроінструмент не використовується тривалий час, заряджайте акумулятор **6** кожні 6 місяців.

- Своєчасно замінійте акумулятори, що виробили свій ресурс. Падіння продуктивності або значне скорочення часу роботи електроінструментом після зарядки указує на старіння акумулятора **6** і необхідність його заміни. Також слід враховувати, що акумулятор **6** може розряджатися швидше, якщо роботи ведуться при температурі нижче 0°C.
- При тривалому зберіганні без використання рекомендується зберігати акумулятор **6** при кімнатній температурі, зарядженим на 50% .

Чищення електроінструменту

Обов'язковою умовою для довгострокової і безпечної експлуатації електроінструменту є вміст його в чистоті.

Післяпродажне обслуговування

Відповіді на питання щодо ремонту та обслуговування вашого продукту Ви можете отримати в сервісних центрах. Інформацію про сервісні центри, схеми запчастин та інформацію по запчастинах Ви можете знайти за адресою: www.crown-tools.com.

Транспортування електроінструменту

- Не допускайте падіння упаковки, а також будь-якого механічного впливу на неї транспортуванні.
- При завантаженні / розвантаженні не використовуйте навантажувальну техніку що працює за принципом затиску упаковки.

Li-Ion акумулятори

На Li-Ion акумулятори поширюються спеціальні правила транспортування небезпечних вантажів. Немає необхідності дотримання додаткових норм тільки при перевезенні акумуляторів самим користувачем на автомобільному транспорті. Дотримуйтесь особливих вимог до упаковки і маркування при перевезенні із залученням третіх осіб (напр.: літаком). У цьому випадку, при підготовці вантажу до відправлення, необхідна участь експерта по небезпечним вантажам.

Можлива відправка акумуляторів тільки з неушкодженим корпусом. Необхідно ізолювати відкриті контакти і упакувати акумулятор так, щоб він не переміщувався всередині упаковки. Також необхідно дотримуватись додаткових національних приписів.

Захист навколишнього середовища



Переробка сировини замість утилізації відходів.

Електроінструмент, додаткові принадлежності й упакування варто екологічно чисто утилізувати.

В інтересах чистосортної рециркуляції відходів деталі із синтетичних матеріалів відповідно позначені. Дійсний посібник з експлуатації надрукований на папері, виготовленій з вторсировини без застосування хлору.

Обновляється можливість внесення змін.

Українська

Elektrinio instrumento techniniai duomenys

Akumulatorinė apšvietimo lempa		CT26008HX
Elektros įrankio kodas		424822
Nominali įtampa	[V]	20 *
Akumulatoriaus tipas		Li-Ion
LED maitinimas	[W]	3
Šviesos srautas	[lm]	180-250
Maks. sukiojamosios galvutės polinkio kampas		270°
Apšvietimo trukmė, apyt. (priklausomai nuo akumulatoriaus talpos):		
- 2 Ah	[h]	~12
- 4 Ah	[h]	~24
Svoris (be akumulatoriaus)	[kg] [svarai]	0,42 0,93
Saugumo klasė		III

* Didžiausia akumulatoriaus įtampa (matuojama be darbinės apkrovos) yra 20 Voltų. Vardinė įtampa yra 18 Voltų.

CE Atitikties deklaracija

Atsakingai pareiškiame, kad skyriuje "Elektrinio instrumento techniniai duomenys" aprašytas gaminytis atitinka privalomus Direktyvų 2006/42/EC reikalavimus ir jų pakeitimus bei šiuos standartus:

EN 60598-2-4,
EN 60598-1,
EN 62471,
EN 62778,
EN 61347-2-13,
EN 61347-1,
EN 55015,
EN 61547.

Sertifikavimo
vadybininkas

Wu Cunzhen

Merit Link International AG
Stabio, Šveicarija, 06.11.2019



ĮSPĖJIMAS - Kad sumažėtų sužalojimų pavojus, naudotojas privalo perskaityti naudojimo instrukciją!

Bendrosios saugos taisyklės



ĮSPĖJIMAS! Perskaitykite visus su šiuo elektriniu įrankiu pateikiamus įspėjimus, nurodymus, paveikslėlius ir specifikacijas. Nesilaikant nurodymų ir įspėjimų kyla

elektros smūgio, gaisro ir (arba) sunkių sužalojimų pavojus.

Visus įspėjimus ir nurodymus išsaugokite ateičiai. Įspėjimuose vartojamas terminas "elektrinis įrankis" reiškia mūsų pagamintą elektra (su laidu) arba iš akumulatoriaus (be laido) maitinamą elektrinį įrankį.



Nenukreipkite žibintuvėlio spindulio į žmones ar gyvūnus, taip pat nežiūrėkite tiesiai į žibintuvėlio spindulį ar jo atspindį. Žibintuvėlio spinduliu galima apakinti žmones, sukelti nelaimingą atsitikimą arba pažeisti akis.

- Naudojant gali labai įkaisti kai kurios elektrinio įrankio dalys, todėl elektrinių įrankių nenaudokite sprogioje aplinkoje, pvz., esant degiems skysčiams, dujoms ar dulkėms. Taip pat griežtai draudžiama uždengti veikiančių žibintuvėlių, nes gali įvykti perkaitimas ir kilti gaisras.
- Mažiausias atstumas tarp elektrinio įrankio ir apšviestų paviršių turi būti bent 0,2m (žr. 8 pav.). Priešingu atveju kyla apšviestų objektų įkaitimo pavojus ir gali kilti gaisras.
- Elektros prietaisą reikia dėti taip, kad mažiausias atstumas tarp naudotojo ir šviesos šaltinio būtų bent 0,998m, siekiant apsaugoti naudotoją nuo ilgo žiūrėjimo į šviesos šaltinį nedideliu atstumu.
- Saugokite elektrinį įrankį nuo lietaus ir drėgmės. Į vietų patekus vandeniui elektros įrankis gali sugesti. Tokiu atveju garantinis remontas netaikomas.
- Nenaudokite elektrinio įrankio pašvietimo reikmėms važiuodami (pvz., dviračiu).
- Nenaudokite elektrinio įrankio nuolatinio patalpos apšvietimo reikmėms (vietoje stacionarių šviestuvų).
- Kai elektrinio įrankio nenaudojate, atjunkite akumuliatorių ir laikykite įrankį vaikams nepasiekiamoje vie-

Lietuviškai

toje. Neleiskite elektriniu įrankiu naudotis asmenims, nesusipažinusiems su šio elektrinio įrankio veikimu, arba elektrinio įrankio naudojimo nurodymų neperskačiusiems asmenims. Neapmokytų naudotojų rankose elektriniai įrankiai kelia pavojų.

- Įsijungus temperatūros apsaugos sistemai (automatinio elektrinio įrankio išjungimo atveju) elektrinio įrankio iš karto neišjunkite, bet šiek tiek palaukite, kol atvės pats elektrinis įrankis ir akumulatorius. Priešingu atveju galite pažeisti akumuliatorių.
- Asmenys, turintys ribotus psichofizinius ar protinius gebėjimus, ir vaikai negali naudoti elektrinio įrankio, nebent asmuo, atsakingas už jų saugą, juos prižiūri arba nurodė, kaip tuo įrankiu naudotis.
- Rankenos ir suėmimo paviršiai turi būti sausi, švarūs, nealyvuoti ir neriebaluoti. Slidžios rankenos ar suėmimo paviršiai trukdo saugiai laikyti ir valdyti įrankį netikėtose situacijose.

Įrankių su akumulatoriumi naudojimas ir priežiūra

- Įkraukite tik naudodami gamintojo nurodytą įkroviklį. Vieno tipo akumuliatoriui tinkantis įkroviklis kito tipo akumuliatoriuje gali sukelti gaisro pavojų.
- Elektrinius įrankius naudokite tik su specialiai tam skirtais akumulatoriais. Naudojant kitų tipų akumulatorius kyla susižeidimų ir gaisro pavojus.
- Kai akumulatoriaus nenaudojate, laikykite jį toliau nuo metalinių daiktų, pvz., sąvaržėlių, monetų, raktų, vinių, varžtų ar kitų nedidelių daiktų, galinčių sukelti trumpąjį jungimą. Įvykus trumpajam akumulatoriaus jungimui galima nusideginti ar sukelti gaisrą.
- Esant nepalankioms sąlygoms iš akumulatoriaus gali tekėti skystis, nesilieskite prie jo. Prisilietę nuplaukite vandeniu. Jei skysčio patenka į akis, kreipkitės į gydytoją. Iš akumulatoriaus ištekęjęs skystis gali dirginti ar sukelti nudegimus.
- Venkite netyčinio įjungimo. Prieš įdedami akumuliatorių patikrinkite, ar įjungimo / išjungimo jungiklis yra išjungimo padėtyje. Jei nešite įrankį pirštą uždėję ant įjungimo / išjungimo jungiklio arba įstatysite akumuliatorių į jungtą įrenginį, gali kilti nelaimingas atsitikimas.
- Neatidarykite akumulatoriaus. Grandinės pavojus.

- Pažeidimų ir netinkamo akumulatoriaus naudojimo atveju gali sklisti garai. Išeiskite gryno oro, simptomams nepaėjus kreipkitės į gydytoją. Garai gali dirginti kvėpavimo takus.
- Jei akumuliatorius sugadintas, iš jo gali tekėti skystis ir patekti ant greta esančių dalių. Patikrinkite greta esančias dalis. Jei reikia, jas nuvalykite arba pakeiskite.
- Saugokite akumuliatorių nuo karščio, tiesioginių saulės spindulių, ugnies. Sprogimo pavojus.



ĮSPĖJIMAS! Perskaitykite visus įspėjimus dėl saugumo bei visus nurodymus.

- Saugokite akumulatoriaus įkroviklį nuo lietaus ir drėgmės. Vandeniui patekus į įkroviklį padidėja elektros smūgio pavojus.
- Neįkraukite kitų akumuliatorių. Akumulatoriaus įkroviklis tinka įkrauti tik ličio jonų akumulatorius su pirmiau nurodytomis įtampoms ribomis. Kitu atveju kyla gaisro ir sprogimo pavojus.
- Akumulatoriaus įkroviklis turi būti švarus. Nešvarumai kelia elektros smūgio pavojų.
- Kiekvieną kartą prieš naudojimą patikrinkite akumulatoriaus įkroviklį, laidą ir kištuką. Aptikę

gedimų įkroviklio nenaudokite. Neatidarykite akumulatoriaus įkroviklio patys, atiduokite jį remontuoti apmokytiems darbuotojams, naudokite tik originalias atsargines dalis. Pažeisti akumuliatorių įkrovikliai, laidai ir kištukai didina elektros smūgio pavojų.



- Nenaudokite akumulatoriaus įkroviklio ant lengvai užsidegančių paviršių (pvz., popieriaus, tekstilės ir t.t.) arba degioje aplinkoje. Įkrovimo metu akumulatoriaus įkroviklis įkaista, kyla gaisro pavojus.

Priežiūra

- Savo elektrinio įrankio priežiūrą patikėkite tik kvalifikuotam meistriui, remontui naudokite tik originaliu identiškas atsargines dalis. Taip užtikrinsite elektrinio įrankio saugą.
- Naudotojas negali keisti šviesos šaltinio. Jei šviesos šaltinis sugenda, jį pakeisti turi CROWN priežiūros centras.

Šioje instrukcijoje naudojami simboliai

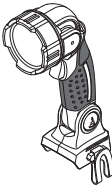
Toliau pateikti simboliai naudojami naudotojo instrukcijoje, įsiminkite jų reikšmes. Suprasdami, ką reiškia simboliai, galite tinkamai ir saugiai naudotis elektriniu įrankiu.

Simbolis	Reikšmė
	Akumuliatorinė apšvietimo lempa Pilnai pažymėtos dalys - minkšta rankena (su izoliuotu paviršiumi).
	Serijos numerio lipdukas: CT ... - modelis; XX - pagaminimo data; XXXXXXX - serijos numeris.



Perskaitykite visas saugos taisykles ir instrukcijas.













Neleiskite akumuliatoriui įkaisti iki 45°C. Ilgai nelaikykite tiesioginėje saulės šviesoje.



Akumulatoriaus neišmeskite į buitinių atliekų konteinerį.



Nemeskite akumulatoriaus į ugnį.

Simbolis	Reikšmė
	Saugokite akumuliatorių nuo lietaus.
	Akumulatoriaus įkrovimo laikas.
	Judėjimo kryptis.
	Sukimosi kryptis.
	Užrakinta.
	Atrakinta.
III	Apsaugos klasė.
	Ženklas, patvirtinantis, kad gaminys atitinka pagrindinius ES direktyvų ir suderintų ES standartų reikalavimus.
	Dėmesio. Svarbu.
	Naudinga informacija.
	Neišmeskite elektrinio įrankio į buitinių atliekų konteinerį.

Elektrinio įrankio paskirtis

Belaidė darbo lempa sukurta taip, kad apšviestų tam tikras erdvės dalis esant visiškai tamsai arba prietaimai. Lempą galima naudoti vidaus patalpose ir lauke.

Elektrinio prietaiso dalys

- 1 Sukiojamoji galvutė
- 2 Įjungiklis / išjungiklis
- 3 Korpusas
- 4 Korpuso padėties fiksavimo mygtukas
- 5 Dirželio sagtis *
- 6 Akumuliatorius *
- 7 Įkroviklis *
- 8 Akumulatoriaus fiksatorius *

- 9 Įkroviklio informacinis lapelis *
- 10 Indikatorius (raudonas) *
- 11 Indikatorius (žalias) *
- 12 Akumulatoriaus įkrovimo būsenos kontrolinis mygtukas *
- 13 Akumulatoriaus įkrovimo būsenos indikatorius *

* Priklausiniai

Dalis vardijamų ir pavaizduotų priklausinių neįeina į siuntos komplektą.

Elektrinio įrankio akumulatoriaus įkrovimas

i **Elektrinis įrankis gali būti pateiktas be akumulatoriaus 6 ir įkroviklio 7. Su elektrinio įrankio tinkami naudoti akumulatoriai 6 ir įkrovikliai 7 pavaizduoti 1-2 pav.**

Įkrovimo procesas (žr. 3, 5 pav.)

- Paspauskite akumulatoriaus užraktą **8** ir išimkite akumuliatorių **6** (žr. 3.1, 5.1 pav.).
- Įjunkite įkroviklį **7** į maitinimo tinklą.
- Įstatykite akumuliatorių **6** į įkroviklį **7** (žr. 3.2, 5.2 pav.).
- Įkrovę atjunkite įkroviklį **7** nuo maitinimo šaltinio.
- Iš įkroviklio **7** išimkite akumuliatorių **6** ir įstatykite jį į elektrinį įrankį (žr. 3.3, 5.3 pav.).

Įkroviklio indikacijos (žr. 4, 6 pav.)

Įkroviklio indikatoriai **10** ir **11** parodo akumulatoriaus **6** įkrovimo procesą. Indikatorius **10** ir **11** ženklai nurodyti informaciniame lapelyje **9** (žr. 4, 6 pav.).

- Pav. 4.1, 6.1 - (jei šviečia žalios spalvos indikatorius **11**, akumuliatorius **6** neįstatytas į įkroviklį **7**) - įkroviklis **7** prijungtas prie maitinimo tinklo (paruošta įkrauti).
- Pav. 4.2, 6.2 - (jei žalios spalvos indikatorius **11** mirksi, akumuliatorius **6** įstatytas į įkroviklį **7**) - akumuliatorius **6** kraunamas.
- Pav. 4.3, 6.3 - (jei šviečia žalios spalvos indikatorius **11**, akumuliatorius **6** įstatytas į įkroviklį **7**) - akumuliatorius **6** visiškai įkrautas.
- Pav. 4.4, 6.4 - (jei šviečia raudonos spalvos indikatorius **10**, akumuliatorius **6** įstatytas į įkroviklį **7**) - akumulatoriaus **6** įkrovimo procesas nutrauktas dėl netinkamos temperatūros. Kai temperatūros sąlygos vėl taps įprastos, įkrovimo procesas bus tęsiamas toliau.
- Pav. 4.5, 6.5 - (jei raudonos spalvos indikatorius **10** mirksi, akumuliatorius **6** įstatytas į įkroviklį **7**) - akumulatoriaus **6** įkrovimo procesas nutrauktas dėl trikties. Pakeiskite sugedusį akumuliatorių **6** - toliau jį naudoti draudžiama.

i **Įkrovimo metu akumuliatorius 6 ir įkroviklis 7 įkaista, tai normalus procesas.**

Elektrinio įrankio įjungimas / išjungimas

Įjungti:
Paspauskite ir atleiskite įjungiklį / išjungiklį **2**.

Išjungti:
Paspauskite ir atleiskite įjungiklį / išjungiklį **2**.

Elektrinio įrankio konstrukcijos ypatumai

Apsauga nuo temperatūros viršijimo

Temperatūros apsaugos sistema automatiškai išjungia elektrinį įrankį akumuliatoriaus **6** temperatūrai viršijus 70°C ribą. Taip elektrinis įrankis apsaugomas nuo pažeidimų esant netinkamoms eksploataavimo sąlygoms.

Apsauga nuo per didelės iškrovos

Saugos sistema saugo akumuliatorių **6** nuo pernelyg didelės iškrovos. Akumuliatoriui visiškai išsikrovus, elektrinis įrankis automatiškai išjungiamas. **Dėmesio. Nebandykite įjungti elektrinio įrankio, kai apsaugos sistema aktyvinta - galite pažeisti akumuliatorių 6.**

Akumuliatoriaus įkrovos būsenos indikatoriai (žr. 4.6, 6.6 pav.)

Paspausdus mygtuką **12** indikatoriai **13** parodo akumuliatoriaus **6** įkrovimo būseną (žr. 4.6, 6.6 pav.).

Sukiojamoji galvutė (žr. 7.1 pav.)

Sukiojamąją galvutę **1** galima pasukti atitinkamai pagal korpusą **3** (sukimo kampas - 180°), kaip pavaizduota 7.1 pav.

Korpuso pasukimas (žr. 7.2-7.3 pav.)

Korpusą **3** galima pasukti taip (sukimo kampas - 90°), kaip pavaizduota 7.3 pav.

- Paspauskite ir laikykite nuspaudę fiksavimo mygtuką **4** (žr. 7.2 pav.).
- Pasukite korpusą **3** (žr. 7.3 pav.).
- Atleiskite fiksavimo mygtuką **4** (žr. 7.2 pav.).

Darbo elektros įrankiu rekomendacijos

- Įsitinkinkite, kad naudojantis elektriniu įrankiu nebus pažeistos saugos taisyklės (žr. pirmiau).
- Mažiausias atstumas tarp elektrinio įrankio ir apšviestų paviršių turi būti bent 0,2m (žr. 8 pav.). Priešingu atveju kyla apšviestų objektų įkaitimo pavojus ir gali kilti gaisras.
- Sukiojamąją galvutę **1** ir pasukamas korpusas **3** suteikia galimybę pasirinkti patogiausią darbui padėtį.
- Įjunkite elektrinį įrankį. Įrankį galite laikyti rankoje arba pakabinti už diržo kilpos **5** (pvz., ant diržo) ar pritvirtinti prie horizontalių paviršių.
- Pasinaudoję elektrinį įrankį išjunkite, šiek tiek palaukite, kol jis atvės, tada padėkite į saugyklą. Elektrinį įrankį rekomenduojama laikyti atjungus akumuliatorių.

Elektros įrankio techninė priežiūra / profilaktika

Akumuliatoriaus priežiūros instrukcija

- Akumuliatorių **6** įkraukite prieš jam visiškai išsikraunant. Likus nedideliame kiekiui energijos, nutraukite darbą ir nedelsiant įkraukite akumuliatorių **6**.

- Kai akumuliatorius **6** visiškai įkrautas, jo neperkraukite, nes sutrumpės jo tarnavimo laikas.
- Akumuliatorių **6** įkraukite, kai aplinkos temperatūra yra nuo 10°C iki 40°C (nuo 50°F iki 104°F).
- Jei akumuliatorius **6** ilgą laiką nenaudojamas, įkraukite jį kas 6 mėnesius.
- Laiku keiskite atidirbusius savo laiką akumuliatorius. Jei sumažėja elektrinio įrankio darbo našumas arba trumpėja darbo elektriniu įrankiu laikas įkrovus akumuliatorių **6**, tai reiškia, kad akumuliatorius yra nusidėvėjęs. Taip pat reikėtų atsižvelgti į tai, kad akumuliatorius **6** gali išsikrauti greičiau, jei dirbama žemesnėje negu 0°C temperatūroje.
- Jei akumuliatorius **6** ilgai nenaudojamas, rekomenduojama jį laikyti kambario temperatūroje, be to jis turi būti įkrautas 50%.

Elektrinio įrankio valymas

Kad elektrinis įrankis tarnautų ilgai ir saugiai, būtina laikyti jį švarų.

Garantinio aptarnavimo ir taikymo tarnyba

Mūsų garantinio aptarnavimo tarnyba atsakys į jūsų klausimus dėl gaminio techninės priežiūros ir taisymo bei atsarginių dalių. Informaciją apie aptarnavimo centrus, detalių schemas ir atsargines dalis taip pat galima rasti apsilankius svetainėje šiuo adresu: www.crown-tools.com.

Elektrinių įrankių transportavimas

- Transportavimo metu negali būti jokio mechaninio poveikio pakuotei.
- Iškraunant ir pakraunant neleidžiama naudoti jokios technikos, kuri galėtų pakuotę suspausti.

Li-Ion akumuliatoriai

Pridedamiems Li-Ion akumuliatoriams taikomi pavojingų prekių teisės aktų reikalavimai. Naudotojui transportuojant akumuliatorius keliais papildomi reikalavimai netaikomi.

Kai transportuoja trečiosios šalys (pvz., oro transportas arba persiuntimo agentūra), reikia laikytis specialių pakuotės ir žymėjimo reikalavimų. Ruošiant gabenti prekę būtina pasitarti su specialistais dėl pavojingų medžiagų. Akumuliatorius siūsti galima tik tada, kai nepažeistas jų korpusas. Atvirus kontaktus apjuoskite juostele arba uždenkite ir akumuliatorių supakuokite taip, kad jis pakuotėje nejudėtų. Taip pat vadovaukitės galimai išsamesniais nacionaliniais reglamentais.

Aplinkos apsauga



Perdirbk žaliavas užuot norėdamas jas išmesti.

Elektriniai prietaisai, priedai ir pakuotė turi būti pagaminti iš perdirbamų medžiagų. Plastiko elementai yra pažymėti pagal pakartotino panaudojimo kategorijas.

Šios instrukcijos yra išspausdintos ant antrą kartą perdirbtos popieriaus, pagaminto nenaudojant chloro.

Svarstoma dėl pakeitimų pridėjimo.

Lietuviškai

Қозғалтқыш құралдың сипаттамалары

Аккумуляторлы жұмыс шамы		СТ26008НХ
Қозғалтқыш құралдың коды		424822
Номиналды кернеу	[В]	20 *
Батарея түрі		Li-Ion
Жарықдиодты қуат	[Вт]	3
Жарық ағыны	[лм]	180-250
Бұру басының макс. еңкейту бұрышы		270°
Жарықтандыру ұзақтығы, шамамен (батарея сыйымдылығына байланысты):		
- 2 Асағ	[сағ]	~12
- 4 Асағ	[сағ]	~24
Салмағы (батареясыз)	[кг] [фунт]	0,42 0,93
Қауіпсіздік класы		III

* Батареяның (жұмыс жүктемесізін өлшенген) максимум бастапқы кернеуі 20 V. Номинал кернеуі 18 V.

CE Сәйкестік жөнінде мәлімдеме

Жеке жауапкершілікпен біз "Қозғалтқыш құралдың сипаттамалары" де сипатталған өнімнің 2006/42/ЕС ережелеріндегі барлық тиісті анықтамаларына өзгерістері менен бірге сәйкес екенін және төмендегі нормаларға сай екенін кепілдендіреміз:

EN 60598-2-4,
EN 60598-1,
EN 62471,
EN 62778,
EN 61347-2-13,
EN 61347-1,
EN 55015,
EN 61547.

Сертификаттау
менеджері

Wu Cunzhen

Merit Link International AG
Stabio, Швейцария, 06.11.2019



ЕСКЕРТУ - Жарақат қаупін азайту үшін пайдаланушы пайдалану нұсқаулығын оқып шығуы керек!

Жалпы қауіпсіздік ережелері



ЕСКЕРТУ! Осы электр құралымен берілген барлық қауіпсіздік ескертулерін, нұсқауларды, суреттерді және сипаттамаларды оқыңыз.

Ескертулер мен нұсқауларды орындамау тоқ соғуына, өртке және / немесе ауыр жарақатқа әкелуі мүмкін.

Барлық ескертулер мен нұсқауларды болашақта анықтама алу үшін сақтап қойыңыз.

Ескертулердегі "электр құрал" термині желіден жұмыс істейтін (сымды) электр құралын немесе батареядан жұмыс істейтін (сымсыз) электр құралын білдіреді.



Адамдарға немесе жануарларға қолшамның сәулесін бағыттамаңыз және тікелей немесе жарық қолшамның сәулесіне қарамаңыз. Қолшамның сәулесі адамдарды соқыр қылуы, апатқа себеп болуы немесе көзді зақымдауы мүмкін.

- Пайдалану кезінде электр құралының кейбір бөлшектері тым ыстық болады, сондықтан тұтанғыш сұйықтықтар, газдар немесе шаң сияқты заттары бар орталарда пайдаланбаңыз. Сонымен қатар жанып тұрған шамды жабуға болмайды, бұл қызып кетіп, өртке себеп болуы мүмкін.

- Электр құралы мен жарықтандырылатын беттер арасындағы минималды қашықтық кемінде 0,2 м болуы керек (8 сур. қараңыз). Әйтпесе жарықтандырылатын нысандардың қызып кетіп, өртке себеп болу қаупі бар.

- Пайдаланушының көруіне жарқын жарық зиянды әсер етпеуі үшін, электр құралын пайдаланушы мен жарық көзінің арасындағы қашықтық 0,998 м аспайтындай етіп орналастыру керек.

- Электр құралына жаңбыр немесе су тигізбеңіз. Электр құралының ішіне су кіргенде, бұл ақаулыққа

Қазақ тілі

себеп болуы мүмкін. Мұндай жағдайда кепілдік бойынша жөндеу мүмкіндігі болмайды.

- Келік құралын жүргізу кезінде (мысалы, велосипед тебу кезінде), электр құралын жарықтандыру үшін пайдаланбаңыз.

- Электр құралын бөлмені тұрақты жарықтандыру (бекітілген жарықтандыру әдісінің орнына) үшін пайдаланбаңыз.

- Пайдаланылмайтын кезде электр құралынан батареясын алып, балаларға қолжетімсіз жерге сақтап қою керек. Электр құралы немесе осы нұсқаулар туралы мәліметке ие емес адамдарға электр құралын пайдалану құқығын бермеңіз. Электр құралдары дайындығы жоқ пайдаланушылардың қолында қауіп төндіреді.

- Қызып кетуге қарсы қорғаныс іске қосылғанда (электр құралы автоматты өшірілген жағдайда), электр құралы мен батареяның салқындауын күтіңіз. Өйтпесе батарея зақымдалуы мүмкін.

- Психофизикалық немесе ақыл-ой қабілеттері төмен адамдар, сонымен бірге балалар бұл электр құралды тек қауіпсіздігіне жауапты адам қадағаласа немесе электр құралды пайдалану туралы нұсқаулар берсе, пайдалана алады.

- Тұтқаларды және ұстайтын беттерді құрғақ, таза және май емес күйде ұстаңыз. Жылпылдақ тұтқалар және ұстайтын беттер күтпеген жағдайларда құралды қауіпсіз ұстауға және басқаруға мүмкіндік бермейді.

Батарея құралын пайдалану және күту

- Тек өндіруші көрсеткен зарядтағышпен зарядтаңыз. Батарея жинағының бір түріне арналған зарядтағыш басқа батарея жинағымен бірге пайдаланғанда, қауіп төндіруі мүмкін.

- Электр құралдарын тек арнайы белгіленген батарея жинақтарымен бірге пайдаланыңыз. Кез келген басқа батарея жинақтарын пайдалану жарақат алу және өрт қаупін төндіруі мүмкін.

- Пайдаланылмайтын кезде батарея жинағын бір клемма мен екіншісін қосуы мүмкін қыстырғыштар, тиындар, кілттер, шегелер, бұрандалар сияқты басқа металл заттардан немесе басқа шағын металл заттардан аулақ ұстаңыз. Батарея клеммаларын тұйықтау күйіктерге немесе өртке әкелуі мүмкін.

- Сырты зақымдалған жағдайларда батареядан сұйықтық шығуы мүмкін. Оған тиімеңіз. Егер оған кездейсоқ тисеңіз, сумен шайыңыз. Егер сұйықтық көздерге тисе, оған қоса медициналық көмекке жүгініңіз. Батареядан шыққан сұйықтық тітіркенуді немесе күйіктерді тудыруы мүмкін.

- Кездейсоқ қосылуын болдырмаңыз. Батарея жинағын салу алдында қосу / өшіру қосқышы өшірулі күйінде екеніне көз жеткізіңіз. Электр құралды қосу / өшіру қосқышына саусақты қойып ұстау немесе қосуды тұрған электр құралдарға батарея жинағын салу сәтсіз жағдайларға әкеледі.

- Батареяны ашпаңыз. Қысқа тұйықталу қаупі бар.

- Батарея зақымдалса және дұрыс емес пайдаланылса, бұлар шығуы мүмкін. Ыңғайсыздық сезген жағдайларда таза ауаны қамтамасыз етіңіз және медициналық көмекке жүгініңіз. Бұлар тыныс алу жүйесін тітіркендіруі мүмкін.

- Батарея ақаулы болса, сұйықтық шығуы және маңайдағы құрамдастарға тиюі мүмкін. Қатысты кез келген бөліктерді тексеріңіз. Мұндай бөліктерді қажетінше тазалаңыз немесе ауыстырыңыз.

- Батареяны жылудан, мысалы, үздіксіз күн сәулесінен және өрттен де қорғаңыз. Жарылыс қаупі бар.



ЕСКЕРТУ! Барлық қауіпсіздік туралы ескертулерді және барлық нұсқауларды оқып шығыңыз.

- Зарядтағышты жаңбыр мен ылғалдан қорғаңыз. Зарядтағышқа судың кіруі тоқ соғу қаупін арттырады.

- Басқа батареяларды зарядтауға болмайды. Зарядтағыш тек тізімдегі кернеу ауқымы бар литий - ионды батареяларды зарядтауға арналған. Өйтпесе өрт және жарылыс қаупі бар.

- Зарядтағышты таза күйде ұстаңыз. Ластану тоқ соғу қаупін тудыруы мүмкін.

- Пайдалану алдында зарядтағышты, кабельді және ашаны тексеріңіз. Ақаулар анықталғанда зарядтағышты пайдалануға болмайды. Зарядтағышты өзіңіз ашпаңыз және оны тек түпнұсқалық қосалқы бөлшектерді пайдаланатын білікті мамандарға жөндетіңіз. Зақымдалған зарядтағыштар, кабельдер және ашалар тоқ соғу қаупін арттырады.

- Зарядтағышты оңай тұтанатын беттерде (мысалы: қағаз, тоқыма мата, т.б.) немесе жанғыш орталарда пайдалануға болмайды. Зарядтау кезінде зарядтағыштың қызуына байланысты өрт қаупі бар.

Қызмет көрсету

- Электр құралына білікті жөндеу маманы түпнұсқалық ауыстыру бөлшектерін пайдаланып қызмет көрсетуі керек. Бұл электр құралының қауіпсіздігін сақтауды қамтамасыз етеді.

- Пайдаланушы жарық көзін ауыстыра алмайды. Егер жарық көзі істен шықса, оны тек авторизацияланған CROWN сервис орталығы ауыстыруы керек.

Нұсқаулықта қолданылатын таңбалар

Пайдалану нұсқаулығында төменде берілген таңбалар қоладнылады, олардың мағынасын есте сақтаңыз. Таңбаларды дұрыс түсіндіру электр құралды дұрыс және қауіпсіз қолдануға көмектеседі.

Таңба

Мағына

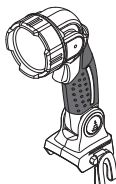

Аккумуляторлы жұмыс шамы

Сұр түспен белгіленген аумақтар жұмсақ қабат (оқшауланған қабаты бар).

Таңба	Мағына
	Сериялық нөмір бар жапсырма: СТ ... - үлгі; XX - өндіру күні; XXXXXXX - сериялық нөмір.
	Қауіпсіздік техникасы туралы барлық нұсқаулармен және нұсқаулармен танысыңыз.
	Аккумуляторды 45°C-тан жоғары қыздырмаңыз. Оны тік күн сәулелерінің ұзақ әсерінен қорғаңыз.
	Аккумуляторды тұрмыстық қоқысқа лақтырмаңыз.
	Аккумуляторды отқа лақтырмаңыз.
	Аккумулятордың жаңбыр астына түсуіне жол бермеңіз.
	Батареяны зарядтау уақыты.
	Қозғалыс бағыты.
	Айналу бағыты.
	Бұғатталған.
	Бұғаттаудан шығарылған.
III	Қорғау сыныбы.
	Бұйым ЕО директивалараның негізгі талаптарына және Еуропалық Одақтың үйлестірілген стандарттарына сай екенін куәландыратын белгі.

Таңба	Мағына
	Назар аударыңыз. Маңызды ақпарат.
	Пайдалы ақпарат.
	Электр құралды тұрмыстық қоқысқа лақтырмаңыз.

Қозғалтқыш құралын қолдану салалары

Сымсыз жұмыс шамы күңгірт немесе жарық деңгейі төмен аймақтарда белгілі бір бөлшектерді жарықтандыруға арналған. Оны бөлме ішінде және сыртта пайдалануға болады.

Қозғалтқыш құралдың құрамдастары

- 1 Бұру басы
- 2 Қосу / өшіру батырмасы
- 3 Тұрқы
- 4 Корпус күйін құлыптау түймесі
- 5 Белдік қыстырғышы *
- 6 Батарея *
- 7 Зарядтағыш *
- 8 Батарея құлпы *
- 9 Зарядтағыш жапсырмасы *
- 10 Индикатор (қызыл) *
- 11 Индикатор (жасыл) *
- 12 Батареяны зарядтау күйін басқару түймесі *
- 13 Батареяны зарядтау күйінің индикаторы *

* Қосымша құрамдастар

Кейбір суреттелген немесе сипатталған құрамдастар стандарттық жабдықтау ретінде қосылмаған.

Электр құралының батареясын зарядтау тәртібі

Электр құралы батареясыз 6 және зарядтағышсыз 7 берілуі мүмкін. Электр құралына үйлесімді батареялар 6 мен зарядтағыштар 7 1-2 суреттерінде көрсетілген.

Зарядтау үдерісі (3, 5 сур. қараңыз)

- Батарея құлпын 8 басып, батареяны 6 алыңыз (3.1, 5.1 сур. қараңыз).
- Зарядтағышты 7 қуат көзіне жалғаңыз.
- Батареяны 6 зарядтағышқа 7 салыңыз (3.2, 5.2 сур. қараңыз).
- Зарядтаудан кейін зарядтағышты 7 қуат көзінен ажыратыңыз.

• Батареяны **6** зарядтағыштан **7** алып, батареяны **6** электр құралға бекітіңіз (3.3, 5.3 сур. қараңыз).

Зарядтағыш индикаторлары (4, 6 сур. қараңыз)

10 және **11** зарядтағыш индикаторлары батареяны **6** зарядтау үдерісі туралы хабарлайды. **10** және **11** индикаторларының сигналдары жапсырмада **9** көрсетілген (4, 6 сур. қараңыз).

• 4.1, 6.1 сур. - (жасыл индикатор **11** жанғанда бұл батареяның **6** зарядтау құралына **7** салынбағанын) - зарядтау құралының **7** қуат көзіне қосулы тұрғанын (зарядталуға дайын) білдіреді.

• 4.2, 6.2 сур. - (жасыл индикатор **11** жыпылықтағанда бұл батареяның **6** зарядтау құралына **7** салынғанын) - батареяның **6** зарядталуын білдіреді.

• 4.3, 6.3 сур. - (жасыл индикатор **11** жанғанда бұл батареяның **6** зарядтау құралына **7** салынғанын) - батареяның **6** толық зарядталғанын білдіреді.

• 4.4, 6.4 сур. - (қызыл индикатор **10** жанғанда бұл батареяның **6** зарядтау құралына **7** салынғанын) - батареяның **6** зарядталуы сәйкес емес температураға байланысты тоқтатылғанын білдіреді. Температура деңгейі қалыпты мәнге жеткенде зарядталу жалғасады.

• 4.5, 6.5 сур. - (қызыл индикатор **10** жыпылықтағанда бұл батареяның **6** зарядтау құралына **7** салынғанын) - батареяның **6** зарядталуы оның зақымдалуына байланысты тоқтатылғанын білдіреді. Ақаулы батареяны **6** ауыстырыңыз, оны қайта пайдалануға болмайды.



Зарядтау барысында батарея 6 және зарядтағыш 7 қызады, бұл қалыпты үдеріс.

Қозғалтқыш құралды қосу / өшіру

Қосу:

Қосу / өшіру батырмасын **2** басыңыз содан кейін жіберіңіз.

Өшіру:

Қосу / өшіру батырмасын **2** басыңыз содан кейін жіберіңіз.

Қозғалтқыш құралдың дизайн мүмкіндіктері

Температурадан қорғау

Батареяның **6** температурасы 70°C деңгейінен асып кетсе, қызып кетуден қорғау жүйесі электр құралын автоматты түрде өшіреді. Жұмыс шарттары орындалмаса, бұл мүмкіндік электр құралының зақымдалуынан қорғайды.

Батарея зарядының тым тез азаюынан қорғау

Батарея **6** зарядтың жылдам азаюынан қорғайтын қауіпсіздік жүйесімен қорғалған. Заряды толық аяқталған жағдайда электр құралы автоматты түрде өшіріледі. **Назар аударыңыз: қорғаныс жүйесі белсенді болғанда, электр құралының қоспаңыз, бұл батареяны 6 зақымдауы мүмкін.**

Батарея зарядталу күйінің индикаторлары (4.6, 6.6 сур. қараңыз)

Түймені **12** басқанда индикаторлар **13** батарея зарядының күйін **6** көрсетеді (4.6, 6.6 сур. қараңыз).

Бұру басы (7.1 сур. қараңыз)

7.1 суретінде көрсетілгендей бұру басын **1** корпусқа **3** (бұру бұрышы - 180°) қатысты бұруға болады.

Корпусты бұру (7.2-7.3 сур. қараңыз)

Корпусты **3** (бұру бұрышы - 90°) 7.3 суретінде көрсетілгендей бұруға болады.

• Құлыптау түймесін **4** (7.2 сур. қараңыз) басып тұрыңыз.

• Корпусты **3** бұрыңыз (7.3 сур. қараңыз).

• Құлыптау түймесін **4** босатыңыз (7.2 сур. қараңыз).

Қозғалтқыш құралды қолданубойынша ұсыныстар

• Электр құралын пайдалану қауіпсіздік ережелерінің бұзылуына себеп болмайтынын тексеріңіз (жоғарыдағыны қараңыз).

• Электр құралы мен жарықтандырылатын беттер арасындағы минималды қашықтық кемінде $0,2$ м болуы керек (8 сур. қараңыз). Әйтпесе жарықтандырылатын нысандардың қызып кетіп, өртке себеп болу қаупі бар.

• Бұру басын **1** және корпусты **3** бұру арқылы жұмысқа ең жақсы сәйкес келетін күйді таңдауға болады.

• Электр құралын қосыңыз. Электр құралын қолыңызда ұстап тұруыңызға немесе оны белдік қысқышы **5** арқылы іліп қоюға (мысалы, белдікке), не болмаса көлденең бетке орнатуға болады.

• Пайдаланғаннан кейін электр құралын өшіріп, оның салқиндауын күтіңіз және сақтап қойыңыз. Электр құралынан батареясын алып, сақтап қою ұсынылған.

Қозғалтқыш құралды жөндеу / алдын алу шаралары

Батареяны күту туралы нұсқаулық

• Батарея **6** толығымен таусылмай тұрып уақтылы зарядтаңыз. Қуат төмен болса пайдалануды тоқтатыңыз және дереу зарядтаңыз.

• Батарея **6** толы кезде артық зарядтамаңыз, әйтпесе бұл қызмет көрсету уақытын қысқартады.

• Батареяны 6°C - 40°C (50°F - 104°F) белме температурасында зарядтаңыз.

• Ұзақ уақыт бойы жұмыс істемесе, батареяны **6** алты ай сайын зарядтаңыз.

• Тозған батареяларды уақтылы ауыстырыңыз. Зарядтаудан кейін электр құралдың өнімділігінің төмендеуі немесе айтарлықтай қысқарақ жұмыс уақыты батарея **6** ескіргенін және ауыстыру қажеттілігін көрсетеді. Жұмыстар 0°C -тан

төмен температурада орын алса, батарея 6 тезірек зарядсыздалуы мүмкін екенін ескеру керек.

• Пайдаланбастан ұзақ уақыт бойы сақтаған жағдайда батареяны 6 бөлме температурасында сақтау ұсынылады, оны 50%-ға дейін зарядтау керек.

Қозғалтқыш құралды тазалау

Құрылғыны ұзақ уақыт қолданудың маңызды талабы - оны таза ұстау.

Сатудан кейінгі қызмет және өтінім бойынша қызмет

Біздің сатудан кейінгі қызмет өнімге техникалық қызмет көрсетуге және оны жөндеуге, сонымен бірге, қосалқы бөлшектерге қатысты сұрақтарыңызға жауап береді. Сондай-ақ, сервистік орталықтар туралы ақпаратты, бөліктердің диаграммаларын және қосалқы бөлшектер туралы ақпаратты мына бетте табуға болады: www.crown-tools.com.

Электр құралдарын тасымалдау

• Тасымалдау кезінде қаптамаға ешбір механикалық әсерді тигізуге болмайды.
• Жүкті түсіргенде / жүктегенде қысып орау қағидатымен жұмыс істейтін ешбір технология түрін пайдалануға рұқсат етілмеген.

Li-ion батареялары

Қамтылған Li-ion батареяларына қауіпті тауарлар заңнамасының талаптары қолданылады. Пайдаланушы қосымша талаптарсыз батареяларды жолда тасымалдай алады.

Үшінші тараптар тасымалдап жатқанда (мыс.: ауамен тасымалдау немесе экспедиторлық агенттігі) қаптамаға және жапсырмаларға қатысты арнайы талаптарды сақтау керек. Жөнелтіліп жатқан затты дайындау үшін қауіпті материал туралы маманнан кеңес алу қажет.

Батареяларды тек корпусы зақымдалмаған кезде жіберіңіз. Ашық түйіспелердің лентасын немесе маскасын алыңыз және батареяны қаптамада жылжыту мүмкін болмайтындай ораңыз. Сондай-ақ, егжей-тегжейлірек болуы мүмкін ұлттық ережелерді сақтаңыз.

Қоршаған ортаны сақтау



Шикізатты қоқыс ретінде пайдаға асырудың орнына қайта қолдануға жіберіңіз.

Электр құралы, жарақаттар және бума қоршаған ортаға зиянсыз қайда қолдануға жіберілуі керек.

Пластикалық компоненттер сыныпталған қайта қолдану үшін белгіленген.

Бұл нұсқаулар қайта қолданылатын хлорин қосылмаған қағазда басып шығарылған.

Өндіруші өзгерістер енгізуі мүмкін.

Қазақ тілі

حماية البيئة

احرص على إعادة تدوير المواد الخام بدلاً من التخلص منها كنفائات.



ينبغي فرز الأدوات الكهربائية والملحقات والعبوات لإعادة تدويرها بحيث تكون صديقة للبيئة.

تم تصنيف مكونات البلاستيك كغثة من فئات إعادة التدوير. طبعت هذه التعليمات على ورق مُعاد تدويره ومصنَّع بدون كلو.

تخضع بطاريات الليثيوم-أيون المتضمنة لمتطلبات سن القوانين الخاصة بالبضائع الخطرة. يمكن للمستخدم نقل البطاريات عن طريق البر دون المزيد من المتطلبات. وينبغي مراعاة المتطلبات الخاصة بالتغليف والتوسيم عند نقلها من قبل أطراف ثالثة (على سبيل المثال النقل الجوي أو وكالة الشحن). لتحضير العنصر المراد شحنه، يلزم استشارة خبير متخصص في المواد الخطرة. لا يتم التخلص من البطاريات إلا عند تلف المبيت. يُرجى تغطية أسطح التلامس المفتوحة أو لفها بشريط ووضع البطارية داخل حزمة بطريقة تجعل من الصعب أن تتحرك داخل العبوة. يُرجى أيضاً مراعاة اللوائح المحلية الأكثر تفصيلاً.

- الشكل 4.3، 6.3 - (عندما يُضِيء المؤشر 11 باللون الأحمر، فهذا يعني أن البطارية 6 مُركبة في الشاحن (7) - البطارية 6 مشحونة بالكامل.
- الشكل 4.4، 6.4 - (عندما يضيء المؤشر الأحمر 10، ويتم إدخال البطارية 6 في الشاحن (7) - يتم إنهاء عملية شحن البطارية 6 بسبب درجة الحرارة غير المناسبة. وعندما تكون ظروف درجة الحرارة طبيعية، ستستأنف عملية الشحن.
- الشكل 4.5، 6.5 - (عندما يُضِيء المؤشر 10 باللون الأحمر، فهذا يعني أن البطارية 6 مُركبة في الشاحن (7) - يتم إنهاء عملية الشحن للبطارية 6 بسبب فشلها. استبدل البطارية المعطلة 6، ويحظر استخدامها مرة أخرى.



إنشاء عملية الشحن، ترتفع درجة حرارة البطارية رقم 6 والشاحن رقم 7، وهي عملية طبيعية.

تشغيل/ إيقاف تشغيل الأداة الكهربائية

التشغيل:

ادفع مفتاح التشغيل / إيقاف التشغيل وحرره 2.

إيقاف التشغيل:

ادفع مفتاح التشغيل / إيقاف التشغيل وحرره 2.

صيانة الأداة الكهربائية التدابير الوقائية

تعليمات صيانة البطارية

- اشحن البطارية رقم 6 في الوقت المناسب قبل أن تفرغ تمامًا. قم بإيقاف التشغيل على الفور عندما يكون التيار الكهربائي منخفضًا.
- لا تشحن البطارية رقم 6 عندما تكون مشحونة تمامًا، وإلا سيؤدي ذلك إلى قصر عمر البطارية.
- اشحن البطارية رقم 6 في درجة حرارة غرفة من 10 درجات مئوية إلى 40 درجة مئوية (50 درجة فهرنهايت إلى 104 درجات فهرنهايت).
- اشحن البطارية رقم 6 كل ستة أشهر لمدة طويلة بدون تشغيل.
- استبدل البطاريات التالفة في الوقت المناسب. يشير تراجع الإنتاج أو فترة التشغيل القصيرة بشكل كبير للأداة الكهربائية بعد الشحن إلى تأثير البطارية رقم 6 بعامل الزمن والحاجة إلى استبدالها. ينبغي أن يؤخذ بعين الاعتبار أنه قد يتم تفريغ البطارية رقم 6 بسرعة أكبر إذا أجريت الأعمال في درجة حرارة أقل من 0 درجة مئوية.
- في حالة التخزين لفترة طويلة دون استخدام، من المستحسن تخزين البطارية رقم 6 في درجة حرارة الغرفة، وينبغي شحنها إلى 50%.

تنظيف الأداة الكهربائية

لا بد من المحافظة على نظافة الأداة الكهربائية للحصول على استخدام آمن على المدى الطويل.

خدمة ما بعد البيع وخدمة التطبيق

تجيب خدمة ما بعد البيع لدينا على جميع تساؤلاتكم المتعلقة بصيانة المنتج الخاص بكم وإصلاحه، بالإضافة إلى قطع الغيار. كما يمكنكم أيضًا العثور على معلومات حول مراكز الخدمة وقطع الرسوم البيانية وقطع الغيار على:

www.crown-tools.com

نقل الأدوات الكهربائية

- يجب ألا يسقط أي شيء ميكانيكي على العبوة أثناء النقل مطلقًا.
- لا يجوز استخدام أي نوع من أنواع التقنيات التي تعمل وفق مبدأ تثبيت العبوة عند التفريغ / التحميل.

أو في ظروف الإضاءة المنخفضة، فهو مناسب للاستخدام داخل المباني أو خارجها.

مكونات الأداة الكهربائية

- 1 الرأس الدوار
- 2 مفتاح تشغيل / إيقاف
- 3 الجسم
- 4 زر القفل لوضع الجسم
- 5 مشبك السير *
- 6 البطارية *
- 7 الشاحن *
- 8 قفل البطارية *
- 9 ملصق تسمية الشاحن *
- 10 مؤشر (أحمر) *
- 11 مؤشر (أخضر) *
- 12 زر التحكم في حالة شحن البطارية *
- 13 مؤشرات حالة شحن البطارية *

* أدوات إضافية اختيارية

ليست كل الملحقات التي تم توضيحها أو وصفها مُتضمنة كعرض قياسي.

إجراء الشحن لبطارية الأداة الكهربائية

يمكن توفير الأداة الكهربائية دون البطارية 6 والشاحن 7. يتم عرض البطاريات 6 وأجهزة الشحن 7 المناسبة للأداة الكهربائية في الشكلين 1-2.



عملية الشحن (انظر الشكل رقم 3، 5)

- اضغط على قفلي البطارية رقم 8 وقم بإزالة البطارية رقم 6 (انظر الشكل رقم 3.1، 5.1).
- صل الشاحن 7 بمزود الطاقة.
- قم بتوصيل البطارية رقم 6 بالشاحن رقم 7 (انظر الشكل 3.2، 5.2).
- أفضل الشاحن 7 من مزود الطاقة بعد الشحن.
- أزل البطارية 6 من الشاحن 7 وقم بتركيب البطارية 6 في أداة الطاقة (راجع الشكل 3.3، 5.3).

مؤشرات الشحن (انظر الشكل رقم 4، 6)

تشير مؤشرات الشاحن رقم 10 ورقم 11 إلى عملية شحن البطارية رقم 6 تظهر إشارات المؤشرات رقم 10 ورقم 11 على الملصق رقم 9 (انظر الشكل 4، 6).

- الشكل 4.1، 6.1 - (عندما يُضيء المؤشر 11 باللون الأخضر، فهذا يعني أن البطارية 6 غير مُركبة في الشاحن 7) - الشاحن 7 متصل بشبكة الكهرباء (جاهز للشحن).
- الشكل 4.2، 6.2 - (عندما يُضيء المؤشر 11 باللون الأخضر، فهذا يعني أن البطارية 6 مُركبة في الشاحن 7) - البطارية 6 وقيد الشحن.

الرمز	المعنى
	عدم إلقاء البطارية في النار.
	حماية البطارية من المطر.
	مدة شحن البطارية.
	اتجاه الحركة.
	اتجاه الدوران.
	مُؤمن.
	غير مُؤمن.
	عزل مزدوج / فئة الحماية.
	انتبه. مهم.
	معلومات مفيدة.
	عدم التخلص من الأداة الكهربائية في حاوية النفايات المنزلية.

تعيين الأداة الكهربائية

صمّم مصباح العمل اللاسلكي لإضاءة أجزاء معينة من المساحة في الظلام

- لا تستخدم الأداة الكهربائية للإضاءة عند القيادة (على سبيل المثال عند ركوب دراجة).
- لا تستخدم الأداة الكهربائية لإضاءة الغرفة الدائمة (بدلاً من تركيبات الإضاءة الثابتة).
- عند عدم الاستخدام، يجب تخزين الأداة الكهربائية مع فصل البطارية، بعيداً عن متناول الأطفال. لا تسمح لأشخاص غير معتمدين على الأداة الكهربائية أو هذه التعليمات باستخدام الأداة الكهربائية. تكون الأدوات الكهربائية خطيرة في أيدي المستخدمين غير المدربين.
- عند تشغيل حماية درجة الحرارة (في حالة إيقاف التشغيل التلقائي للأداة الكهربائية)، لا تقم بتشغيل الأداة الكهربائية على الفور، انتظر قليلاً حتى تهدأ الأداة الكهربائية والبطارية. خلاف ذلك، يمكن أن تتعرض البطاريات للتلف.
- يحظر على الأشخاص ذوي القدرات النفسية أو العقلية أو الأطفال ذوي القدرات المنخفضة أن يشغلوا العدة الكهربائية، ما لم يتم الإشراف عليهم أو إرشادهم بشأن استخدام العدة الكهربائية بواسطة شخص مسؤول عن سلامتهم.
- احتفظ بالمقايض وأسطح الإمساك جافة ونظيفة وخالية من الشحوم.
- المقايض الزلقة وأسطح الإمساك لا تسمح بالتعامل الآمن والتحكم في العدة في مواقف غير متوقعة.
- حافظ على شاحن البطارية نظيفاً. قد يسبب التلوث خطر حدوث صدمة كهربائية.
- تحقق من شاحن البطارية والكابلات والمكونات في كل مرة قبل الاستخدام. لا تستخدم شاحن البطارية عندما يتم اكتشاف عيوب. لا تفتح شاحن البطارية بنفسك وأصلحه بواسطة موظفين مؤهلين فقط باستخدام قطع الغيار الأصلية. تؤدي أجهزة شحن البطاريات والكابلات والمقايض التالفة إلى زيادة خطر حدوث صدمة كهربائية.
- لا تشغل شاحن البطارية على الأسطح القابلة للاشتعال بسهولة (مثل الورق والمنسوجات وغيرها) أو في البيئات القابلة للاحتراق. هناك خطر حدوث حريق بسبب سخونة شاحن البطارية أثناء الشحن.

الخدمة

- ينبغي صيانة عدتك الكهربائية بواسطة فني إصلاح مؤهل باستخدام قطع الغيار المتطابقة فقط. سيضمن هذا أن أمان العدة الكهربائية قد تم ضمانه.
- لا يمكن للمستخدم استبدال مصدر الضوء. إذا تعطل مصدر الضوء، يجب استبداله في مركز صيانة CROWN المعتمد.

استخدام بطارية العدة والعناية بها

الرموز المستخدمة في الدليل

تستخدم الرموز التالية في دليل التشغيل، يُرجى تذكر معانيها. سيشرح التفسير الصحيح للرموز الاستخدام الصحيح والأمن للأداة الكهربائية.

المعنى

الرمز

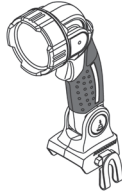

مصباح عمل لاسلكية
الأجزاء المميزة باللون الرمادي - مقبض
لين (ذو سطح معزول)

- إعادة الشحن تكون فقط بواسطة الشاحن المحدد من قبل الشركة المصنعة. الشاحن الذي يناسب نوعاً معيناً من مجموعات البطاريات قد يتسبب في خطر نشوب حريق عند استخدامه مع مجموعة بطارية أخرى.
- استخدم العدد الكهربائي مع مجموعات البطاريات المصممة خصيصاً لها فقط. استخدام أي مجموعات بطاريات أخرى قد ينشأ عنه إصابة أو حريق.
- عندما تكون مجموعة البطاريات غير مستخدمة، احفظها بعيداً عن الأشياء المعدنية الأخرى مثل مشابك الورق والمفاتيح والمسامير والبراغي أو الأشياء المعدنية الأخرى والتي يمكن أن توصل طرفاً بطرف آخر. تقصير أطراف البطارية معاً قد يتسبب في حروق أو حدوث حريق.
- في ظروف سوء الاستعمال، قد يتسرب السائل من البطارية؛ فتجنب اللمس. في حالة حدوث التلامس، قم بالشفط بالماء. في حالة ملامسة السائل للعين، اطلب المساعدة الطبية الإضافية. قد يتسبب السائل الذي يتسرب من البطارية في تهييجها أو حدوث حروق.
- تجنب التشغيل غير المعتمد. تأكد من أن مفتاح التشغيل / الإيقاف في وضع إيقاف التشغيل قبل إدخال مجموعة البطارية. حمل العدة الكهربائية مع وجود إصبعك على مفتاح التشغيل / الإيقاف أو تركيب مجموعة بطارية في العدد الكهربائي بينما هي في وضع التشغيل يؤدي إلى احتمال وقوع حوادث.
- لا تفتح البطارية. خطر على الدائرة.
- في حالة الضرر والاستخدام غير السليم للبطارية، قد تنبعث أبخرة. اعمل على توفير الهواء النقي وطلب المساعدة الطبية في حالة الشكاوى. يمكن للأبخرة أن تهيئ الجهاز التنفسي.
- عندما تكون البطارية معيبة، يمكن أن يهرب السائل ويتلامس مع المكونات المجاورة. افحص أي أجزاء معيبة. نظف هذه الأجزاء أو استبدلها، عند الحاجة.

- احم البطارية ضد الحرارة، وأيضاً ضد التعرض لأشعة الشمس والنار. هناك خطر الانفجار.

تحذير قم بقراءة كافة تحذيرات السلامة وكافة التعليمات.



تجنب ارتفاع درجة حرارة البطارية لأكثر من 45 درجة مئوية. واحمها من التعرض لأشعة الشمس المباشرة لفترات طويلة.



عدم التخلص من البطارية في حاوية النفايات المنزلية.



CT26008HX	مصابيح عمل لاسلكية
424822	كود الأداة الكهربائية
20 *	القولطية المقدره [هترتذ]
Li-Ion	نوع البطارية
3	طاقة LED [وات]
180-250	التدفق الضوئي [التجويف]
270°	الحد الأقصى لزاوية الميل الخاصة بالرأس الدوار
	مدة الإضاءة، حوالي (حسب طاقة البطارية):
~12	- 2 أمبير ساعة [ساعة]
~24	- 4 أمبير ساعة [ساعة]
0,42 0,93	الوزن [كجم] [رطل]
III	فئة الأمان

* الحد الأقصى للجهود الأولى للبطارية (الذي قيس دون النظر إلى حجم العمل) هو 20 فولت. الجهد الاسمي هو 18 فولت.

قواعد السلامة العامة

تحذير اقرأ جميع تحذيرات السلامة والتعليمات والرسوم التوضيحية والمواصفات المقدّمة مع الأداة الكهربائية هذه. قد يتسبب الفشل في اتباع التحذيرات والتعليمات المسرودة أدناه في صدمة كهربائية أو حريق، و/أو إصابة خطيرة.
احفظ كافة التحذيرات والتعليمات للرجوع إليها مستقبلاً.
يشير مصطلح "العدة الكهربائية" في التحذيرات إلى العدة الكهربائية (السلكية) التي تعمل عبر موصلات الكهرباء الرئيسية الخاصة بك أو العدة الكهربائية (اللاسلكية) التي تعمل بالبطارية.



لا تقم بتوجيه شعاع أي كشاف يدوي تجاه الأشخاص أو الحيوانات، ولا تنظر إلى شعاع أي كشاف يدوي مباشر أو منعكس. قد يعمي شعاع الكشاف اليدوي الأشخاص أو يؤدي إلى حدوث حوادث أو الإضرار بالعيون.



- عند الاستخدام، تصبح بعض أجزاء الأداة الكهربائية ساخنة للغاية، لذلك لا تستخدم الأدوات الكهربائية في البيئات المتفجرة، على سبيل المثال، في وجود السوائل القابلة للاشتعال أو الغازات أو الغبار. يمنع منعاً باتاً تغطية المصباح العامل، ويمكن أن يؤدي إلى ارتفاع درجة الحرارة ويتسبب في حدوث حريق.
- يجب أن يكون الحد الأدنى للمسافة بين الأداة الكهربائية والأسطح المضيفة 0,2 متر على الأقل (انظر الشكل 8)، وإلا فهناك خطر تسخين الأشياء المضيفة، الذي قد يؤدي إلى نشوب حرائق.
- يجب وضع الأداة الكهربائية بحيث لا تقل المسافة بين المستخدم ومصدر الضوء عن 0,998 م على الأقل، لمنع المستخدم من التحديق لفترة طويلة في الضوء على مسافة قصيرة.
- لا تعرّض الأدوات الكهربائية للمطر أو الرطوبة، فقد تتسبب زيادة المياه الداخلة لأداة كهربائية في حدوث عطل. وفي هذه الحالة سيتم رفض الإصلاح عبر الضمان.

إعلان المطابقة CE

نحن تحت مسؤوليتنا وحدنا أن المنتج الموصوف ضمن "مواصفات الأداة الكهربائية" يتوافق مع كل الأحكام ذات الصلة بتوجيهات 2006/42/EC بما في ذلك التعديلات ويتوافق مع المعايير التالية:

EN 60598-2-4
EN 60598-1
EN 62471
EN 62778
EN 61347-2-13
EN 61347-1
EN 55015
EN 61547

Wu Cunzhen

Wu Cunzhen

المدير العام

Merit Link International AG
Stabio, Switzerland, 06.11.2019

تحذير - لتقليل خطر الإصابة، ينبغي أن يقرأ المستخدم دليل التعليمات!



به صورت خودکار ابزار را خاموش می کند. این کار در صورتی که محیط کار سازگار نباشد، ابزار برقی شارژی را از آسیب مصون نگه می دارد.

محافظت در برابر تخلیه شارژ بیش از حد

- باتری 6 را در دمای اتاق 10 تا 40 درجه سانتی گراد (50 تا 104 درجه فارنهایت) شارژ کنید.
- باتری 6 را هر 6 پس یک دوره طولانی عدم فعالیت دستگاه شارژ کنید.
- باتری های کهنه را به موقع تعویض کنید. کاهش تولید یا زمان کارکرد کوتاهتر ابزار شارژی پس از شارژ کردن نشان دهنده کهنه شدن باتری 6 است و باید باتری را تعویض کنید. این نکته را در نظر بگیرید که در صورت استفاده از ابزار در محیطی با دمای کمتر از 0 سانتی گراد، ممکن است شارژ باتری 6 سریع تر تخلیه شود. در صورتی که قرار است به مدت طولانی از دستگاه استفاده نکنید، توصیه می شود باتری 6 را در دمای اتاق نگه دارید، باتری باید تا 50 درصد شارژ شده باشد.

سیستم ایمنی از باتری 6 در مقابل تخلیه شارژ شدید محافظت می کند. در صورت تخلیه شارژ کامل، ابزار برقی به صورت خودکار خاموش می شود. توجه: وقتی سیستم محافظت فعال است، ابزار برقی را روشن نکنید زیرا ممکن است به باتری 6 آسیب برسد.

نشانگرهای وضعیت شارژ باتری (شکل 4.6، 6.6 را ببینید)

با فشار دادن دکمه 12 نشانگرها 13 وضعیت شارژ باتری 6 را نشان می دهند (شکل 4.6، 6.6 را ببینید).

سر چرخان (شکل 7.1 را ببینید)

سر چرخان 1 می تواند نسبت به بدنه 3 بچرخد (زاویه چرخش 180 درجه است)، به صورتی که در شکل 7.1 نشان داده شده است.

چرخش بدنه (شکل 7.2-7.3 را ببینید)

بدنه 3 را می توان چرخاند (زاویه چرخش 90 درجه است)، به صورتی که در شکل 7.3 نشان داده شده است.

- دکمه قفل کننده 4 را فشار داده و نگه دارید (شکل 7.2 را ببینید)
- بدنه 3 را بچرخانید (شکل 7.3 را ببینید)
- دکمه قفل کننده 4 را رها کنید (شکل 7.2 را ببینید).

تمیز کردن ابزار برقی

یکی از شرایط لازم برای استفاده ایمن و طولانی مدت از ابزار برقی این است که آن را تمیز نگه دارید.

خدمات پس از فروش و خدمات کاربردی

خدمات پس از فروش ما پاسخگوی سوالات شما درباره نگهداری و تعمیر محصول شما و همچنین قسمت های یدکی آن است. اطلاعات مربوط به مراکز سرویس، نمودارهای قطعات و قطعات یدکی را می توانید در این سایت ببینید: www.crown-tools.com

حمل ابزارهای شارژی

- در طول حمل ابزار از وارد کردن هر گونه ضربه مکانیکی به بسته بندی مطلقاً بپرهیزید.
- هنگام قرار دادن دستگاه در بسته یا خارج کردن آن، استفاده از هیچ گونه فناوری ای که باعث دستکاری در منگنه بسته بندی شود، مجاز نیست.

باتری های لیتیم-یونی

باتری های لیتیم-یونی تحت شرایط قانون کالاهای خطرناک قرار می گیرند. کاربر می تواند بدون در نظر گرفتن شرایط دیگری، باتری ها را در جاده حمل کند. هنگام حمل توسط اشخاص ثالث (مثلاً حمل و نقل هوایی یا اژانس های ارسال کالا)، شرایط لازم ویژه ای درباره بسته بندی و برچسب گذاری باید رعایت شود. هنگام آماده سازی اقلام موردنظر جهت ارسال، مشورت با کارشناس برای مواد خطرناک الزامی است. تنها در صورتی که محفظه باتری سالم است آن را ارسال کنید. سطوح باز باتری را بپوشانید و باتری را به گونه بسته بندی کنید که امکان حرکت در بسته بندی برای آن وجود نداشته باشد. لطفاً همچنین در صورت به دیگر قوانین کشورتان در این خصوص توجه کنید.

محافظت از محیط زیست

به جای اینکه مواد خام را مثل زباله دور بیندازید، آن ها را بازیافت کنید.



ابزار شارژی، لوازم جانبی و بسته بندی را باید برای بازیافت به روش زیست محیطی طبقه بندی کرد. اجزای پلاستیکی برای بازیافت طبقه بندی شده برچسب گذاری می شوند. این دستورالعمل ها روی کاغذ بازیافت شده تولید شده بدون کلر چاپ می شوند.

اقدامات پیشگیرانه / مراقبتی از ابزار شارژی

دستورالعمل حفظ و نگهداری باتری

- قبل از تمام شدن شارژ باتری 6، به موقع آن را شارژ کنید. وقتی شارژ کافی نیست فوراً ابزار را خاموش کنید و آن را شارژ کنید.
- وقتی باتری 6 پر است بیش از حد آن را شارژ نکنید با این کار از عمر باتری کاسته می شود.

سازنده حق ایجاد تغییرات احتمالی را برای خود محفوظ می داند.

همه لوازم جانبی به تصویر کشیده شده و توضیح داده شده به عنوان تحویل کالای استاندارد در بسته محصول قرار دارند.

روند شارژ باتری ابزار شارژی

ابزار برقی شارژی می تواند بدون باتری 6 و شارژر 7 ارائه شود. باتری ها 6 و شارژرهای 7 مناسب ابزار برقی شارژی در شکل 1-2 نشان داده شده است.



روند شارژ کردن (به شکل 3، 5، مراجعه کنید)

- دو قفل باتری 8 و را فشار دهید و باتری 6 را بیرون بیاورید. (به شکل 3.1، 5.1 مراجعه کنید).
- شارژر 7 را به منبع برق وصل کنید.
- باتری 6 را درون شارژر 7 قرار دهید (تصویر 3.2، 5.2 را ببینید).
- شارژر 7 را پس از شارژ شدن از منبع برق بکشید.
- باتری 6 را از شارژر 7 جدا کنید و باتری 6 را در ابزار بادی سوار کنید (تصویر 3.3، 5.3 را ببینید).

نشانه های شارژر (به شکل 4، 6 مراجعه کنید)

نشانه های شارژر 10 و 11 از فرایند شارژ باتری 6 خبر می دهند. سیگنال های نشانه های 10 و 11 روی برجسب 9 نشان داده شده اند (شکل 4، 6 را ببینید).

• شکل 4.1، 6.1 – (نشانه سبز رنگ 11 روشن است، باتری 6 درون شارژر 7 جایگذاری نشده است) – شارژر 7 به شبکه برق متصل است (آماده شارژ کردن).

• شکل 4.2، 6.2 – (نشانه سبز 11 چشمک می زند، باتری 6 درون شارژر 7 جایگذاری شده است) – باتری 6 در حال شارژ شدن است.

• شکل 4.3، 6.3 – (نشانه سبز 11 روشن است، باتری 6 درون شارژر 7 جایگذاری شده است) – باتری 6 به صورت کامل شارژ شده است.

• شکل 4.4، 6.4 – (نشانه قرمز 10 روشن است، باتری 6 درون شارژر 7 جایگذاری شده است) – فرایند شارژ باتری 6 به دلیل دمای نامناسب پایان یافته است. وقتی شرایط دما به وضعیت نرمال برگردد، فرایند شارژ از سر گرفته می شود.

• شکل 4.5، 6.5 – (نشانه قرمز 10 چشمک می زند، باتری 6 درون شارژر 7 جایگذاری شده است) – فرایند شارژ باتری 6 به دلیل معیوب بودن باتری، پایان یافته است. باتری 6 معیوب را تعویض کنید، استفاده از آن ممنوع است.

در طی فرایند شارژ باتری 6، شارژر 7 داغ می شود این یک پدیده طبیعی است.



روشن / خاموش کردن ابزار شارژی

روشن کردن:

سوئیچ روشن / خاموش 2 را فشار دهید و نگه دارید.

خاموش کردن:

سوئیچ روشن / خاموش 2 را فشار دهید و نگه دارید.

ویژگی های طراحی ابزار شارژی

محافظت از دما

اگر دمای باتری 6 از 70 درجه سانتیگراد بالاتر رود، سیستم محافظ گرمای

معنی

نماد

جهت حرکت.



جهت چرخش.



قفل.



قفل باز.



کلاس محافظت



علامتی که تأیید می کند این محصول مطابق با شرایط اساسی دستورالعمل های اتحادیه اروپا و استانداردهای هماهنگ اتحادیه اروپا است.



توجه. مهم.



اطلاعات مفید.



ابزار شارژی را به همراه زباله های خانگی دور نیندازید.



کاربرد اختصاصی ابزار شارژی

روشن کننده محیط کار بی سیم برای روشن کردن برخی قسمت ها از فضای کاری در شرایط تاریک یا نیمه روشن طراحی شده است. این ابزار مناسب استفاده در محیط های بسته و باز است.

اجزای ابزار شارژی

- 1 سر چرخان
- 2 کلید روشن/ خاموش
- 3 بدنه
- 4 دکمه قفل کننده موقعیت بدنه
- 5 گیره کمبری *
- 6 باتری *
- 7 شارژر *
- 8 قفل باتری *
- 9 برجسب شارژر *
- 10 شاخص (قرمز) *
- 11 شاخص (سبز) *
- 12 کلید کنترل حالت شارژ باتری *
- 13 شاخص های حالت شارژ باتری *

شارژی با دستور العمل های آن آشنا نیستند، اجازه ندهید از ابزار برقی شارژی استفاده کنند. این ابزار برای استفاده افراد آموزش ندیده خطرناک است.

- اگر محافظت گرمایی دستکاری شده است، (در موارد خاموش شدن خودکار دستگاه)، دستگاه را بلافاصله روشن نکنید، کمی صبر کنید تا ابزار برقی شارژی و باتری خنک شود. در غیر اینصورت ممکن است باتری صدمه ببیند.
- افراد دارای استعداد ذهنی و روانی پایین مثل کودکان در صورتی که تحت نظارت یا آموزش لازم توسط افرادی که مسئول ایمنی آنها هستند نباشند، نمی توانند با این ابزار کار کنند.
- دستگیره ها و سطوح جاذب را خشک، تمیز و عاری از هر گونه روغن و چربی نگه دارید. دستگیره ها و سطوح جاذب لغزنده مانع کار کردن ایمن و کنترل ابزار در موقعیت های غیر قابل پیش بینی می شوند.

نمادهای مورد استفاده در این دفترچه راهنما

نمادهای زیر در این دفترچه راهنما استفاده شده است لطفاً معنای آن ها را به خاطر داشته باشید. تفسیر درست نمادها باعث استفاده صحیح و ایمن از ابزار شارژی می شود.

مراقبت و استفاده از باتری ابزار

- باتری را فقط با استفاده شارژر تعبیه شده همراه محصول شارژ کنید. شارژی که برای شارژ یک نوع پک باتری مناسب است، در صورتی که برای شارژ پک های دیگر مورد استفاده قرار گیرد، ممکن است باعث آتش سوزی شود.
- فقط با باتری های طراحی شده مخصوص ابزارهای برقی/شارژی، از آن استفاده کنید. استفاده از هر نوع پک باتری دیگر ممکن است خطر آسیب یا آتش سوزی داشته باشد.

وقتی از پک باتری استفاده نمی کنید، آن را از دیگر اشیاء فلزی مثل گیره کاغذ، سکه، کلید، میخ، پیچ یا دیگر اشیاء فلزی کوچک که می توانند باعث اتصال یک پایانه به پایانه دیگر شوند، دور نگه دارید. اتصال پایانه های باتری ممکن است باعث سوختگی یا آتش سوزی شود.

در صورت سوء استعمال، مایع باتری ممکن است از باتری بیرون بزند؛ از تماس مایع با بدن خودداری کنید. اگر به صورت اتفاقی تماس صورت گرفت، موضع را با آب بشویید. اگر مایع با چشم تماس پیدا کرد، به پزشک مراجعه کنید. مایع خارج شده از باتری ممکن است باعث التهاب یا سوختگی شود.

از روشن کردن اتفاقی اجتناب کنید. اطمینان حاصل کنید که قبل از اتصال پک باتری با ابزار، کلید روشن / خاموش در وضعیت خاموش باشد. حمل ابزار برقی/شارژی در حالی که انگشتان روی سوییچ روشن/خاموش است، یا متصل کردن پک باتری به ابزار در حالت روشن ممکن است حادثه ساز باشد.

- باتری را باز نکنید. خطر شدت جریان برق وجود دارد.
- در صورت آسیب دیدگی و استفاده نادرست از باتری، بخاراتی ممکن است متصاعد شود. سریعاً به هوای آزاد بروید و در صورت ناراحتی از پزشک کمک بگیرید. بخارات ممکن است باعث التهاب دستگاه تنفسی شوند.
- اگر باتری معیوب باشد، مایع می تواند از آن خارج شده و با اجزای جانبی تماس پیدا کند. تمامی قطعات مربوطه را چک کنید. این اجزا را تمیز کنید یا در صورت لزوم تعویض نمایید.
- باتری را در مقابل حرارت، همچنین تشعشع مداوم آفتاب و آتش محافظت کنید. خطر انفجار وجود دارد.

هشدار! تمامی هشدارهای امنیتی و دستور العمل ها را مطالعه کنید.

- شارژر باتری را در مقابل باران و رطوبت حفظ کنید. نفوذ آب به داخل شارژر باتری خطر برق گرفتگی را افزایش می دهد.
- باتری های دیگر را شارژ نکنید. شارژر باتری فقط برای شارژ باتری های دارای یون لیتیوم در محدوده ولتاژی فهرست شده مناسب است. هرگونه استفاده دیگر باعث آتش گرفتگی و انفجار خواهد شد.
- شارژر باتری را تمیز نگه دارید. آلودگی ممکن است خطر برق گرفتگی به دنبال داشته باشد.

شارژر باتری، کابل و دو شاخه را هر بار قبل از استفاده چک کنید. اگر تشخیص دادید که شارژر معیوب است، از آن استفاده نکنید. خودتان شارژر باتری را باز نکنید و آن را جهت تعمیر فقط به پرسنل واجد شرایط که از قطعات اصلی استفاده می کنند، بسپارید. شارژرها، کابل ها و دو شاخه های آسیب دیده باعث افزایش خطر برق گرفتگی می شوند.

هرگز از شارژر باتری روی سطوح قابل اشتعال (مثل کاغذ، پارچه و غیره) یا در محیط های قابل احتراق استفاده نکنید. خطر آتش سوزی به دلیل گرم شدن شارژر در هنگام شارژ وجود دارد.

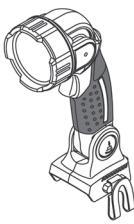
معنی	نماد
چراغ قوه شارژی بخش های مشخص شده به رنگ خاکستری - دسته نرم (با سطح عایق)	

برچسب شماره سریال: CT ... - مدل؛ XX - تاریخ ساخت؛ XXXXXXXX - شماره سریال.	 Ser.No.: XX XXXXXXX
--	--

همه قوانین و شرایط ایمنی را بخوانید.

از گرم کردن باتری بیش از 45 درجه سانتیگراد بپرهیزید. از ابزار در برابر قرار گرفتن طولانی مدت در نور مستقیم آفتاب محافظت کنید.

باتری را در ظرف زباله خانگی دور نیندازید.



باتری را به همراه زباله خانگی دور نیندازید.



باتری را در مقابل باران قرار ندهید.



زمان شارژ باتری.



مشخصات ابزار شارژی

CT26008HX	چراغ قوه شارژی
424822	کد محصول
20 *	ولتاژ اسمی [وات]
Li-Ion	نوع باتری
3	منبع تغذیه LED [وات]
180-250	شار نوری [لومن]
270°	حداکثر زاویه کجی سر چرخان
مدت روشنایی تقریبی (بسته به ظرفیت باتری):	
~12	2 - آمپر ساعت [ساعت]
~24	4 - آمپر ساعت [ساعت]
0,42 0,93	وزن (بدون احتساب باتری) [کیلوگرم] [پوند]
III	کلاس ایمنی

* حداکثر ولتاژ باتری اولیه (اندازه گیری بدون بار کاری) 20 ولت است. ولتاژ اسمی 18 ولت است.

تمامی هشدارها و دستورالعمل ها را برای مراجعات بعدی نگهداری کنید. واژه "ابزار برقی" در هشدارها به ابزار برقی (سیمی) متصل به برق شهری یا ابزار برقی (بی سیم) شارژی اشاره می کند.

پرتو چراغ قوه را به سمت افراد یا حیوانات نگیرید و مستقیماً به پرتو چراغ قوه یا بازتاب آن نگاه نکنید. پرتو چراغ قوه ممکن است باعث نابینایی افراد، حادثه یا آسیب رساندن به چشمها می شود.



- در هنگام استفاده، برخی از قسمت های ابزار برقی شارژی بسیار داغ می شوند، بنابراین از دستگاه در محیط های اشتعال را استفاده نکنید، برای مثال در مجاورت مایعات، گازها یا غبارهای اشتعال زا. همچنین از پوشاندن چراغ قوه کار جداً خودداری کنید، ممکن است باعث داغ شدن بیش از اندازه و آتش سوزی شود.
- حداقل فاصله بین ابزار برقی شارژی و سطوح روشن شده باید 0.2 سانتیمتر باشد (شکل 8 را ببینید). در غیر اینصورت خطر گرم شدن سطوح روشن شده وجود دارد که می تواند باعث آتش سوزی شود.
- دستگاه برقی باید به صورتی قرار گیرد که حداقل فاصله بین کاربر و چشمه نوری 0,998 میلیمتر باشد تا از خیره شدن طولانی مدت کاربر به نور در فاصله کوتاه جلوگیری شود.
- ابزار برقی شارژی را در معرض باران یا رطوبت قرار ندهید. ورود آب به داخل ابزار برقی شارژی ممکن است باعث خرابی ابزار شود. در این مورد گارانتی باطل می شود.
- از ابزار برای روشنایی در هنگام رانندگی (هنگام دوچرخه سواری) استفاده نکنید.
- از ابزار برقی شارژی برای روشنایی دائم اتاق استفاده نکنید (به جای لوازم روشنایی ثابت).
- وقتی از ابزار استفاده نمی کنید، باید باتری را جدا کرده و ابزار را کنار بگذارید، و دور از دسترس اطفال قرار دهید. به افرادی که با این ابزار برقی

CE اعلامیه تطابق

با مسئولیت خود اعلام می کنیم محصول توضیح داده شده در "مشخصات ابزار شارژی" با شرایط مربوط به دستورالعمل های 2006/42/EC، از جمله اصلاحات آن ها مطابقت داشته و از استانداردهای زیر تبعیت می کند:

- EN 60598-2-4
- EN 60598-1
- EN 62471
- EN 62778
- EN 61347-2-13
- EN 61347-1
- EN 55015
- EN 61547

Wu Cunzhen

Wu Cunzhen

مدیر عامل

Merit Link International AG
Stabio, Switzerland, 06.11.2019

هشدار- برای کاهش خطر آسیب، کاربر باید دستورالعمل های زیر را مطالعه کند!



قوانین ایمنی عمومی

هشدار! هشدارهای امنیتی و تمام دستورالعمل ها را مطالعه کنید. عدم رعایت هشدارها و دستورالعمل ها ممکن است منجر به برق گرفتگی، آتش سوزی و/ یا آسیب جدی شود.





Merit Link International AG
P.O. Box 641, CH-6855 Stabio
Switzerland
www.meritlink.com