

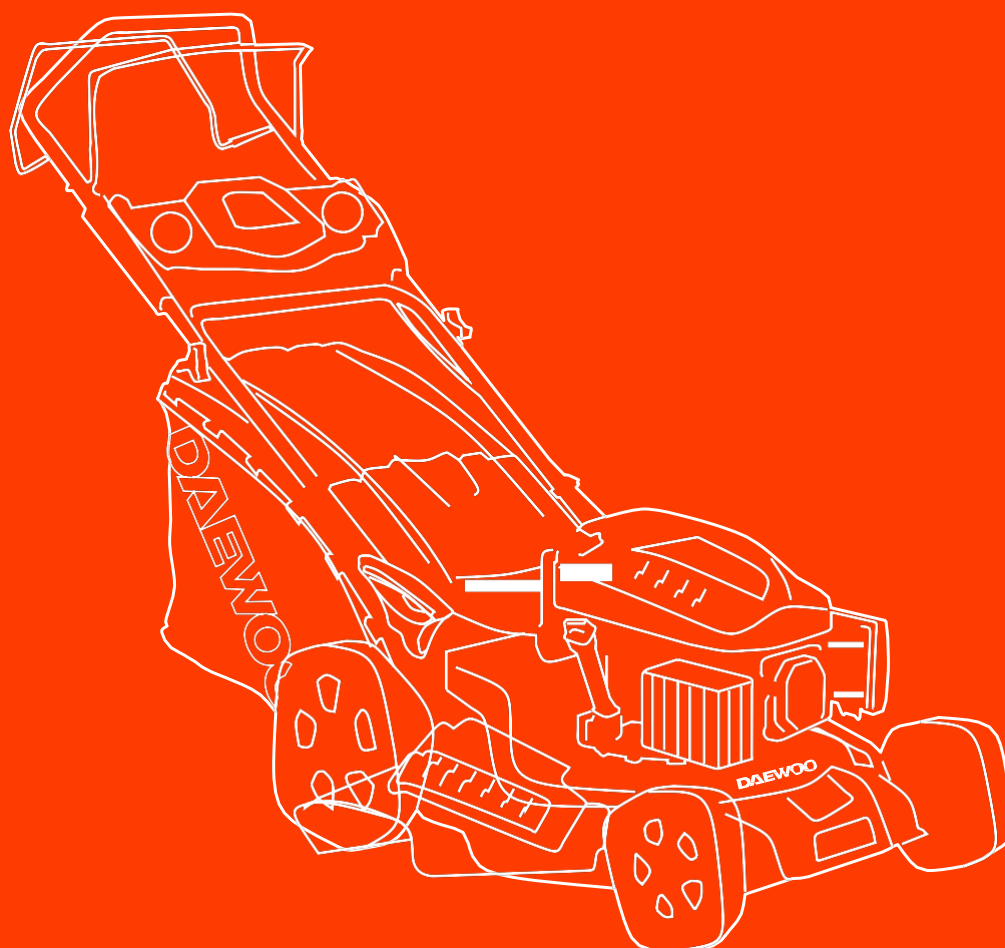

DAEWOO
POWER PRODUCTS

DLM5100SP
Mașină de tuns iarba pe benzină



MANUAL DE UTILIZARE

www.daewoopowerproducts.com

Fabricat sub licență Daewoo International Corporation, Coreea

CUPRINS

| | |
|--|-----------|
| 1. DESCRIERE | 2 |
| 2. FUNCȚIE 4 ÎN 1 | 3 |
| 3. ASAMBLAREA MÂNERULUI | 4 |
| 4. REGLAREA ÎNĂLȚIMII DE TĂIERE | 4 |
| 5. MĂSURI DE PRECAUȚIE PENTRU SIGURANȚĂ | 5 |
| 6. OPERARE | 5 |
| 7. CUTIE DE VITEZE | 6 |
| 8. MĂSURI DE SIGURANȚĂ | 6 |
| 9. ÎNTREȚINERE | 8 |
| GARANȚIE | 11 |

1. DESCRIERE

- | | | |
|--------------------------------|-------------------|-------------------|
| 1. Bară de comandă a motorului | 2. Autopropulsată | 3. Mâner superior |
| 4. Mâner inferior | 5. Motor | 6. Punte |
| 7. Cutie de scule | | |



Panou de închidere lateral

Panou de ghidaj descărcare laterală iarbă



Dop de mulcire

2. FUNCȚIE 4 ÎN 1

Mulcire:

Închideți panoul de închidere laterală și introduceți apărătoarea dispozitivului de mulcire (Fig C)



Descărcare prin spate cu colectarea ierbii:

Scoateți apărătoarea dispozitivului de mulcire (Fig C) și așezați sacul colector în locul ei. (fig B)



Descărcare prin spate fără colectarea ierbii:

Scoateți apărătoarea dispozitivului de mulcire (Fig C) și închideți cu panoul de închidere laterală.



Descărcare laterală:

Scoateți apărătoarea dispozitivului de mulcire (Fig C) și panoul de ghidaj pentru descărcarea laterală a ierbii (Fig D).



Fig Imagini

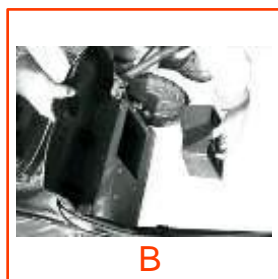

3. ASAMBLAREA MÂNERULUI

Scoateți mânerul și înșurubați piesele mânerului cu cele două șuruburi și piulițele din plastic. Așezați demarorul cu sfoară la dreapta mânerului și fixați cablul cu colierul din plastic. Introduceți cablul mânerului demarorului cu sfoară pe suportul de ghidare.



4. REGLAJELE ÎNĂLȚIMII DE TĂIERE



5. MĂSURI DE PRECAUȚIE PENTRU SIGURANȚĂ

- Utilizați întotdeauna mașina de tuns iarba cu sacul colector și/sau deflectorul în poziție.
- Opriți motorul înainte de a goli sacul colector sau înainte de a schimba înălțimea de tăiere.
- Cât timp motorul este în funcțiune, nu introduceți niciodată mâinile sau picioarele sub mașină sau sub zona de evacuat iarba. fig E
- Înainte de a tunde iarba, îndepărtați toate obiectele străine de pe gazon, care ar putea fi proiectate de mașină. fig F
- Păstrați copiii și alte persoane și animalele domestice la o distanță sigură când este utilizată mașina de tuns iarba.
- Nu ridicați niciodată mașina la pornirea motorului. fig G

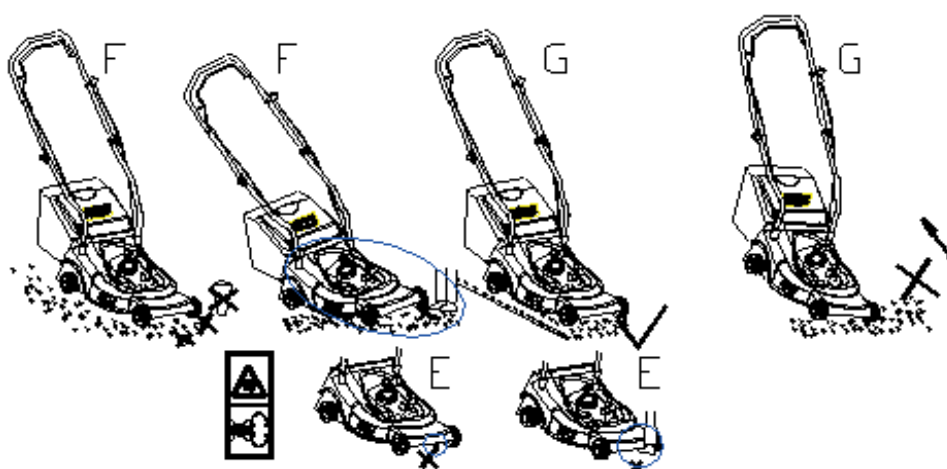

6. OPERARE

Înainte de utilizarea mașinii trebuie să citiți manualul de instrucțiuni aferent motorului.

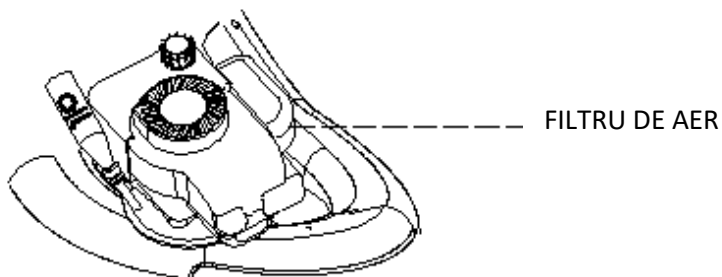

Motor livrat fără ulei: adăugați 0,55 litri de ulei înainte de pornirea motorului.

Cuțitul intră în funcțiune imediat la pornirea motorului. Cât timp mașina este în funcțiune, mențineți bara de siguranță (3) în poziția de lucru. Motorul se va opri imediat ce eliberați bara de comandă a motorului.

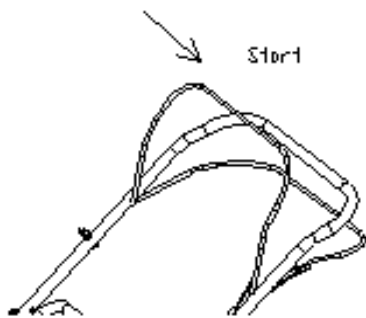

PENTRU MAȘINA DE TUNS IARBA AUTOPROPULSATĂ

Pentru cuplarea sistemului autopropulsat, trageți maneta inferioară a mânerului și mențineți-o cuplată împreună cu maneta de frână.



7. CUTIE DE VITEZE

Verificați frecvent sistemul autopropulsat. Polizați roțile dințate din și ungeți-le. Efectuați același control la nivelul lagărului cu bile, dacă este cazul.

8. MĂSURI DE SIGURANȚĂ

Condiții generale de utilizare.

1. Această mașină trebuie utilizată exclusiv pentru tăiat iarbă naturală. Nu folosiți niciodată mașina de tuns iarba în alte scopuri. Orice altă utilizare poate implica pericole pentru siguranța dvs. și posibilitatea de avariere a mașinii.
2. Persoanele sub 16 ani și cele care nu sunt familiarizate cu instrucțiunile de utilizare nu trebuie să utilizeze mașina de tuns iarba.
3. Utilizatorul este responsabil pentru siguranța celorlalte persoane din zona de lucru. Păstrați copiii și animalele domestice la o distanță sigură cât timp funcționează mașina de tuns iarba.
4. Înainte de a tunde iarba, îndepărtați toate obiectele străine de pe gazon, care ar putea fi proiectate de mașină, fiți atenți la orice obiecte străine pe care poate le-ați omis.

INSTRUCȚIUNI DE UTILIZARE

1. Verificați ca toate piulițele, bolțurile și șuruburile să fie strânse bine.
2. Înainte de a tunde iarba, așezați sacul colector în poziție.
3. Înainte de a tunde iarba, asigurați-vă că sunt strânse și asigurate cuțitul și șurubul de fixare al cuțitului.

Când este necesară reascuțirea muchiilor așchietoare, operația trebuie executată uniform pe ambele părți pentru a preveni orice dezechilibre. Dacă este deteriorat cuțitul, trebuie înlocuit.

4. Purtați întotdeauna pantaloni lungi și încălțăminte solidă.

5. Nu porniți motorul în zone închise și/sau slab ventilate, deoarece gazele motorului conțin monoxid de carbon, care este periculos pentru sănătate.

6. Lucrați numai când aveți suficientă lumină.

7. Nu folosiți mașina de tuns iarba pe ploaie sau când iarba este udă.

8. Trebuie luate măsuri de precauție speciale la tunderea ierbii la deal sau la vale. Tundeți iarba de-a latul feței pantelor, niciodată în sus sau în jos.

9. Opriți motorul dacă trebuie să lăsați mașina de tuns iarba nesupravegheată, trebuie să o mutați sau să o înclinați.

10. Nu ridicați niciodată spatele mașinii de tuns iarba în timpul pornirii motorului și nu introduceți niciodată mâinile și picioarele sub puntea mașinii sau în jgheabul de descărcare de la spate cât timp motorul este în funcțiune.

11. Nu modificați niciodată în niciun fel viteza nominală a motorului.

12. Pe mașinile autopropulsate, deconectați sistemul autopropulsat înainte de pornirea motorului.

13. Nu ridicați sau nu cărați mașina de tuns iarba cu motorul în funcțiune.

14. Opriți motorul și scoateți capacul bujiei în următoarele cazuri:

- Înainte de orice operație sub punte sau la jgheabul pentru descărcarea ierbii din spate.

- Înainte de orice operație de întreținere, reparație sau verificare.

- Înainte de transportul, ridicarea sau îndepărtarea mașinii de tuns iarba.

- Dacă lăsați mașina de tuns iarba nesupravegheată sau schimbați înălțimea de tăiere.

- Pentru scoaterea și golirea sacului colector.

- După lovirea unui obiect străin, opriți motorul și verificați foarte bine mașina de tuns iarba pentru a vedea dacă este deteriorată. Duceți mașina de tuns iarba într-o stație de service agreată pentru efectuarea de reparații dacă este necesar. **AVERTISMENT:** După ce ați oprit motorul, cuțitul este încă în rotație timp de câteva secunde.

- Dacă mașina de tuns iarba vibrează anormal, identificați motivele și duceți mașina într-o stație de service agreată.

- Verificați periodic ca bolțurile, piulițele și șuruburile să fie strânse foarte bine pentru o utilizare în siguranță a mașinii de tuns iarba.

15. **AVERTISMENT: BENZINA ESTE FOARTE INFLAMABILĂ.**

- Păstrați benzina într-o canistră special realizată pentru acest scop.

- Umpleți rezervorul cu ajutorul unei pâlnii; efectuați operația la exterior. Nu fumați. Nu folosiți telefoanele mobile.

- Umpleți cu benzină și ulei înainte de pornirea motorului. Nu deschideți niciodată capacul rezervorului de combustibil pentru a adăuga benzină cât timp motorul este în funcțiune sau încă fierbinte.

- Nu porniți motorul dacă există benzină împrăștiată în jur, duceți mașina de tuns iarba departe de locul în care s-a vărsat benzina și evitați orice contact cu surse fierbinți cât timp benzina nu este evaporată complet.

- Strângeți capacul ștuțului de umplere al rezervorului și strângeți bine capacul canistrei. Întreținere și depozitare

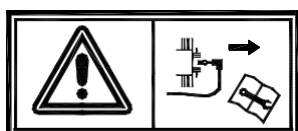

AVERTISMENT: Opriți motorul și deconectați bujia înaintea operațiilor de întreținere sau reparații.

- Asigurați-vă că toate piulițele, bolțurile și șuruburile sunt strânse bine pentru a păstra mașina de tuns iarba într-o stare de funcționare în siguranță.
- Nu depozitați niciodată mașina de tuns iarba împreună cu un rezervor de benzină într-o zonă închisă unde vaporii de benzină ar putea atinge o sursă puternică de căldură sau flăcări. Lăsați motorul să se răcească înainte de a duce mașina în orice spațiu de depozitare.
- Pentru reducerea oricărui risc de incendii, curățați mașina de tuns iarba și, în special, motorul, toba de eșapament și rezervorul de combustibil. Eliminați toate resturile de iarbă sau frunze sau excesul de unsoare.
- Verificați frecvent starea deflectorului și a sacului colector; înlocuiți-le dacă sunt deteriorate.
- În cazul golirii uleiului din rezervor înainte de venirea iernii, efectuați această operație la exterior.
- Purtați mănuși groase la montarea și ascuțirea cuțitului. Asigurați-vă că este întotdeauna bine echilibrat.

9. ÎNTREȚINERE

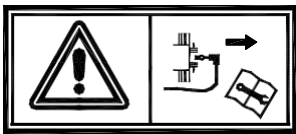

AVERTISMENT: Opriți motorul și deconectați bujia înainte oricăror operații de întreținere sau reparații.

Opriți motorul și deconectați bujia înainte oricăror operații de întreținere sau reparații.

- Pentru motoarele în patru timpi, citiți cu atenție manualul de întreținere al motorului. Verificați periodic nivelul de ulei și adăugați ulei sau înlocuiți-l dacă este necesar.
- verificați frecvent mașina de tuns iarba și asigurați-vă că toate depunerile de iarbă au fost îndepărtate de sub punte.
- Lubrifiați regulat axul roților și lagărele cu unsoare.
- Verificați des cuțitul; pentru a obține lucrări curate, trebuie să fie întotdeauna ascuțit și bine echilibrat.
- Verificați la intervale regulate gradul de strângere al tuturor șuruburilor și bolțurilor. Piulițele și bolțurile uzate sau strânse prost pot implica unele avarieri importante ale motorului sau sașului.
- În cazul în care cuțitul lovește puternic orice obstacol, opriți mașina de tuns iarba și duceți-o într-o stație de service agreată.

CUȚITUL: cuțitul este realizat din oțel presat și, pentru a obține lucrări curate, trebuie ascuțit frecvent, cam la fiecare 25 de ore de lucru. Asigurați-vă că este întotdeauna bine echilibrat. Introduceți un ax mic de fier ($\varnothing 2$ sau $\varnothing 3$ mm) în gaura centrală a cuțitului. Trebuie să stea orizontal.

În cazul în care cuțitul nu stă orizontal, echilibrați-l prin pilirea unui strat de metal din laterala aflată în jos.
TREBUIE SĂ FOLOSIȚI NUMAI CUȚITE DE LA PRODUCĂTOR. TREBUIE SĂ FIE REFERENȚIATE ȘI SĂ POARTE BRANDUL PRODUCĂTORULUI „SINHARBOUR”

Pentru scoaterea cuțitului, desfaceți șurubul 1. Verificați suportul de cuțit și schimbați toate piesele de schimb dacă cele montate sunt uzate sau deteriorate.

La reasamblarea cuțitului, asigurați-vă că muchiile așchietoare sunt îndreptate pe direcția de rotație a motorului. Șurubul cuțitului trebuie înșurubat la un cuplu de 3,7 K·gm(37Nm) cu o unealtă dinamometrică.

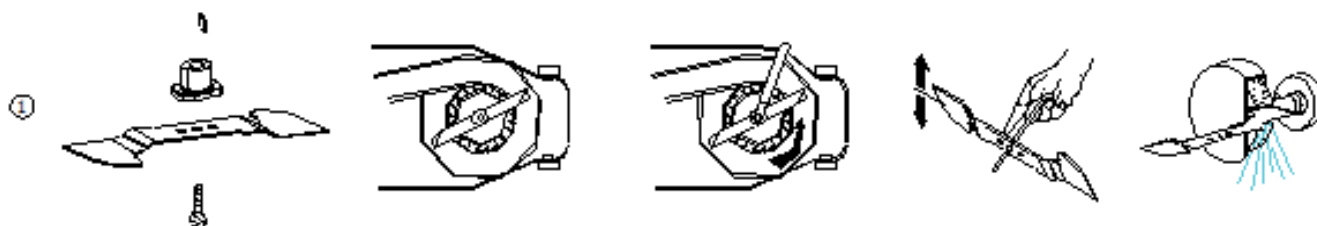

FOLOSIȚI NUMAI PIESE DE SCHIMB ORIGINALE. PIESELE DE SCHIMB DE CALITATE PROASTĂ POT IMPLICA DETERIORĂRI IMPORTANTE ALE MAȘINII DE TUNS IARBA ȘI POT REDUCE SECURITATEA DVS.

Date tehnice:

| | |
|-------------------------------|-------------------------|
| Model motor: | SG575(1P70F) |
| Putere max.: | 3,2 kW |
| Viteză nominală: | 2800rpm |
| Cilindree: | 173cc |
| Pornire: | Demaror cu sfoară |
| Volum rezervor: | 1,6L |
| Înălțime de tăiere: | 25-65mm 8 grade |
| Reglarea înălțimii: | Reglare cu o manetă |
| Lățime de tăiere: | 510 mm |
| Diametru roată: | 8 " (față)/10 " (spate) |
| Lățime roată: | 50mm |
| Volum sac colector pt. iarbă: | 60L |
| Material punte: | Oțel |
| Npa: | 98dB(A) |

DECLARAȚIE DE CONFORMITATE CE

Denumire producător: Ningbo Sinharbour Garden Machinery Co., Ltd

Adresa completă a producătorului:

Șoseaua Laiyan nr. 3-1, Zona de dezvoltare economică Yuyao, Yuyao, Zhejiang China (315400)

Denumirea și adresa persoanei (constituită în Comunitate) care a compilat dosarul tehnic:

Declarăm că următoarele echipamente:

Denumire produs: Mașină de tuns iarba, pe benzină

Denumire comercială: Mașină de tuns iarba, pe benzină

nr. model: DLM5100SP

tip: pe benzină

îndeplinește toate prevederile relevante ale directivelor

2006/42/CE, 2004/108/CE

Numărul certificatului CE de examinare a tipului: AM 50188925 0001

și testat în conformitate cu standardele de mai jos

EN 836:1997+A1+A2+A3+AC; EN ISO 14982:2009

locul și data declarației: Yuyao, Zhejiang, RP Chineză

semnătura persoanei: Dl. Liu Hui

CARD DE GARANȚIE

| | |
|----------------------|----------------------|
| <input type="text"/> | <input type="text"/> |
| Modelul produsului | Data vânzării |
| <input type="text"/> | <input type="text"/> |
| Număr de serie | Companie |
| <input type="text"/> | <input type="text"/> |
| Nume utilizator | Semnătura clientului |

Produsul este în stare bună și este complet. Citiți și agreeți termenii de garanție.

GARANȚIE

Perioada de garanție începe de la data vânzării produselor și acoperă 2 an pentru toate produsele mecanizate.

În timpul perioadei de garanție, defecțiunile produse din cauza utilizării de materiale de proastă calitate la producție și defectele admise din cauza manoperei producătorului sunt eliminate gratuit. Garanția intră în vigoare numai când cardul de garanție și cupoanele detașabile sunt completate corespunzător. Produsul este acceptat pentru reparații în forma pură și pe deplin complet.

GARANȚIA NU ACOPERĂ

- Deteriorările mecanice (fisuri, așchieri etc.) și defectele cauzate prin expunerea la medii agresive, obiecte străine la interiorul unității și în gurile de aerisire, precum și pentru deteriorări apărute ca rezultat al depozitării necorespunzătoare (coroziunea pieselor metalice);
- Defecțiuni produse prin suprasarcină și utilizarea necorespunzătoare a produsului, utilizarea produsului în alte scopuri. Un semn sigur de suprasarcină la nivelul produselor constă în topirea sau decolorarea pieselor din cauza temperaturilor ridicate, defectarea simultană a două sau mai multe noduri, destrămări pe suprafețele cilindrului și pistonului sau distrugerea segmentilor de piston. De asemenea, garanția nu acoperă defectarea regulatorului automat de tensiune produsă prin operare necorespunzătoare;
- Defecțiuni produse prin colmatarea sistemelor de combustibil și de răcire;
- Piese supuse uzurii (perii de carbon, curele, garnituri din cauciuc, garnituri de ulei, amortizoare de șoc, arcuri,

- ambreiaje, bujii, tobe de eșapament, duze, pulii, role de ghidare, cabluri, demaror cu sfoara, mandrine, bușe elastice, baterii detașabile, filtre și elemente de siguranță, unsoare, dispozitive detașabile, echipamente, cuțite, burghie etc.);
- Cabluri electrice cu deteriorări mecanice și termice;
- Produse deschise sau reparate de un centru de service neautorizat.
- Prevenție, produse de îngrijire (curățare, spălare, lubrifiere etc.), instalarea și configurarea produsului;
- Produse supuse în mod normal uzurii (cotă producție);
- Defecțiuni produse prin utilizarea produsului în scopuri comerciale;
- Card de garanție gol sau lipsa sigiliului (ștampilei) Vânzătorului;
- Absența semnăturii posesorului de pe cardul de garanție.



DAEWOO

Produs _____
Model _____
Companie _____

Data
vânzării _____

DAEWOO

Produs _____
Model _____
Companie _____

Data
vânzării _____

DAEWOO

Produs _____
Model _____
Companie _____

Data
vânzării _____

